

Outil	Barre Porte-outils			L'atelier paysan	
Date	07/02/2018	Version	2.3		page n° 1 / 8
Pièce	Châssis		Qté		1

Poids du châssis : 94 kgs

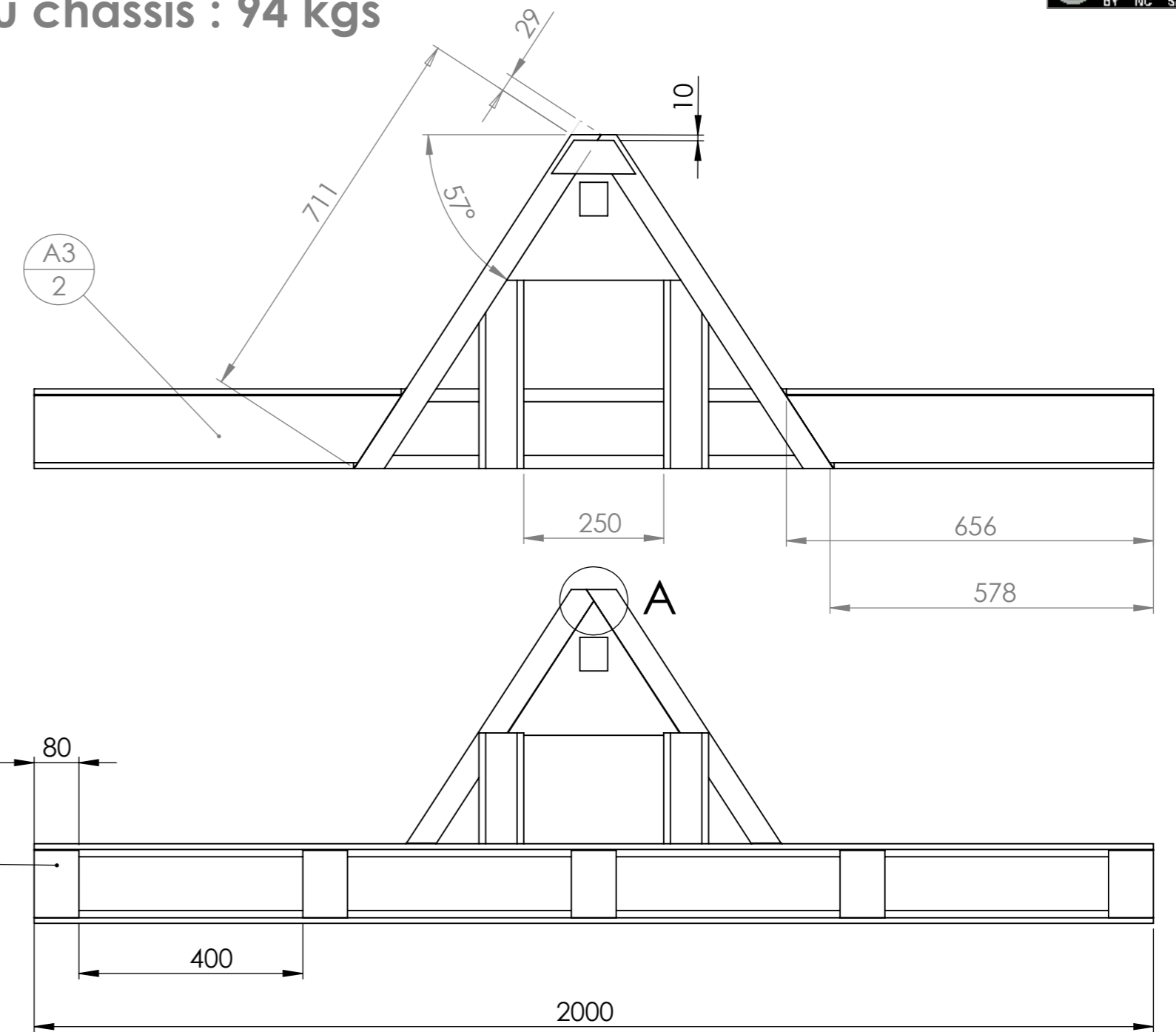

N°	Désignation	Longueur	Qté
A1	Tôle pliée ép.10 longueur 2000		1
A2	Fer plat 120 x 10	80	5
A3	Fer plat 120 x 10	656	2
A4d	Tôle pliée ép.10 longueur 656		1
A4g	Tôle pliée ép.10 longueur 656		1
A5	UPN 80 x 45	200	2
AB3	Fer plat 60 x 10	150	1
AB1	UPN 80 x 45	740	1
AB2	UPN 80 x 45	740	1
triangle intérieur	Tôle triangle intérieure		1
A6'	tube carré 80 x 6	340	2

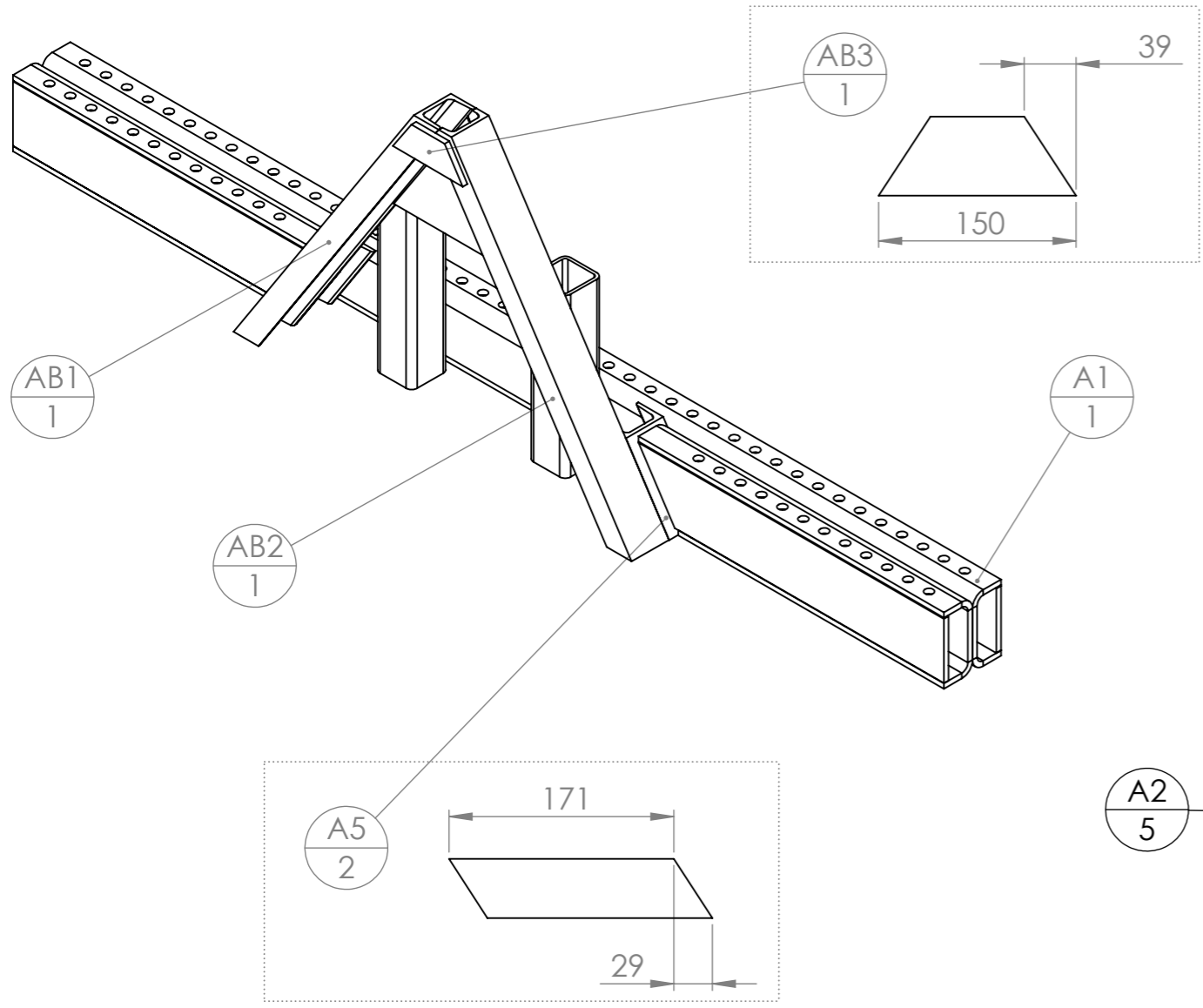
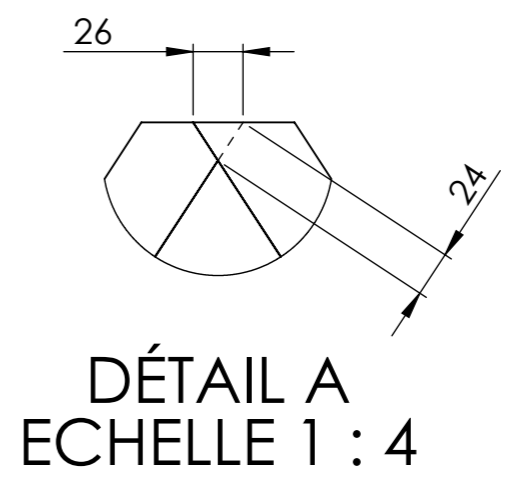

Outil	Barre Porte-outils				L'atelier paysan
Date	07/02/2018	Version	2.3	page n° 2 / 8	
Pièce	Béquille		Qté	1	

Poids de la béquille : 8kgs

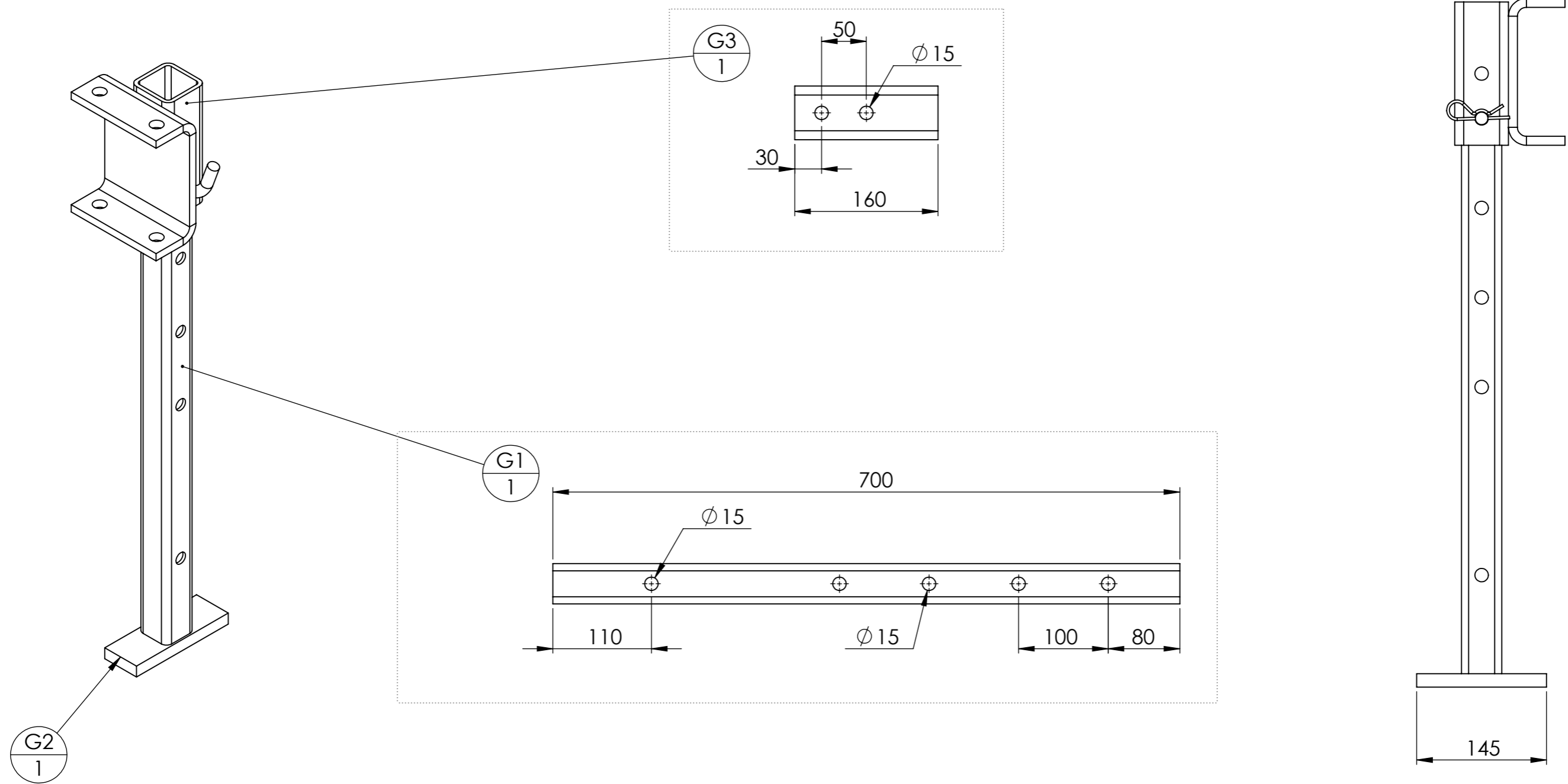

N°	Désignation	Longueur	Qté
G1	tube carré 45 x 4	700	1
G2	Fer plat 50 x 15	145	1
G3	tube carré 60 x 5	160	1
Goupille beta	Goupille épingle d'axe 15x70 Ø4		1
Cavalier BPO	Cavalier BPO		1
Broche pliee 14 L170	étiré rond Ø14	170	1

Outil	Barre Porte-outils				L'atelier paysan
Date	07/02/2018	Version	2.3	page n° 3 / 8	
Pièce	Roues			Qté	



Poids d'une roue : 17 kgs

Position basse

Position haute

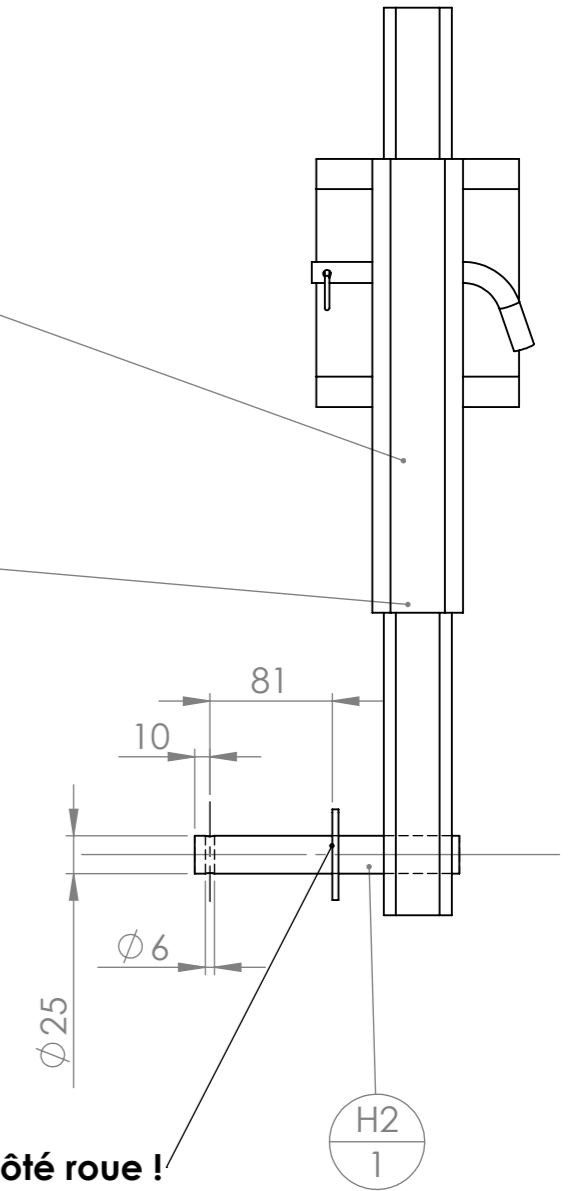
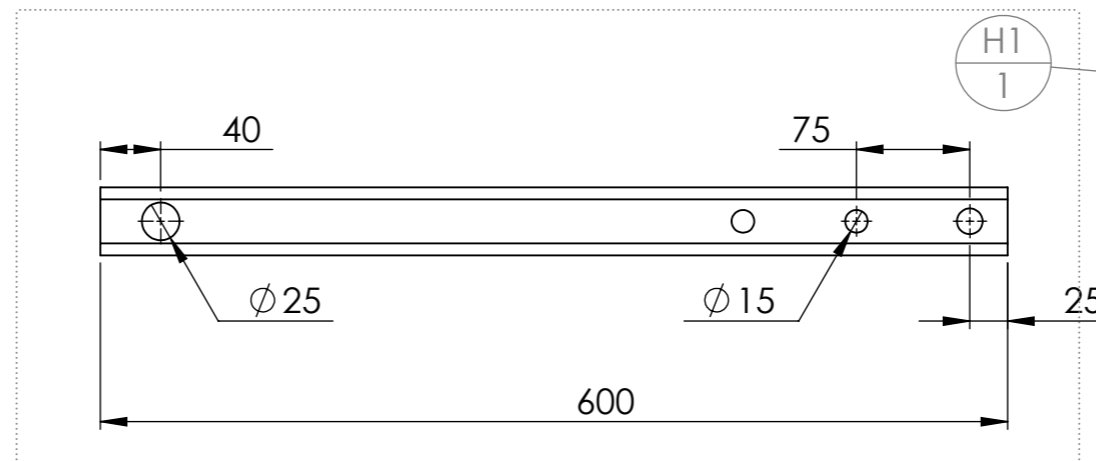
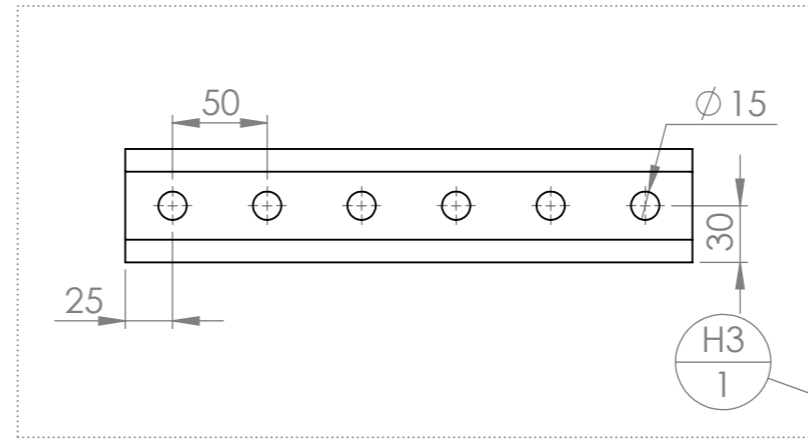
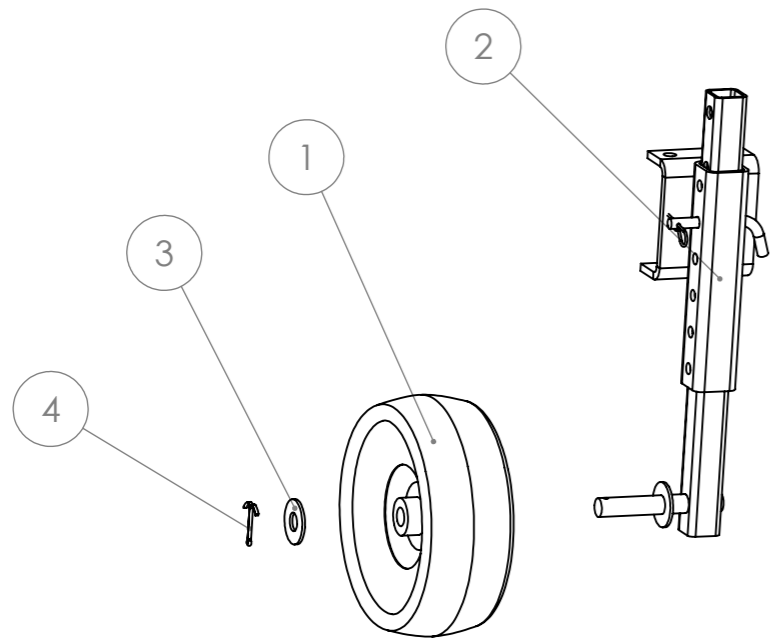
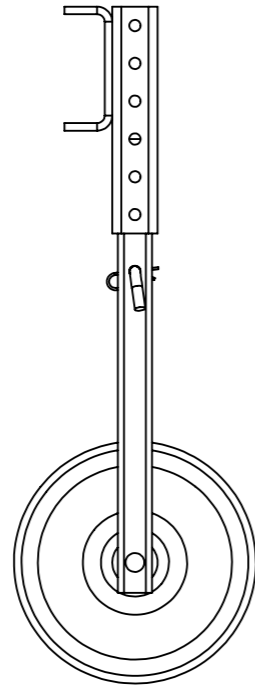
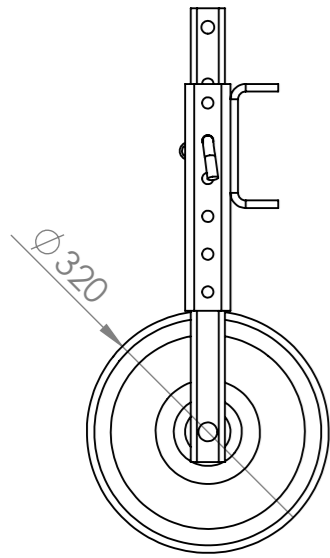

N°	Désignation	Position haute/Quantité	N°	Désignation	Longueur	Qté
1	Roue 4"	1	H1	tube carré 45 x 4	600	1
2	Bras et axe de roue de jauge (H)	1	H2	étiré rond Ø25	175	1
3	Rondelle Ø24 série LU	1	H3	tube carré 60 x 6	300	1
4	Goupille fendue 5 x 80	1		Cavalier BPO		1
				Goupille beta	Goupille épingle d'axe 15x70 Ø4	1
				Rondelle	Rondelle Ø24 série LU	1
				Broche pliee 14 L170	étiré rond Ø14	170

Outil	Barre Porte-outils				
Date	07/02/2018	Version	2.3	page n° 4 / 8	
Pièce	Broches			Qté	

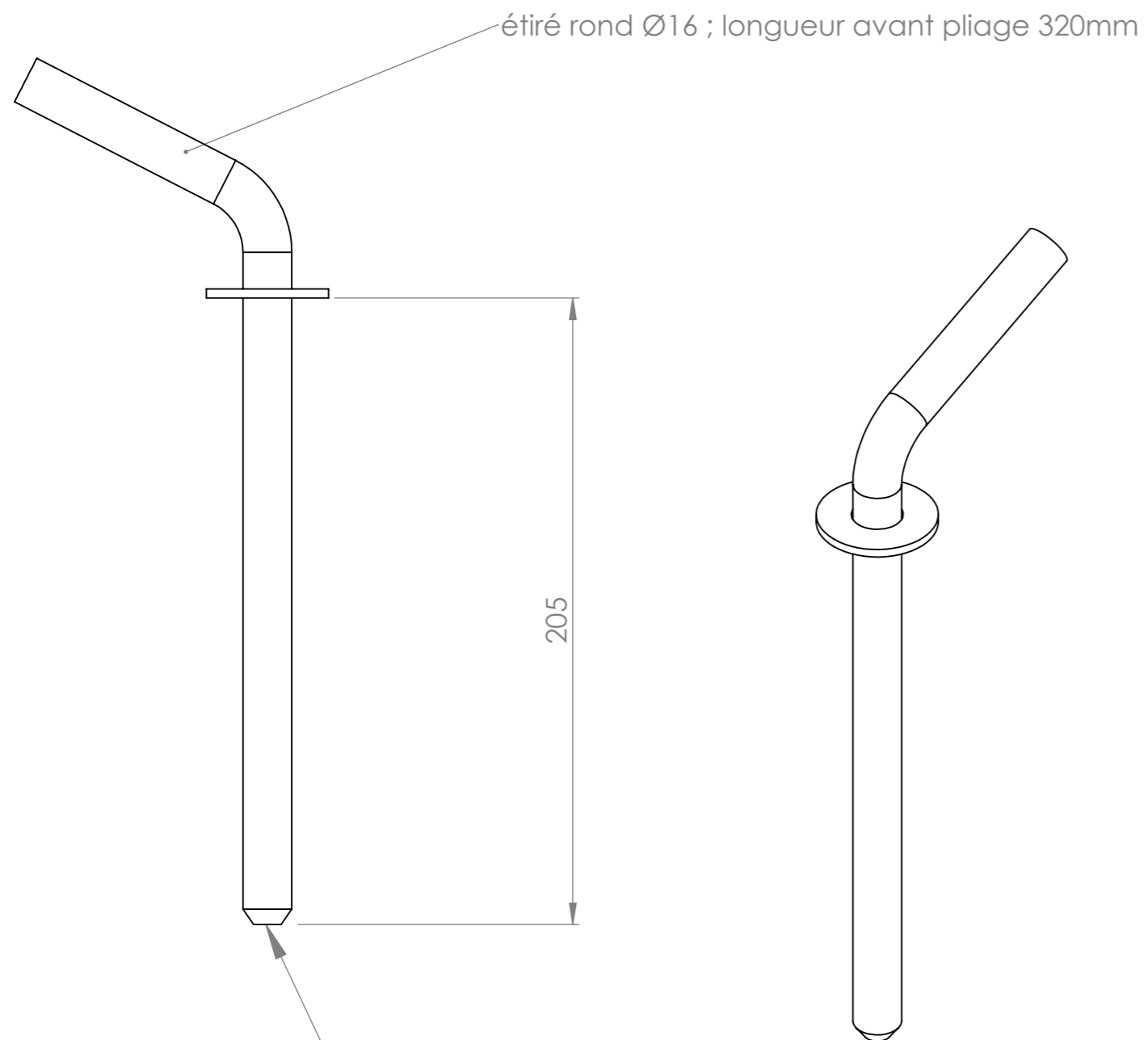

Affutage de la pointe

N°	Désignation	Longueur	Qté
P1	étiré rond Ø16	320	1
Rondelle	Rondelle Ø16 série LU		1

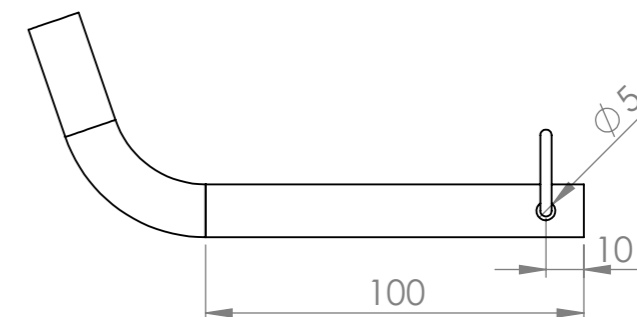

N°	Désignation	Longueur	Qté
Broche pliee 14 L170	étiré rond Ø14	170	1
Goupille beta	Goupille épingle d'axe 15x70 Ø4		1

BROCHE Ø14

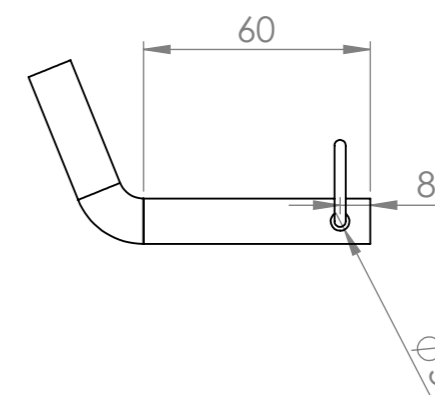

N°	Désignation	Longueur	Qté
Broche pliée 12 L110	Etiré rond Ø12	110	1
Goupille épingle d'axe	Goupille épingle d'axe 15x70 Ø4		1

BROCHE Ø12

Outil	Barre Porte-outils				L'atelier paysan
Date	07/02/2018	Version	2.3	page n° 5 / 8	
Pièce	Disque			Qté	

L'axe (4) se soude à la coupelle (7) : attention à ne pas mettre de projection sur l'axe.
 Bien meuler la coupelle côté disque ET côté moyeu pour que les gratons ne gênent pas le contact coupelle/disque et ne frottent pas contre le moyeu.
 Le moyeu (1) se soude sur le bras (L)
 Le montage des roulements se fait ensuite.

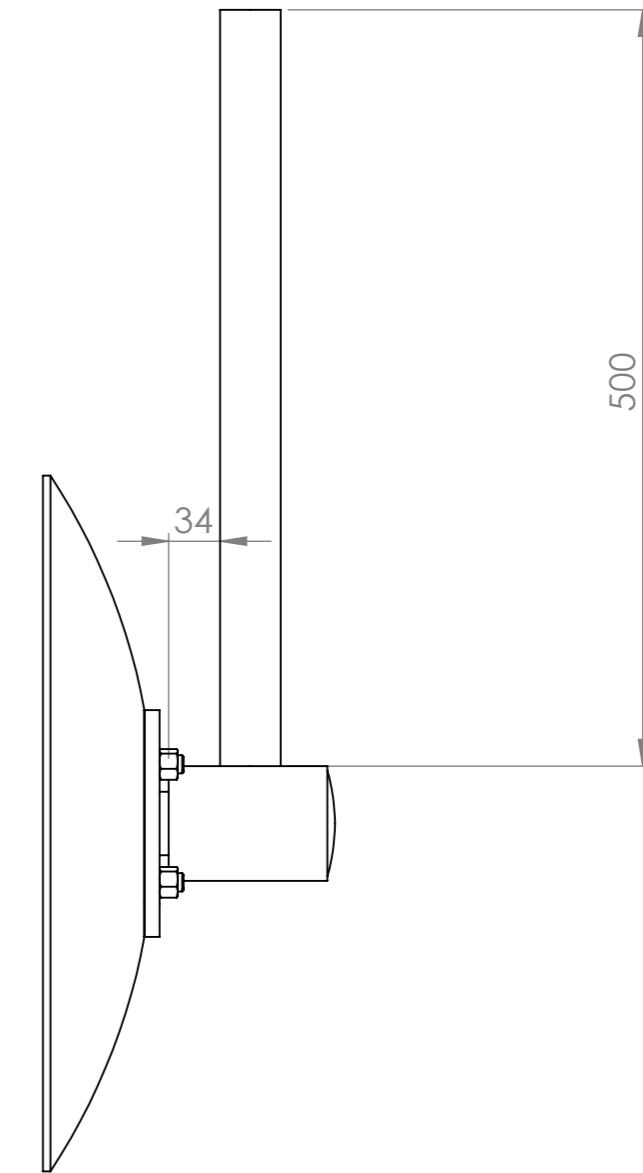
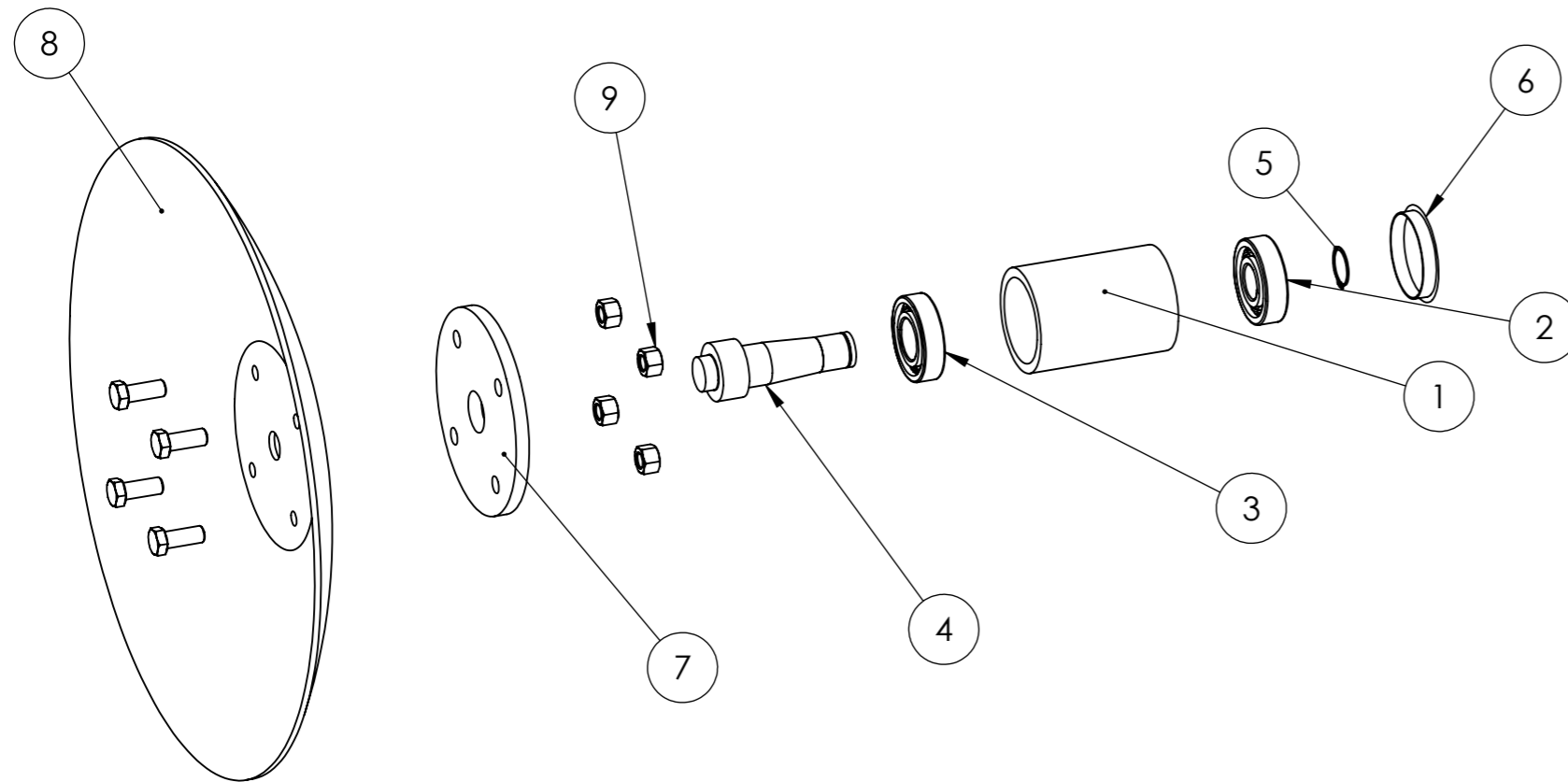

N°	Description	Qté
1	Moyeu	1
2	Roulement à bille SKF 6305 -2RS1 Øext 62 Øint 25	1
3	Roulement à bille SKF 6206 -2RS1 Øext 62 Øint 30	1
4	Arbre du palier	1
5	Circlips extérieur Øint 25	1
6	Cabochon pour gros moyeu	1
7	Coupelle 4 trous Ø110	1
8	Disque Ø460x4; fond plat Ø150; entraxe perçage 110 Ø12.5	1
9	Ecrou M12 autofreiné	4
10	Vis hexagonale M12 x 30	4

Poids de l'ensemble disque + bras : 13.8 kgs

N°	Désignation	Longueur	Qté
Palier et disque 460	Disque 460mm		1
L	étiré rond Ø40	500	1

Outil	Barre Porte-outils				
Date	07/02/2018	Version	2.3		page n° 6 / 8
Pièce	Dents		Qté		1

Dent de vibroculteur, soc et bride pour bâti 50 x15

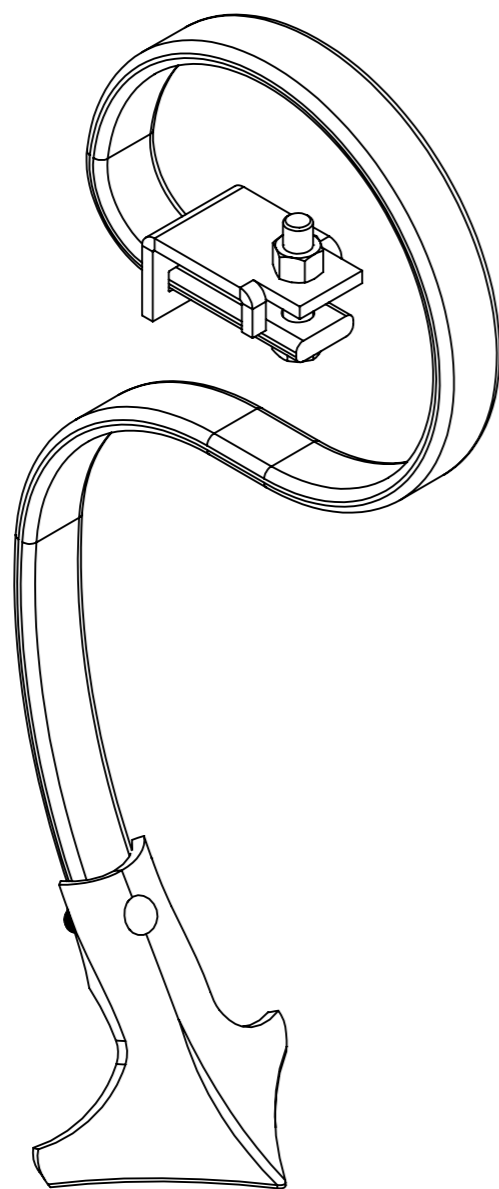

N°	Désignation	Qté
Bride de fixation en L 50 x 15	Porte-dents 32 x 12 sur bâti 50 x 15	1
Dent de vibroculteur	Dent de vibroculteur courbe	1
Ecrou	Ecrou M12 autofreiné	1
Vis Hexagonale	Vis hexagonale M12 x 55	1
Soc patte d'oie	Soc patte d'oie 105mm	1

Dent double spire droite

Meuler les bords de la dent autour du trou pour la broche. Pour que la dent puisse s'insérer dans un tube carré 35x4

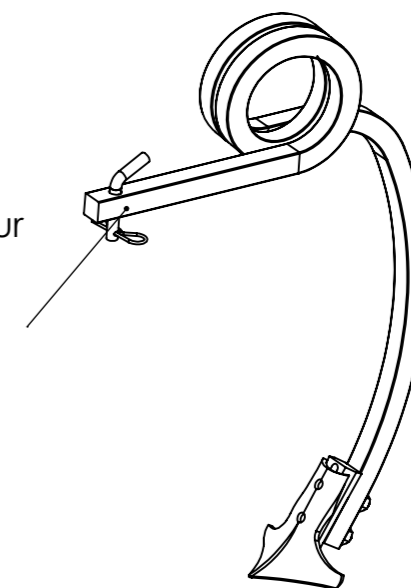

N°	Désignation	Qté
1	Soc patte d'oie démontage rapide	1
2	Dent double spire droite section 25 dégagement 520	1
3	Bride de soc ClipOn	1
4	Fusible pour clip on	1
5	boulon TFCC M12 x 70 CL 12.9	2
6	Etiré rond Ø12	1
7	Goupille épingle d'axe 15x70 Ø4	1

Dent double spire gauche

Meuler les bords de la dent autour du trou pour la broche. Pour que la dent puisse s'insérer dans un tube carré 35x4

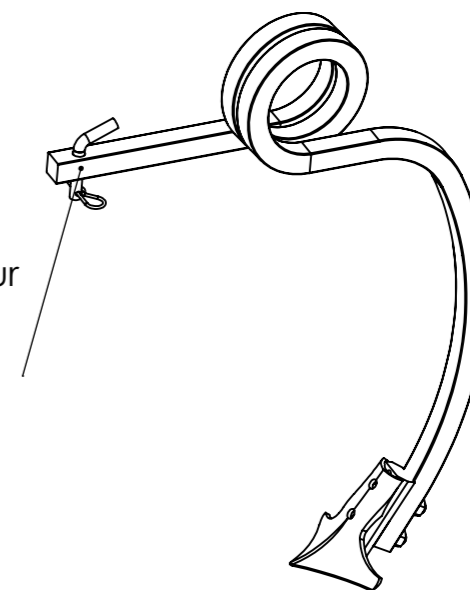

N°	Désignation	Qté
1	Etiré rond Ø12	1
2	Goupille épingle d'axe 15x70 Ø4	1
3	Soc patte d'oie démontage rapide	1
4	Dent double spire gauche section 25 dégagement 520	1
5	Bride de soc ClipOn	1
6	Fusible pour clip on	1
7	boulon TFCC M12 x 70 CL 12.9	2

Outil	Barre Porte-outils				L'atelier paysan
Date	07/02/2018	Version	2.3	page n° 7 / 8	
Pièce	Buttoir			Qté 1	

Poids du bras sans la dent : 5.3 kgs

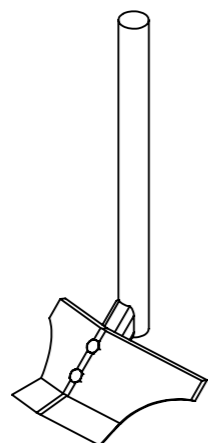

Dent buttoir réglable à ailettes, largeur max 665mm :



N°	Désignation	Qté
I	I - Bras de buttoir	1
Vis tête fraisée collet carré	Boulon TFCC M10x60	2
dent buttoir réglable en largeur	Dent buttoir à ailettes	1
Rondelle	Rondelle Ø10 série LLU	2
Vis tête fraisée collet carré	Boulon TFCC M10x25	5

Dent buttoir, largeur 350mm :



N°	Désignation	Qté
I	I - Bras de buttoir	1
dent buttoir	Dent Buttoir	1
Vis tête fraisée collet carré	boulon TFCC M12 x 70 CL 12.9	2

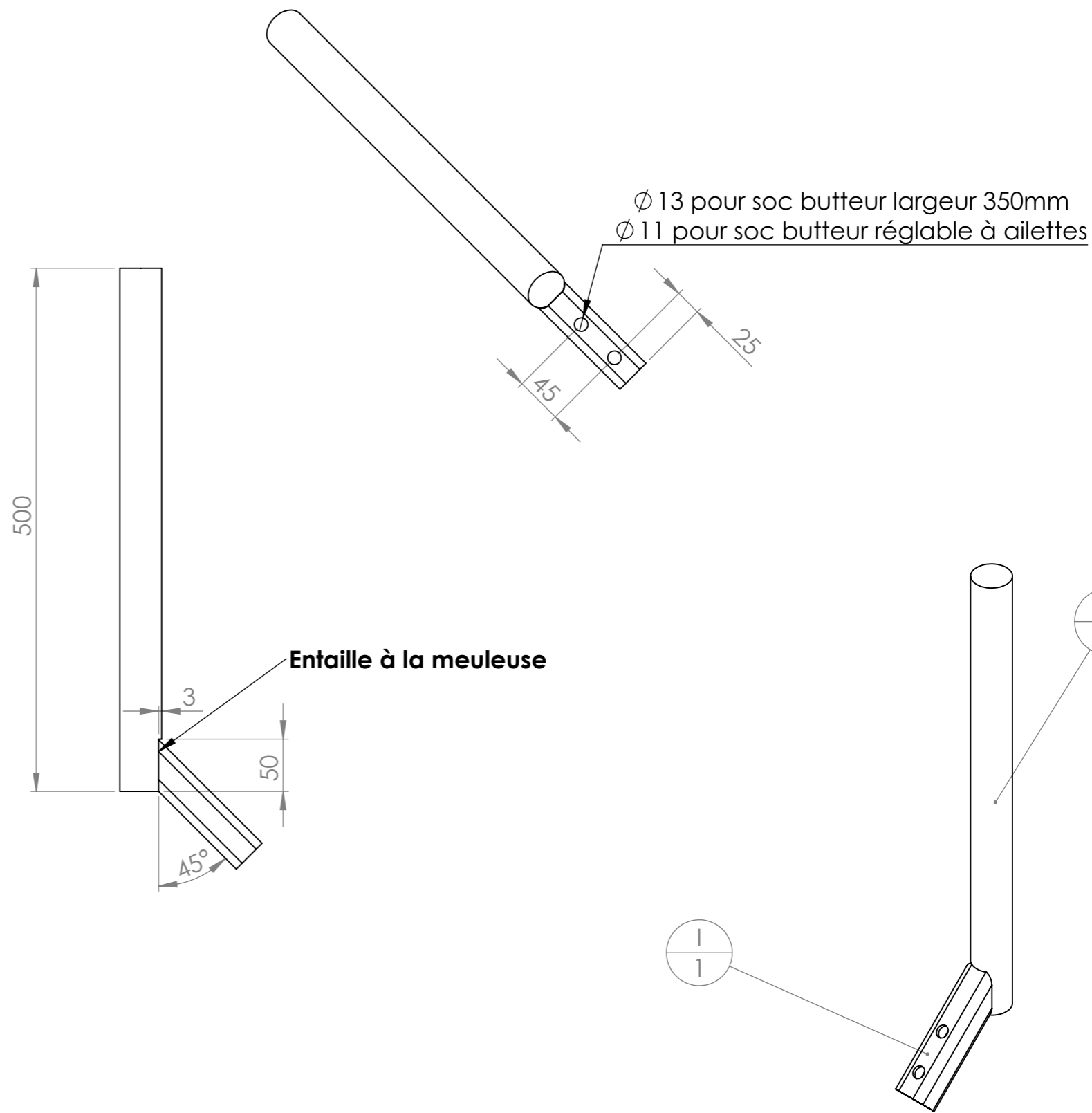

N°	Désignation	Longueur	Qté
I1	étiré rond Ø40	500	1
I2	tube carré 35 x 4	140	1

Outil	Barre Porte-outils				
Date	07/02/2018	Version	2.3	page n° 8 / 8	
Pièce	Manche réglable pour dents		Qté	1	

Poids du manche : 5.6 kgs

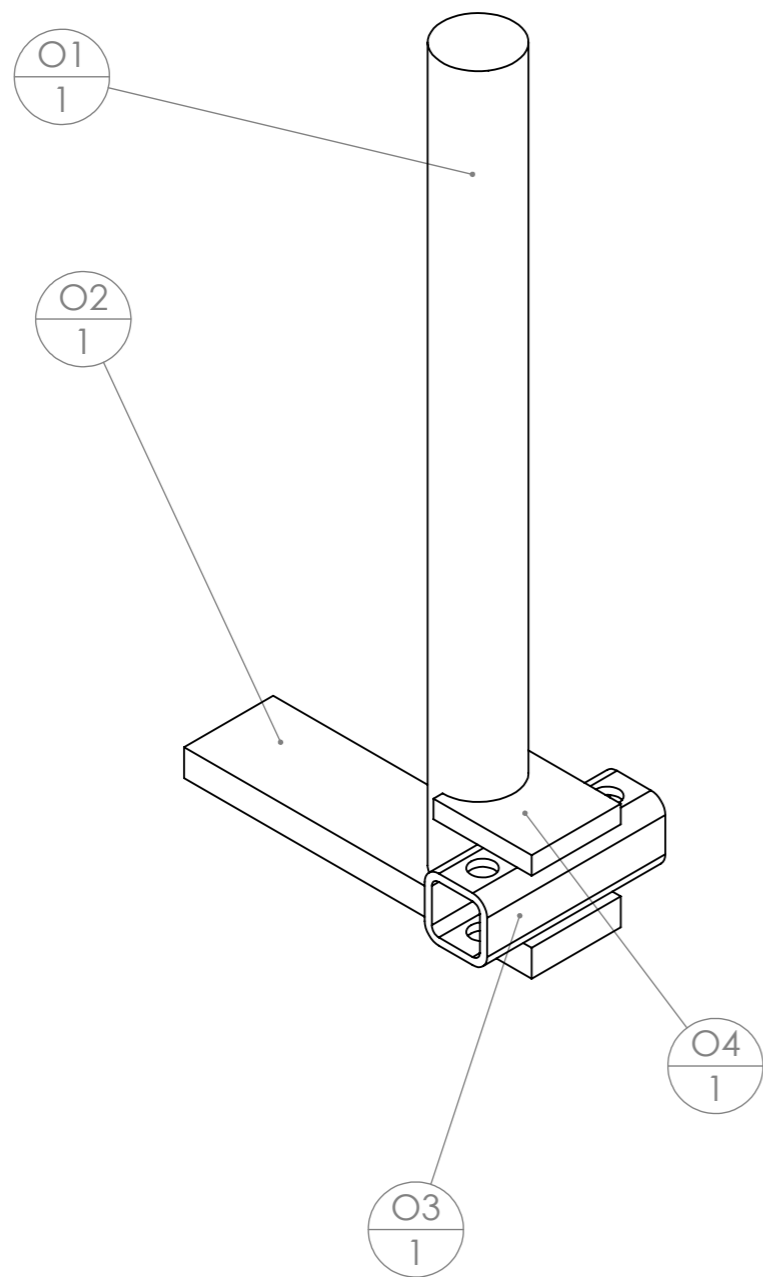

O4 peut être taillée en V à la meuleuse plutôt qu'arrondi. Cette coupe sert à faire prendre le cordon de soudure sur plus long entre O4 et O1

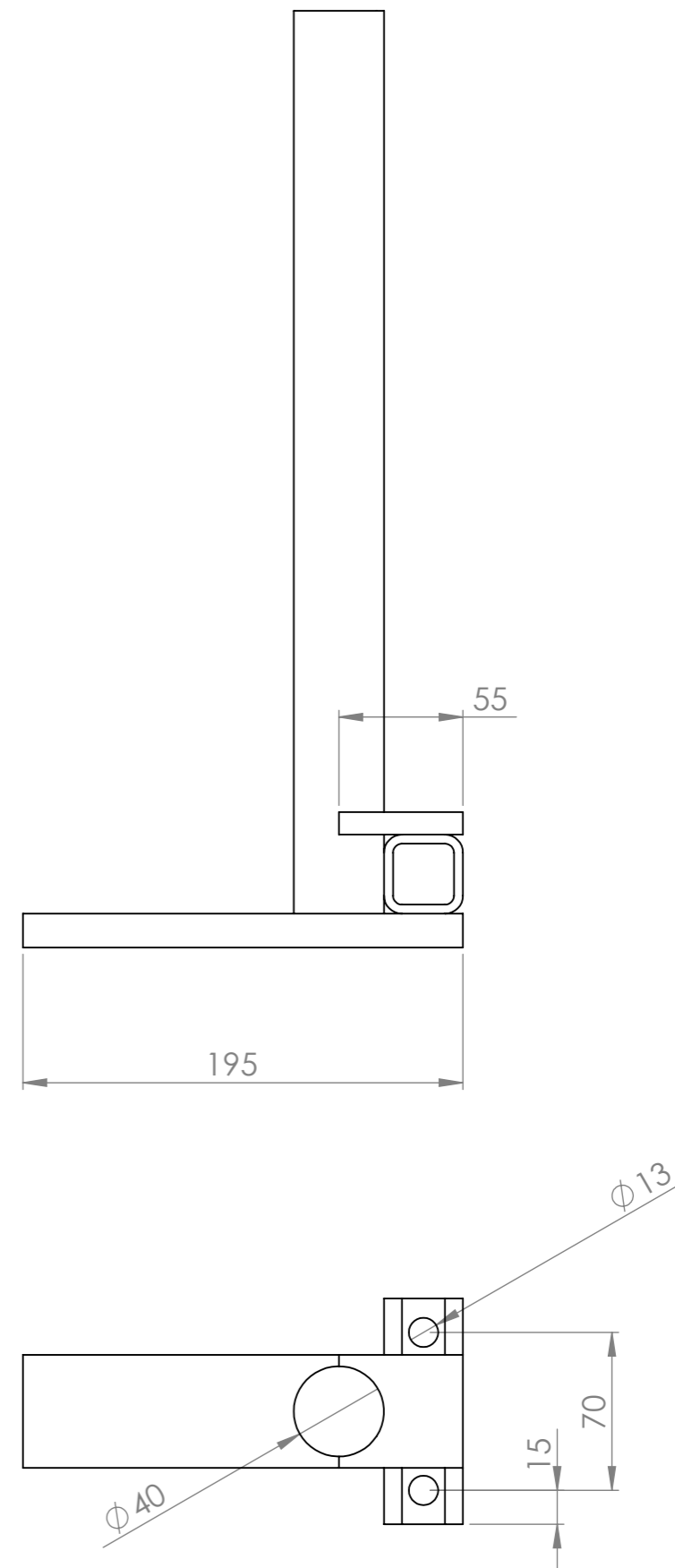

N°	Désignation	Longueur	Qté
O1	étiré rond Ø40	400	1
O2	Fer plat 50 x 15	195	1
O3	tube carré 35 x 4	100	1
O4	Fer plat 50 x 10	55	1