

Outil	Décortiqueur		
Date	24/03/2023	Version	
Feuille	Préambule		

Avant de commencer

La présente version est le résultat des évolutions par l'usage, d'expérimentations paysannes quotidiennes, des ajustements pratiques issus des retours des participants aux nombreuses formations et journées de terrain collectives.

L'autoconstruction de votre outil à l'aide de ce tutoriel n'est que le début de votre aventure. Si cette machine est pertinente en l'état pour de nombreux contextes, vous allez devoir l'adapter, la régler, la modifier pour l'ajuster à votre projet agronomique, vos itinéraires techniques, vos conditions pédo-climatiques. Vous allez donc faire vivre cette machine.

Félicitations, vous êtes en passe de devenir constructeur d'outils et machines agricoles homologué CE! Renseignez-vous sur vos responsabilités légales sur notre site: des outils paysans\techniques et réglementations. (<https://www.latelierpaysan.org/Techniques-et-reglementations>)

Merci de nous faire parvenir vos retours, vos découvertes, vos réussites.
Vos expériences individuelles, vos tâtonnements de terrain viendront enrichir le pot commun paysan, sous même licence libre que les présents plans.

<http://www.latelierpaysan.org/>

<http://forum.latelierpaysan.org>

Outil	Décortiqueur				
Date	24/03/2023	Version	1.3		page n° 2 / 6
Feuille	Encombrement				

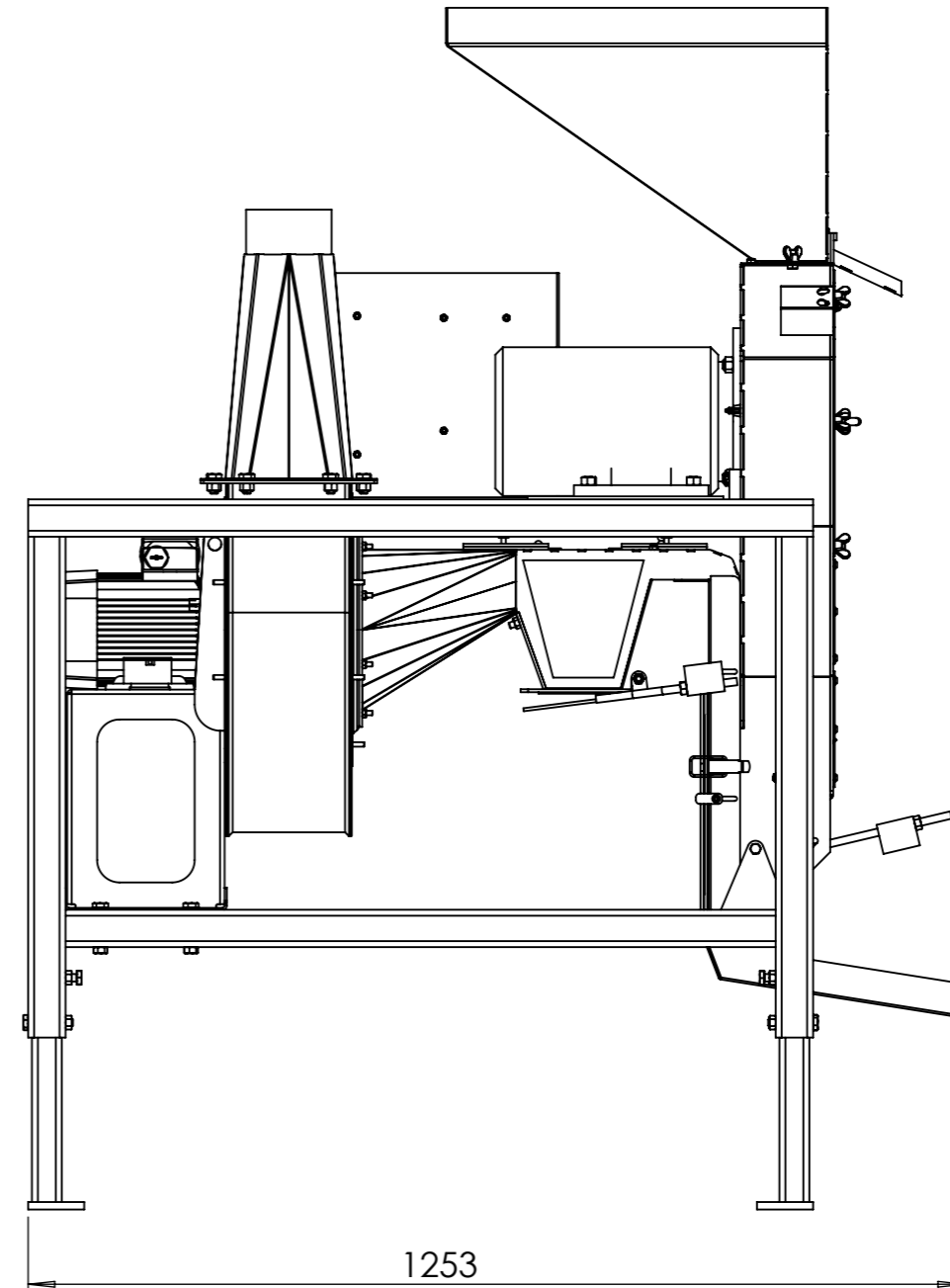
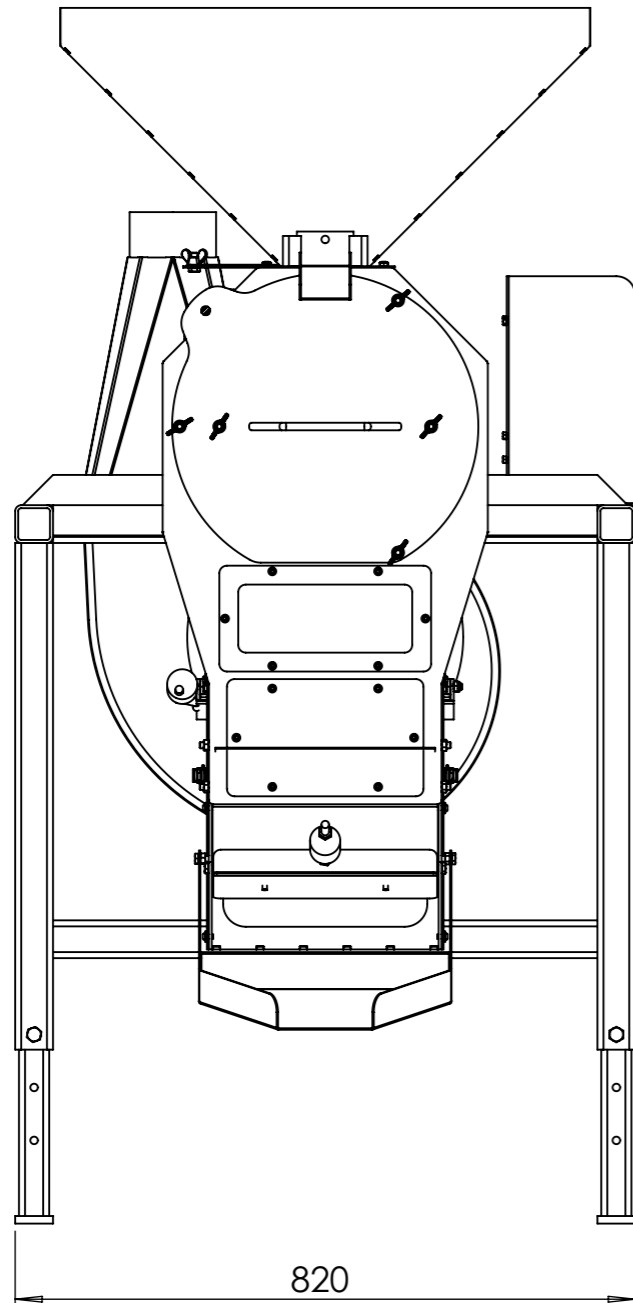

Note sur l'organisation du plan :

Ce plan introduit d'abord la liste des pièces à fabriquer et leur emplacement dans l'outil, puis détaille la fabrication de celles-ci. Enfin, l'assemblage est défini par le plan de visserie. En fin de document vous trouverez la liste complète (nomenclature) des pièces à fabriquer et à commander. Cet outil utilisant beaucoup de pièces laser ne demandant pas de fabrication, elles ne sont pas définies dans ce document mais dans une annexe "Plan des pièces sous-traitées". Ce plan peut être utile pour reconnaître les pièces.

Outil	Décortiqueur			L'atelier paysan	
Date	24/03/2023	Version	1.3		page n° 3 / 6
Feuille	Éclaté pièces 1				

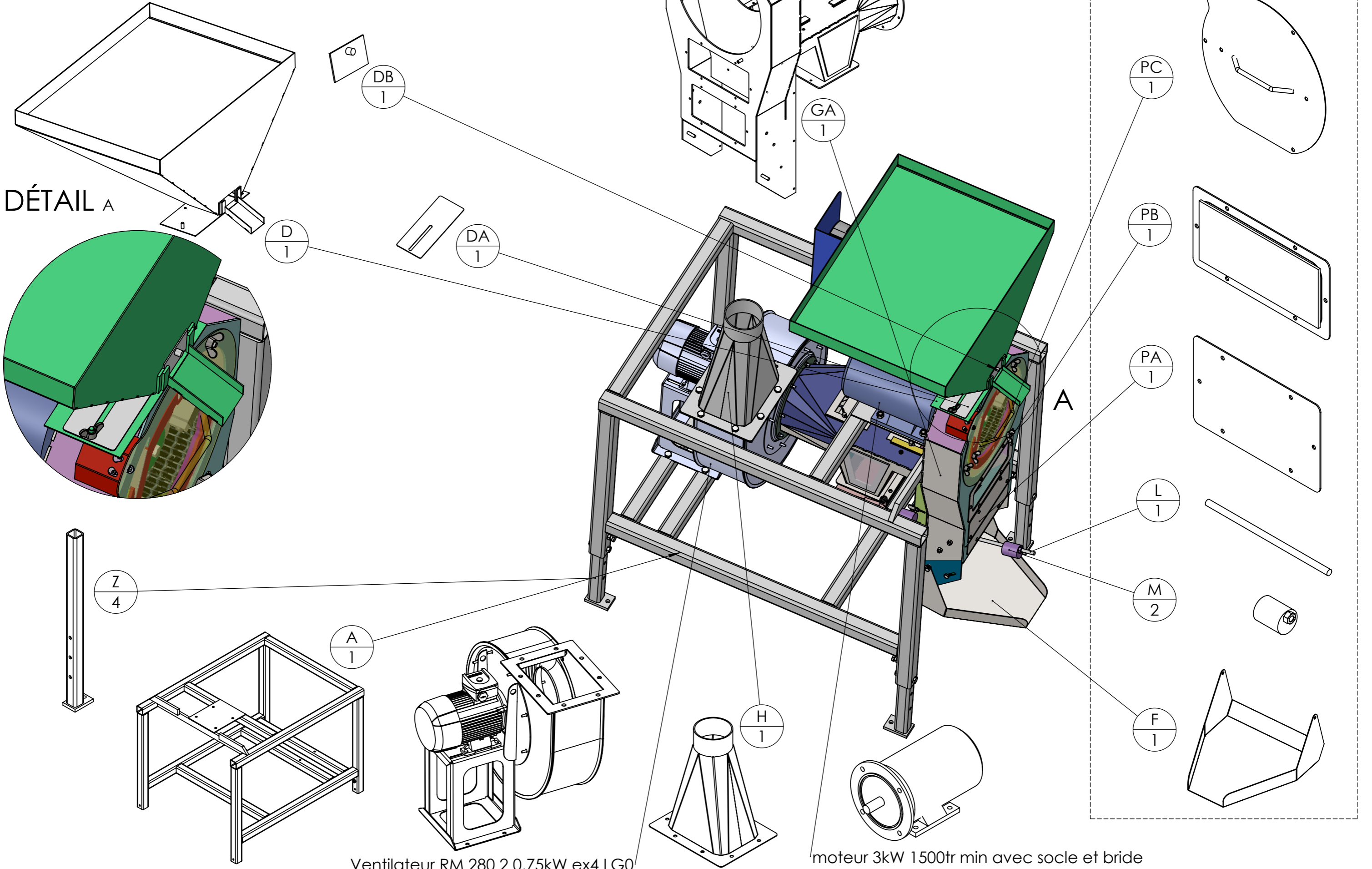



Ventilateur RM 280 2 0,75kW ex4 LG0

moteur 3kW 1500tr min avec socle et bride

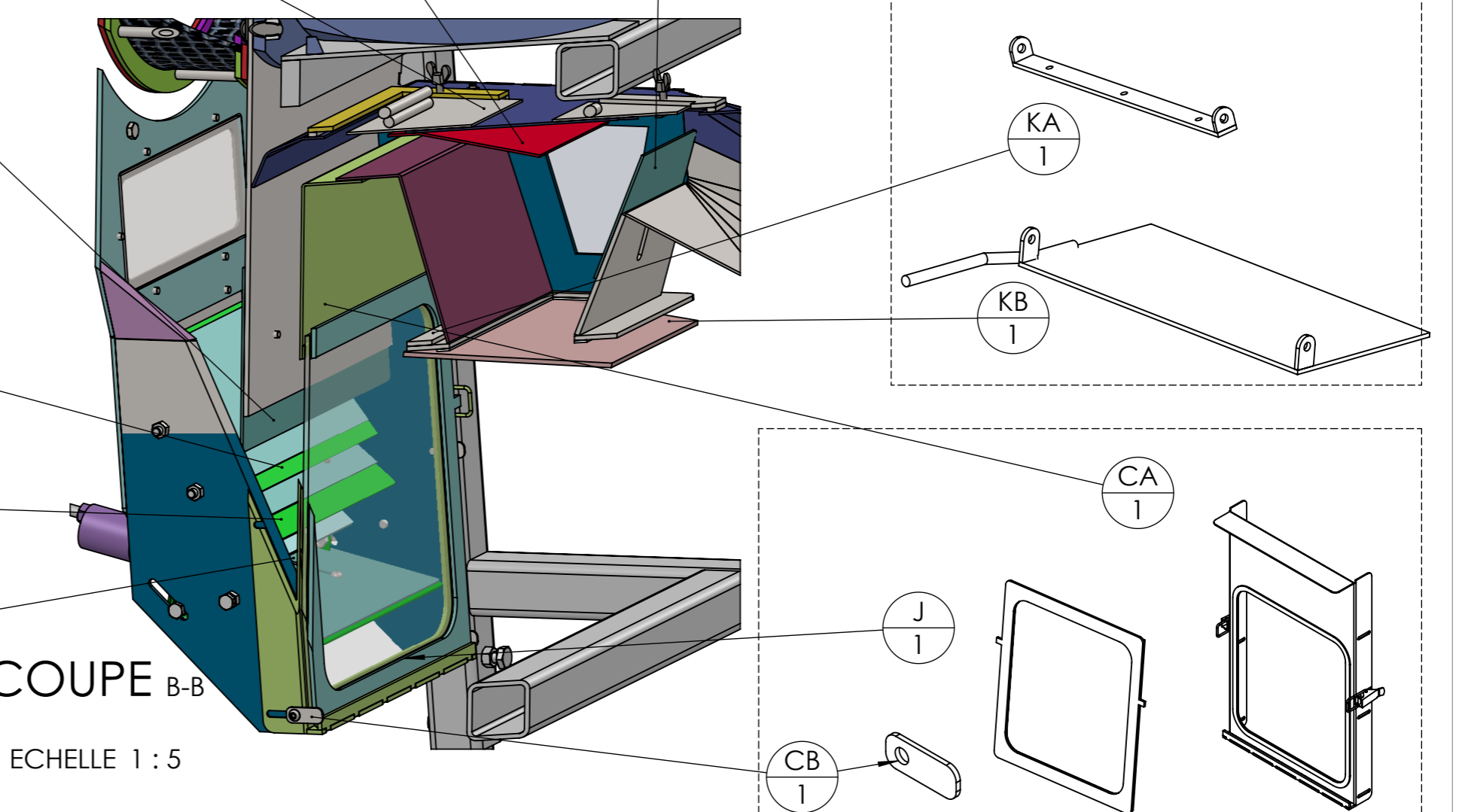
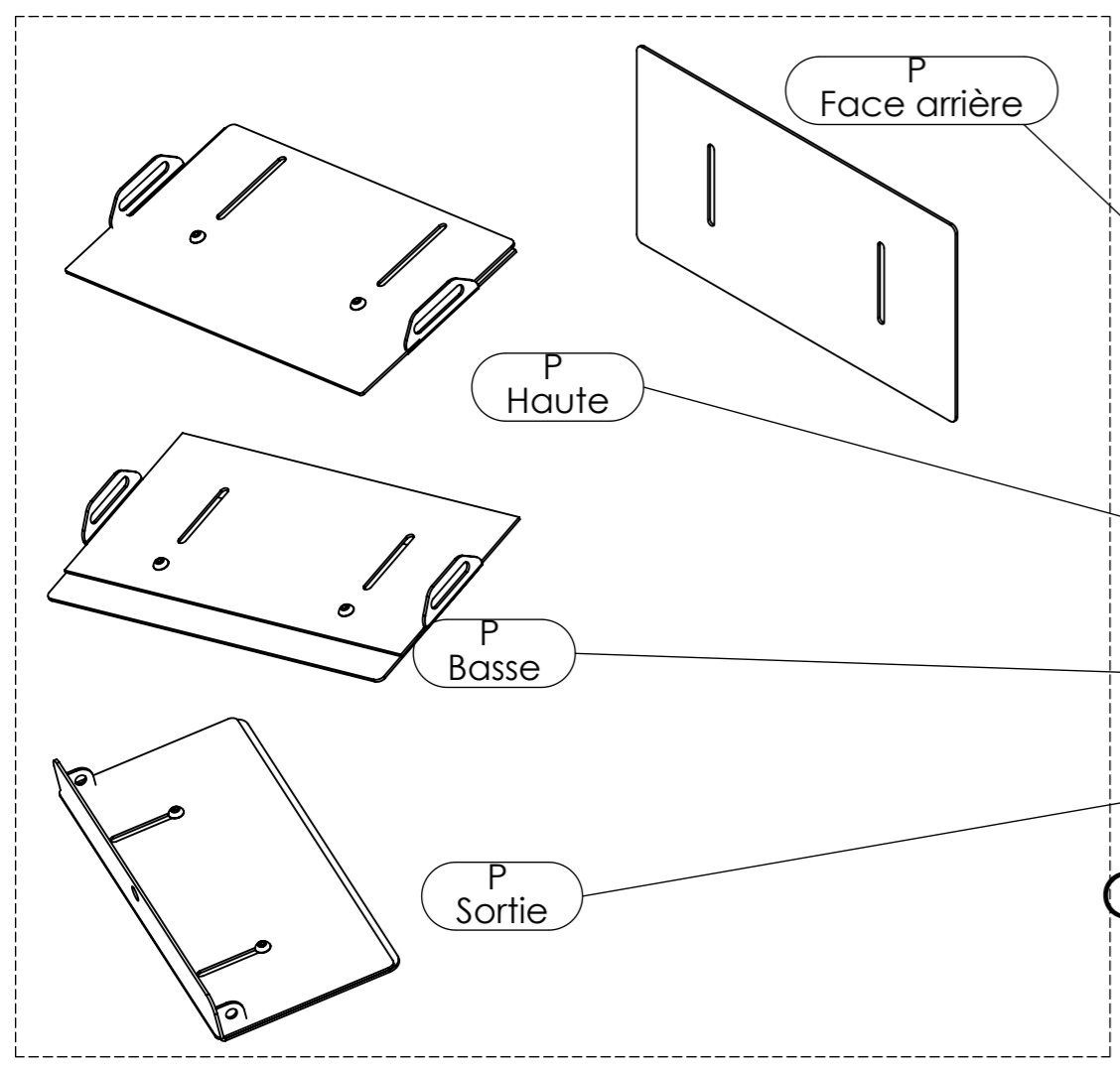
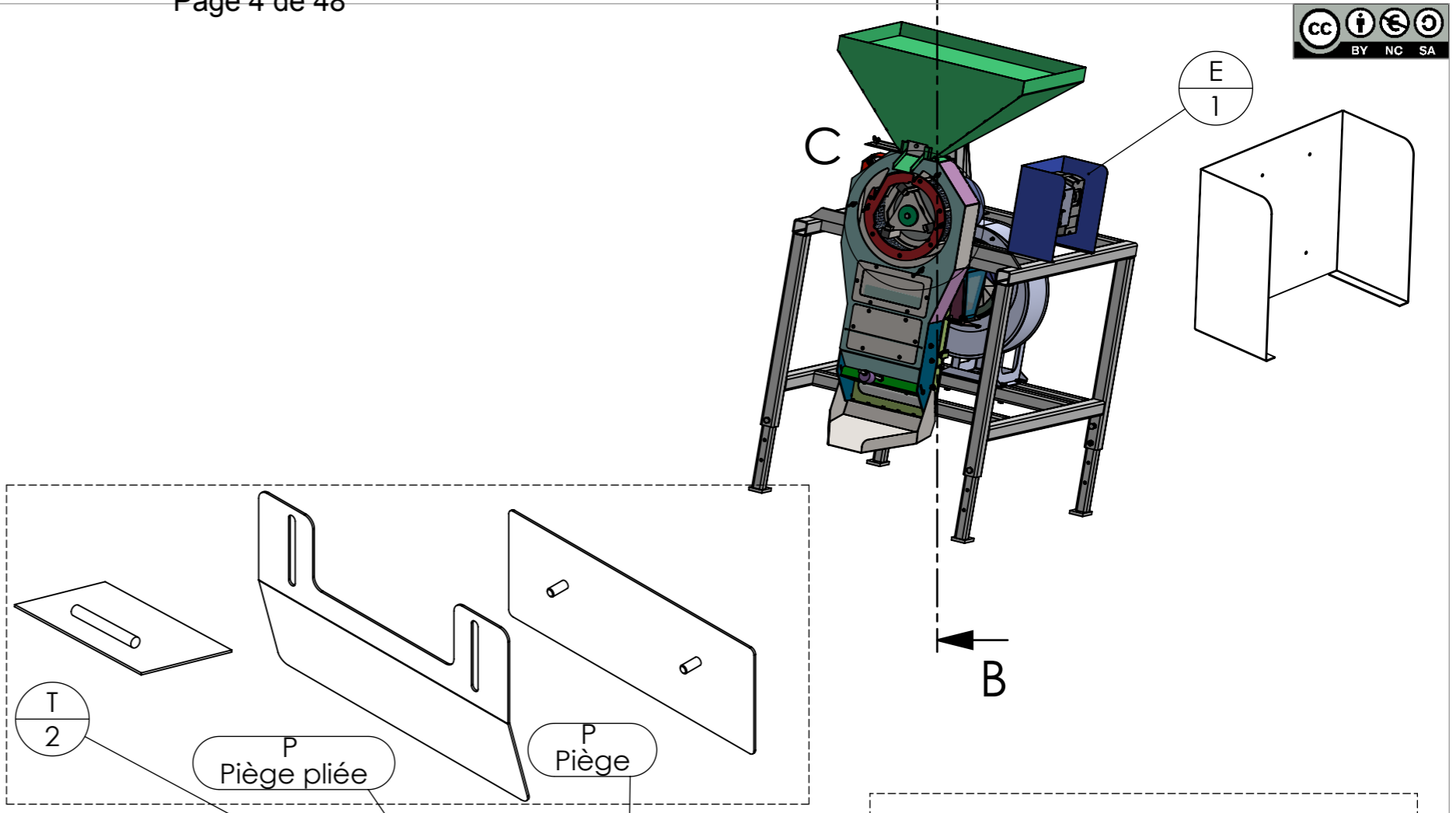
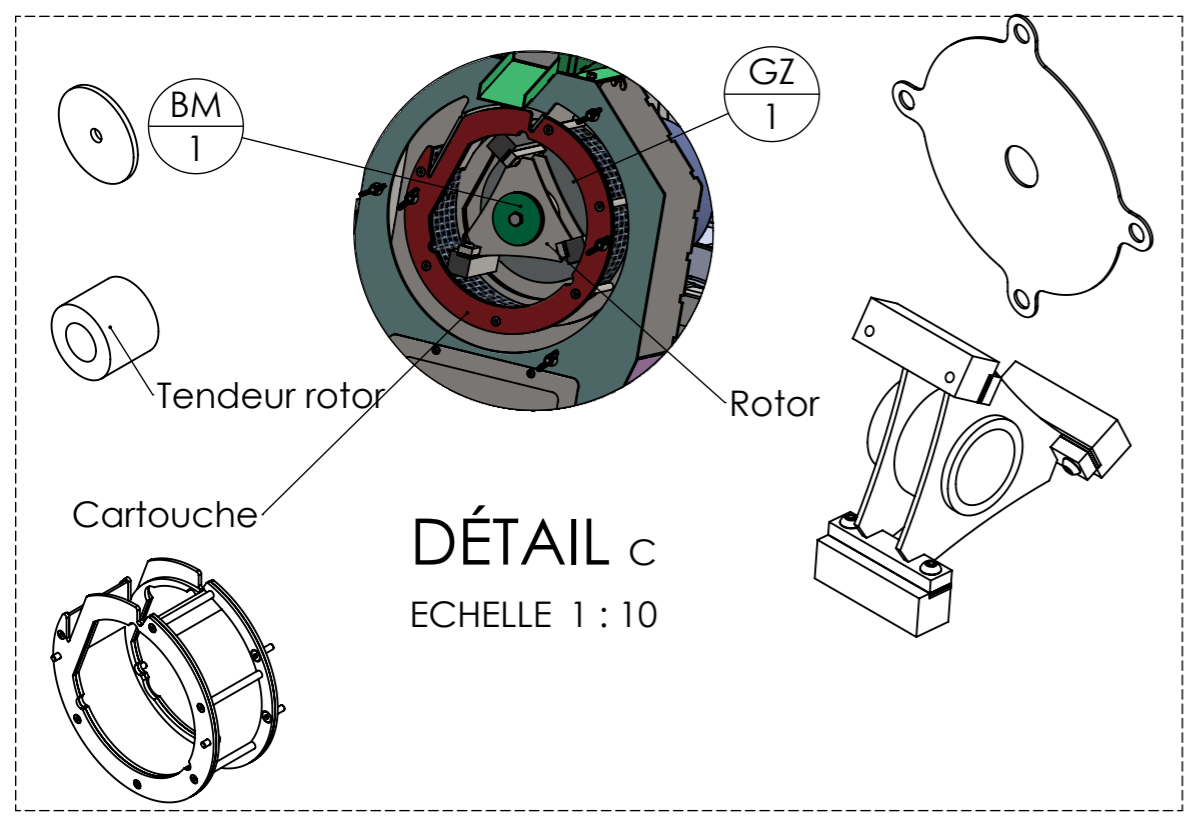

Outil	Décortiqueur			L'atelier paysan	
Date	24/03/2023	Version	1.3		page n° 4 / 6
Feuille	Eclaté pièces 2				



Outil	Décortiqueur				
Date	24/03/2023	Version	1.3		page n° 5 / 6
Feuille	Liste pièces				

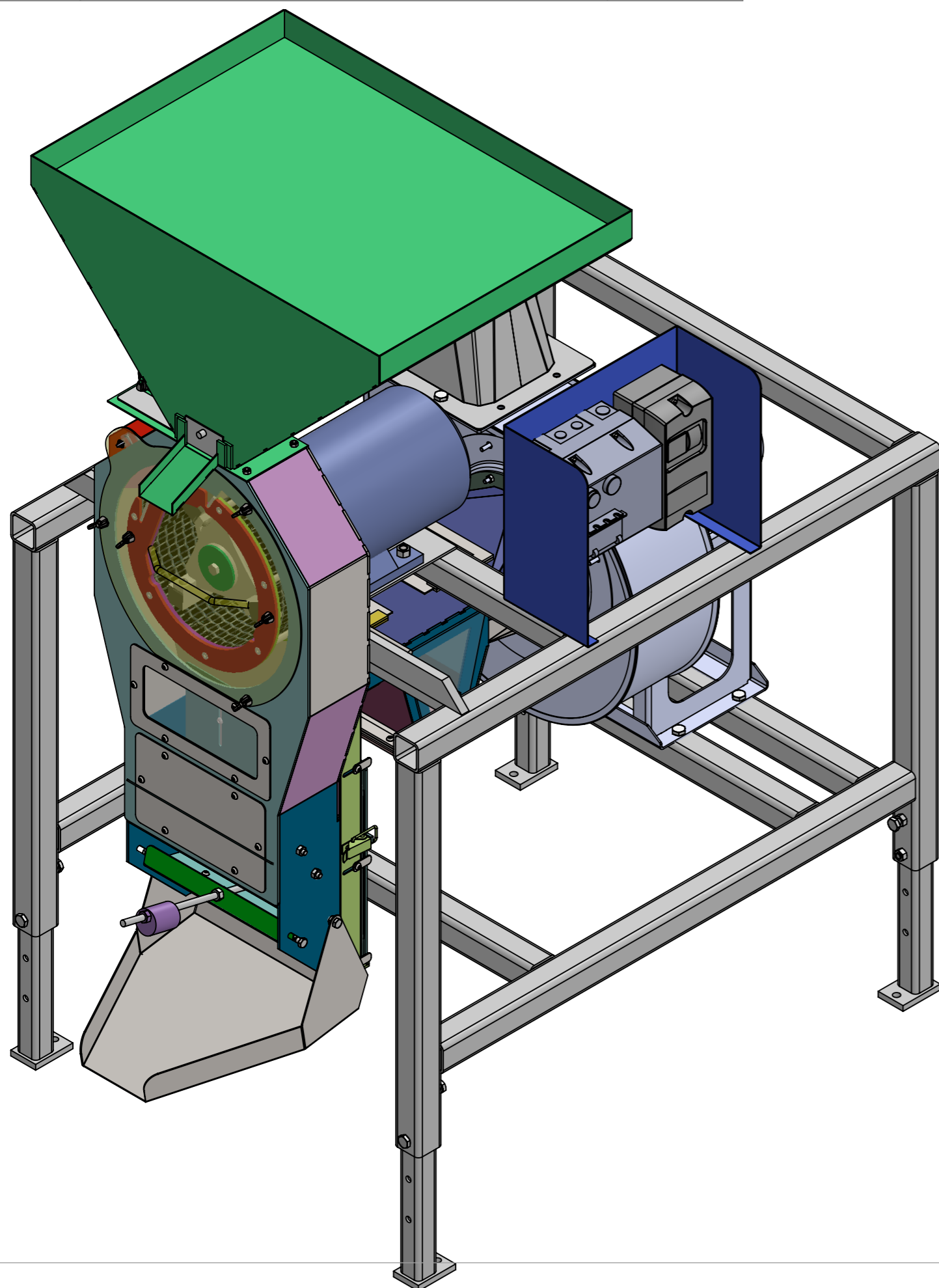

repère	Désignation	Quantité
GA	Côté face avant	6
GB	Tube étirés cartouche	6
GC	Vis TFHC M6 x 20 10.9 brut	12
GD	GD Grille acier tissé décortiqueur	1
moteur 3kW 1500tr min avec socle et bride	bride incluse - support ajouté	1
GZ		1
Tendeur rotor		1
RA		1
Vis BHC	Vis BHC M6 x 10	43
RB		3
RD		6
BM		1
Vis Hexagonale	Vis Hexagonale M10 x 50	1
Ecrou	Ecrou M12 brut	8
Ecrou papillon M8	Ecrou papillon M8	10
PA		1
PB		1
PC		1
Vis à ailettes	Vis papillon M6 x 12	4
Commutateur de fin de course de sécurité		1
Vis CHC (hexagonale creuse)	Vis CHC M4 x 16	2
CA		1
CB		6
J		1
P		1
KA		1
KB		1
Ecrou autofreiné	Ecrou M8 autofreiné	2
M		2
E		1
Déclencheur magnéto-thermique		1
Coffret non équipé		1
déclencheur voltmétrique	Déclencheur voltmétrique Décortiqueur	1
Démarrateur en coffret	Démarrateur en coffret Décortiqueur	1
Presse étoupe PG13.5	Presse étoupe PG13.5	1
Presse étoupe PG16	Presse étoupe PG16	6
Cable souple H07 4G2.5	Cable souple H07 4G2.5	4
Wago 3 conducteurs	Wago 3 conducteurs	1
Raccordement vis etrier	Raccordement vis etrier	1
Cosse à sertir	Cosse a sertir	8
Ventilateur RM 280 2 0,75kW ex4 LG0		1
H		1
L		1
D		1
DA		1
DB		1
A		1
Z		4
F		1
T		1
Vis tête coupée	Vis tête coupée M5 x 80	6
GB	Côté Bâti	1
P		1
Ecrou	Ecrou M6 brut	11
P		1
P		1
P		1
P		1
P		1
P		1
P		1
Vis Hexagonale	Vis hexagonale M8 x 20	10
Ecrou	Ecrou M8 brut	12
Ecrou	Ecrou M6 zingué	2
Ecrou	Ecrou M10 brut	10
Vis Hexagonale	Vis hexagonale M10 x 60 PF	8
Vis Hexagonale	Vis hexagonale M10 x 20	10
T		1
Ecrou	Ecrou M5 zingué	6
Ecrou	Ecrou M10 autofreiné	6
Ecrou Presse étoupe PG16	Ecrou presse étoupe PG16	6
Ecrou presse étoupe PG13.5	Ecrou presse étoupe PG13.5	1
Cable souple H05 2G1.5	Cable souple H07 4G1.5	1

Outil	A			
Date	24/03/2023	Version	1.3	
Feuille	Vue générale			

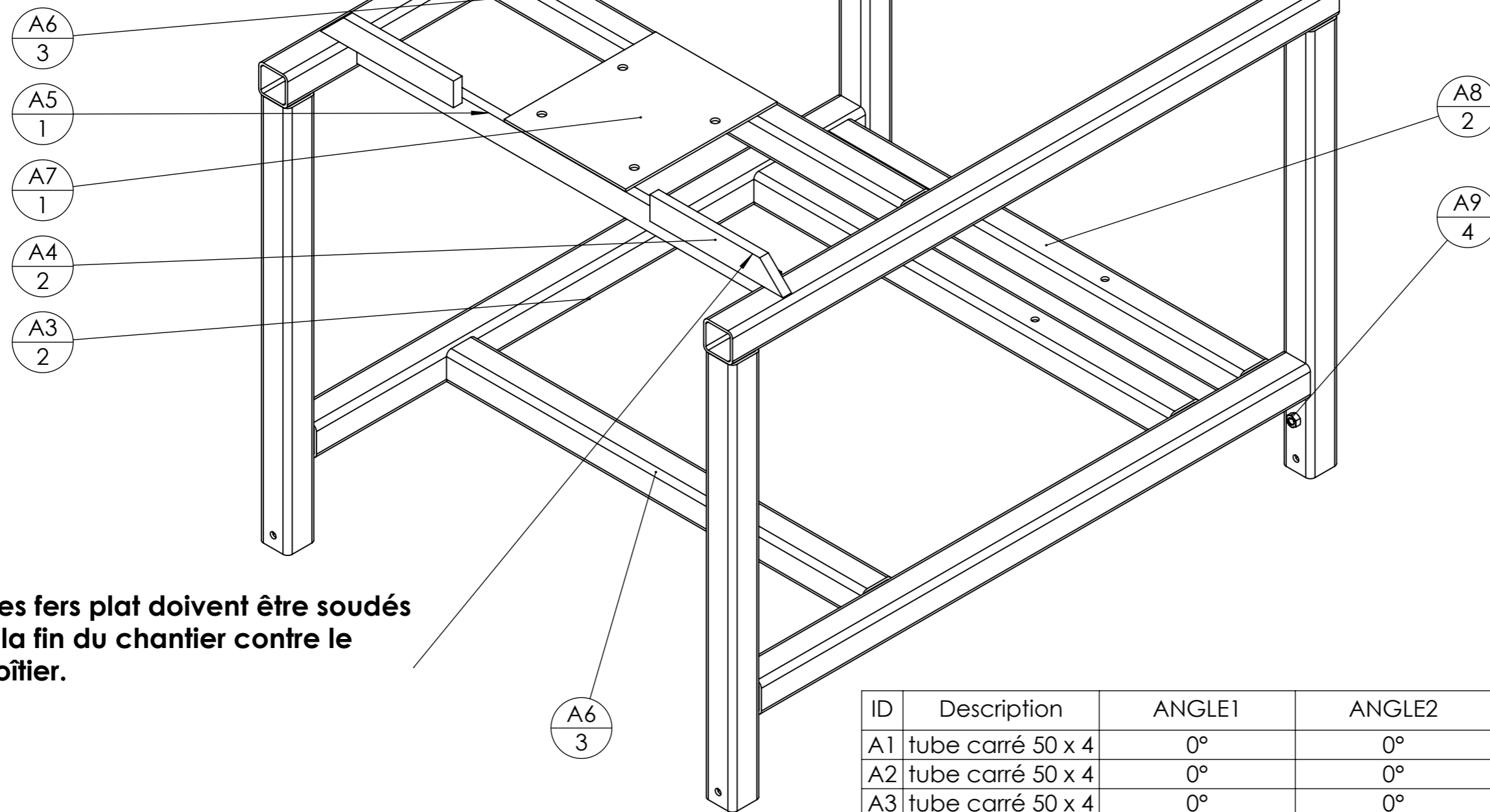

Ces fers plat doivent être soudés à la fin du chantier contre le boîtier.

ID	Description	ANGLE1	ANGLE2	p	Longueur	Qté
A1	tube carré 50 x 4	0°	0°		1050	2
A2	tube carré 50 x 4	0°	0°	1x Ø12 ; 2x Ø10 ;	670	4
A3	tube carré 50 x 4	0°	0°		950	2
A5	Fer plat 40 x 15	0°	0°		720	1
A6	tube carré 50 x 4	0°	0°		720	3
A7	A7 Décortiqueur					1
A8	tube carré 50 x 4	0°	0°	4x Ø10 ;	720	2
A4	Fer plat 40 x 15	0°	45°		230	2
A9	Ecrou M10 brut					4

Outil	A			L'atelier paysan
Date	24/03/2023	Version	1.3	
Feuille	Assemblage			

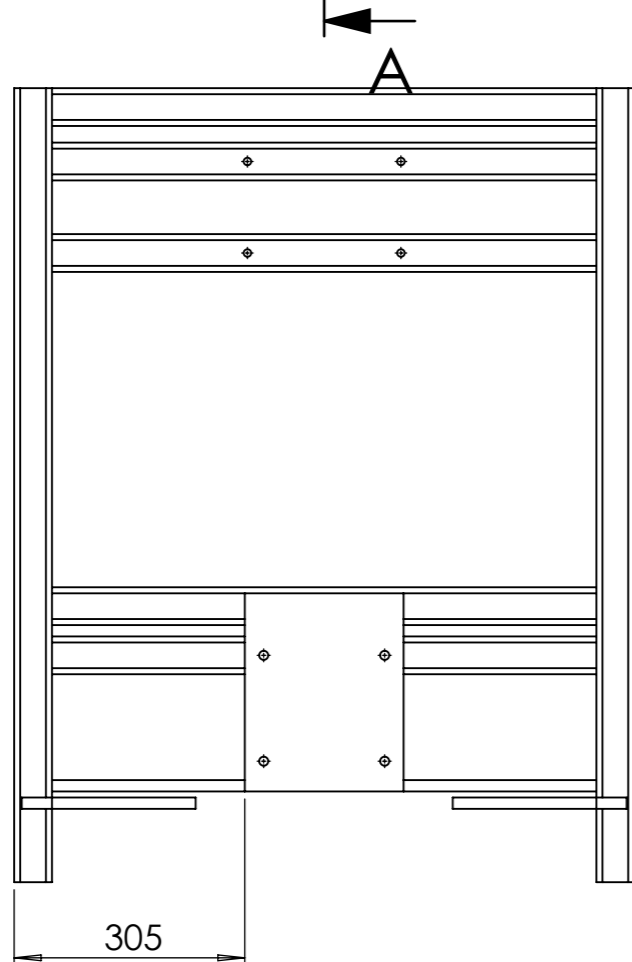
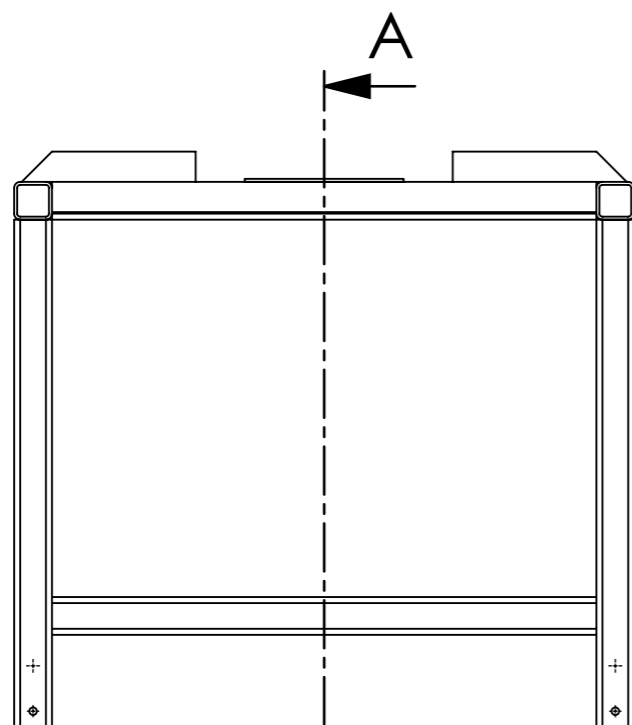

Ecrous à souder coaxiaux au perçage

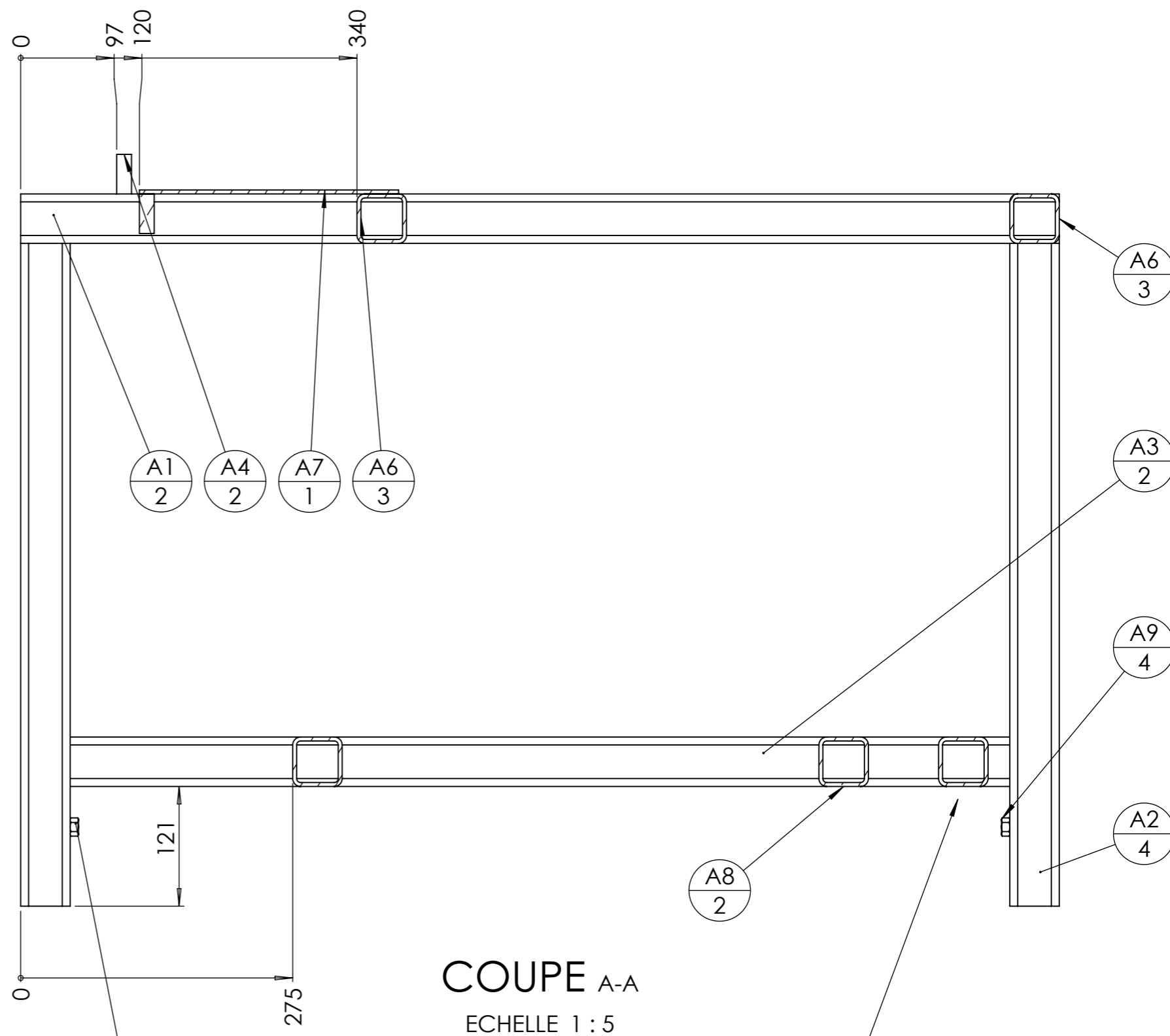

COUPE A-A
ECHELLE 1 : 5

Le positionnement des tubes $\frac{A8}{2}$ n'est pas coté car pour s'assurer du bon positionnement il faut d'abord les visser sur le ventilateur, PUIS les souder sur le bâti.

Outil	A			
Date	24/03/2023	Version	1.3	
Feuille	Perçages			

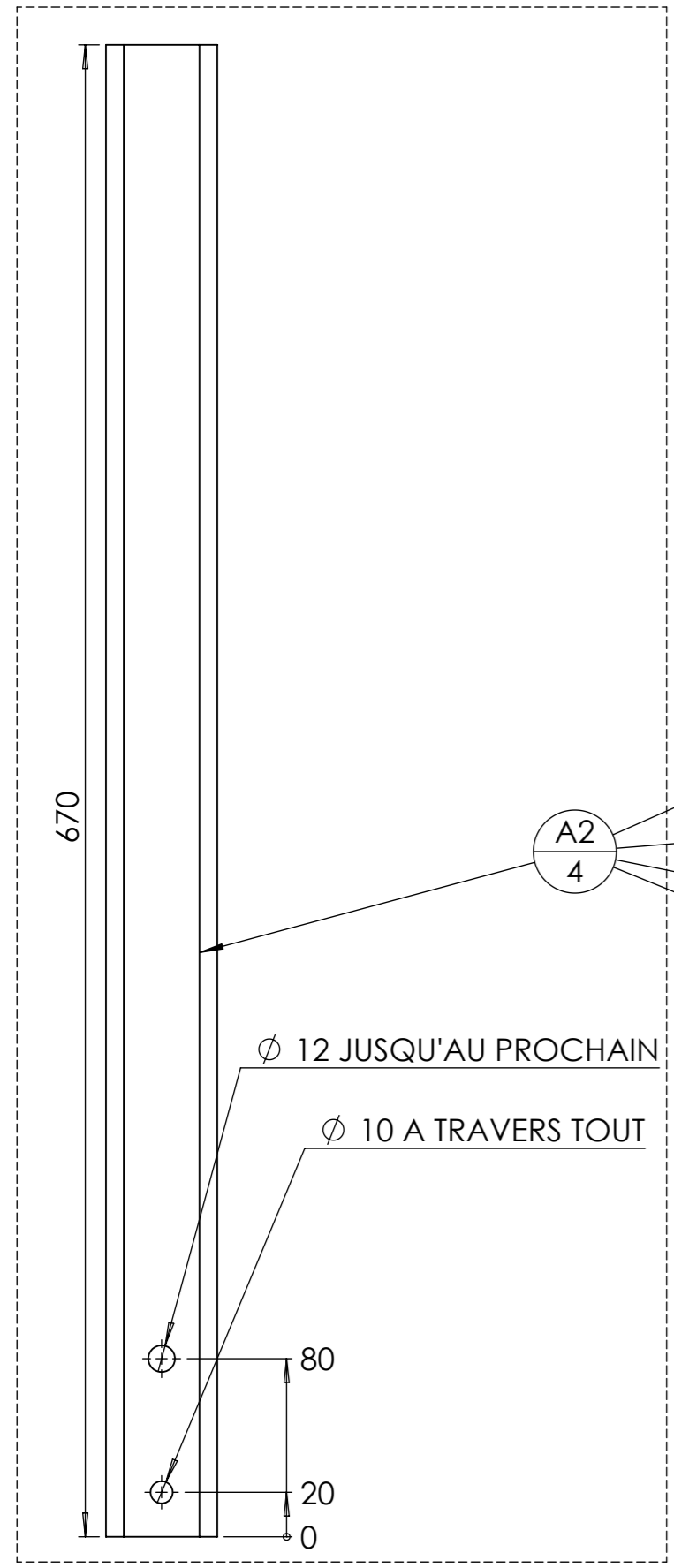
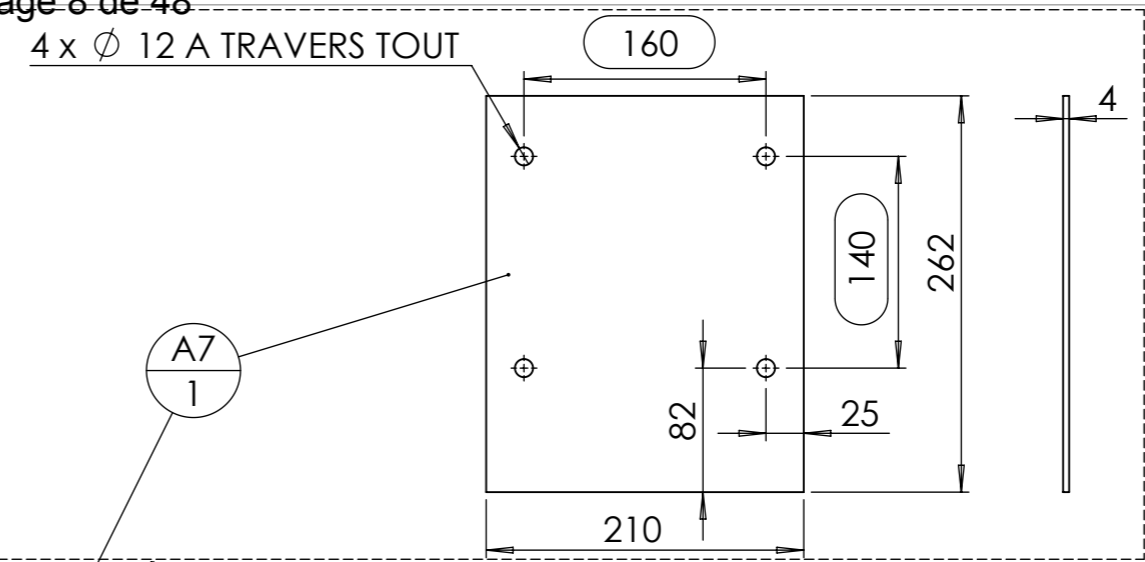

A2
4

A7
1

A4
2

A8
2

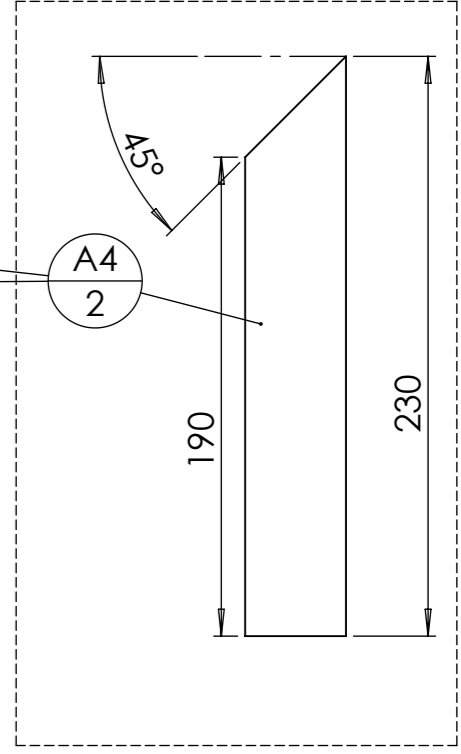
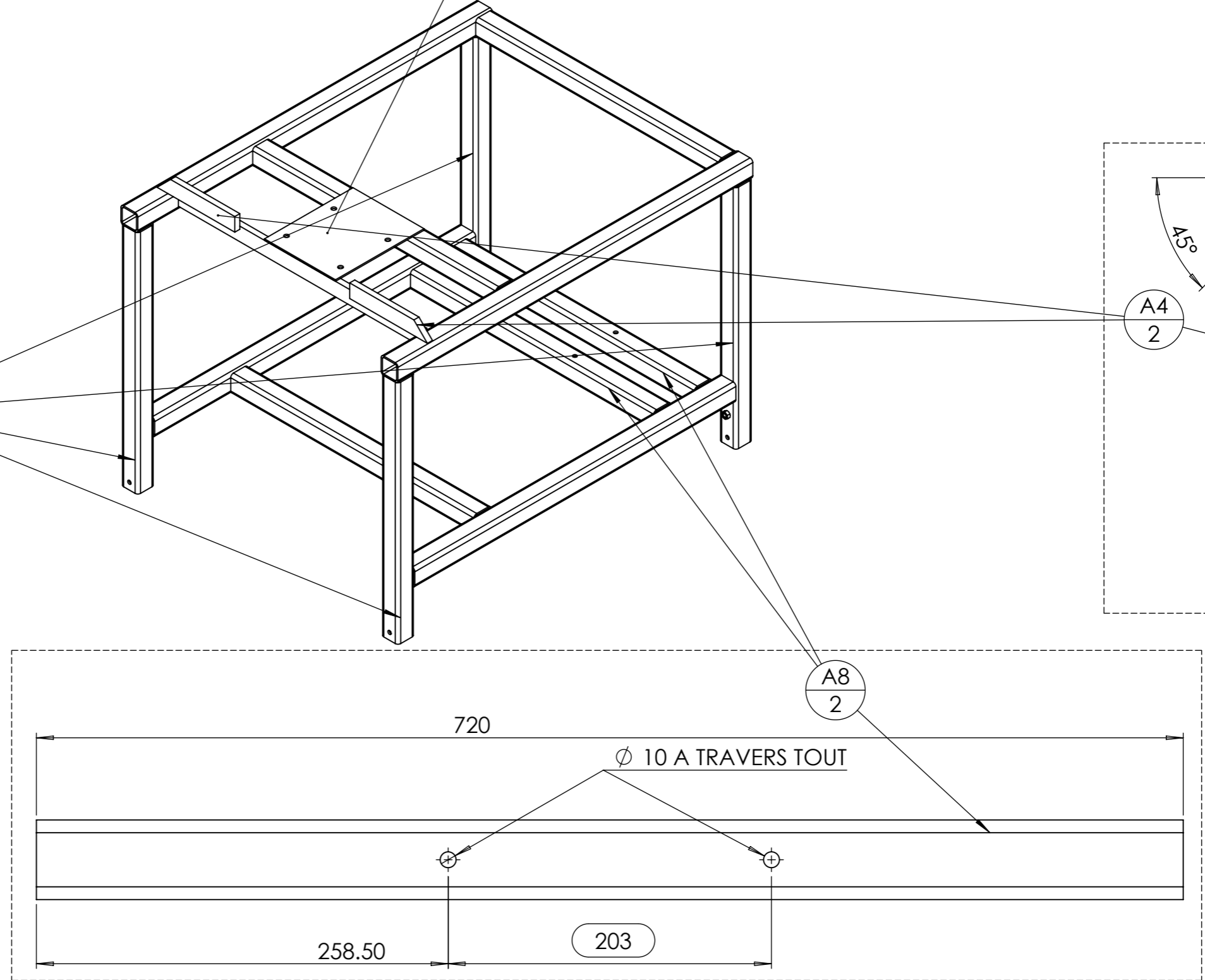

Outil	GA				
Date	24/03/2023	Version	1.3	page n° 1 / 6	
Feuille	Vue générale éclatée				

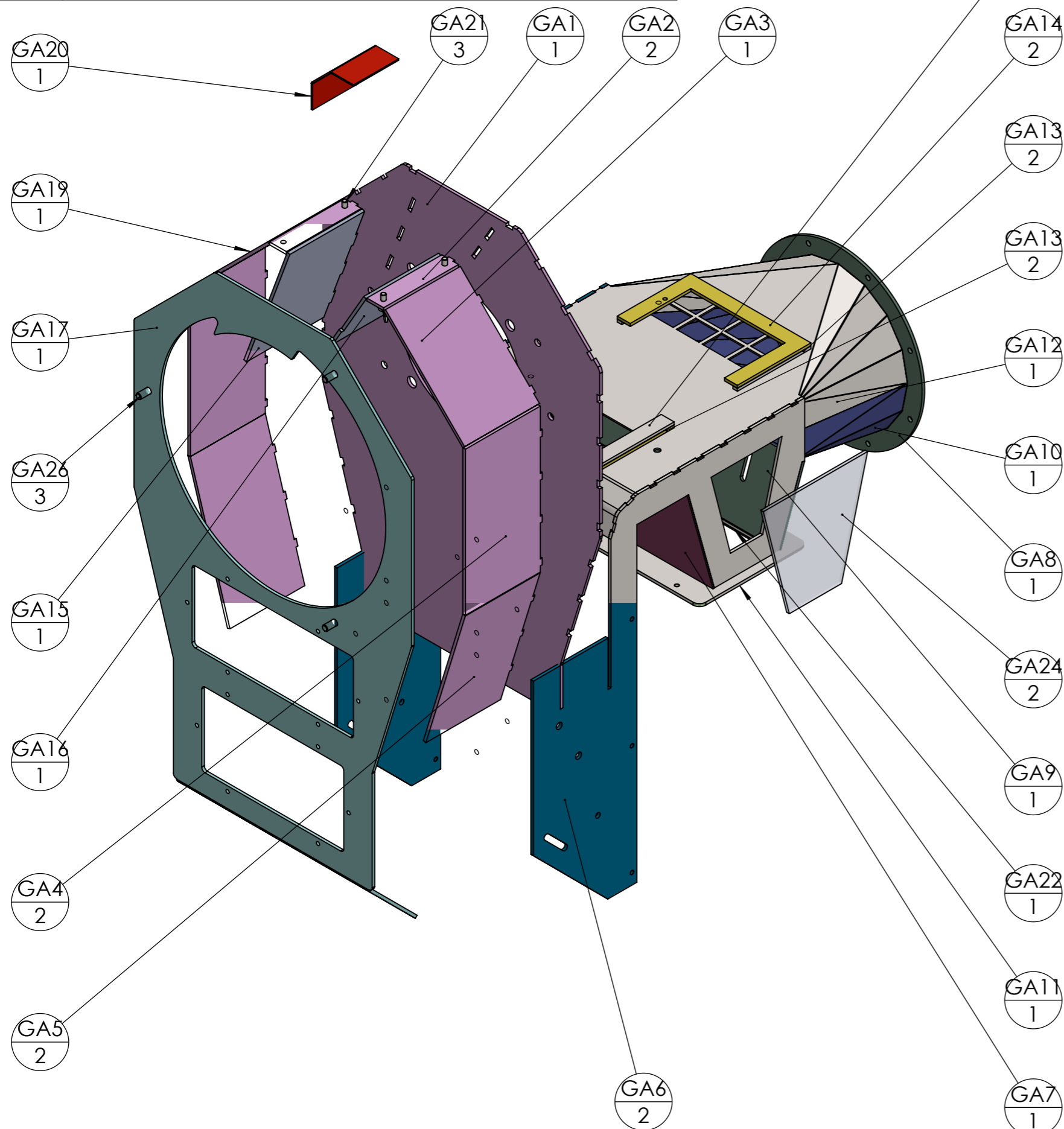

repère	Désignation	ANGLE1	ANGLE2	p	LONGUEUR	Quantité
GA1	GA1 Décortiqueur			1x Ø184 ; 4x Ø14 ; 4x Ø9 ; 2x Ø5 ;	SPE	1
GA2	GA2 Décortiqueur			2x Ø6 ;	SPE	2
GA3	GA3 Décortiqueur				SPE	1
GA4	GA4 Décortiqueur				SPE	2
GA5	GA5 Décortiqueur				SPE	2
GA6	GA6 Décortiqueur			2x Ø9 ; 1x Ø7 ; 3x Ø5 ;	SPE	2
GA7	GA7 Décortiqueur				SPE	1
GA8	GA8 Décortiqueur			8x Ø6,6 ;	SPE	1
GA9	GA9 Décortiqueur				SPE	1
GA10	GA10 Décortiqueur				SPE	1
GA11	GA11 Décortiqueur			3x Ø5 ;	SPE	1
GA12	GA12 Décortiqueur			2x Ø8 ;	SPE	1
GA13	GA13 Décortiqueur				SPE	2
GA14	GA14 Décortiqueur			1x Ø5 ;	SPE	2
GA15	GA15 Décortiqueur				SPE	1
GA16	GA16 Décortiqueur				SPE	1
GA17	GA17 Décortiqueur			12x Ø5 ; 3x Ø8,5 ;	SPE	1
GA19	GA19 Décortiqueur			2x Ø3,3 ;	STD	1
GA22	Joint menuiserie 2 à 3mm				900	1
GA24	Vitre trapèze décortiqueur				SPE	2
GA20	GA20 Décortiqueur				SPE	1
GA21	Vis papillon M6 x 12			1x Ø6 ;	STD	3
GA26	Vis Hexagonale M8 x 20				STD	3

Outil	GA				L'atelier paysan
Date	24/03/2023	Version	1.3	page n° 2 / 6	
Feuille	Tronc				

Vis pointées sous $\frac{GA2}{2}$ pour ne pas avoir à utiliser une clé

Bien respecter les emplacements

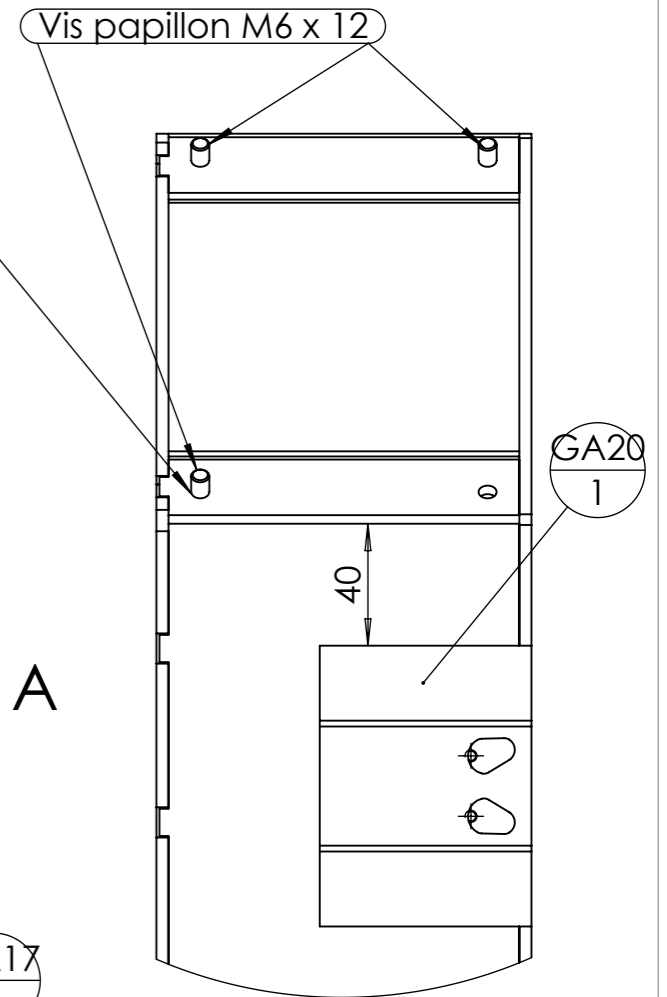
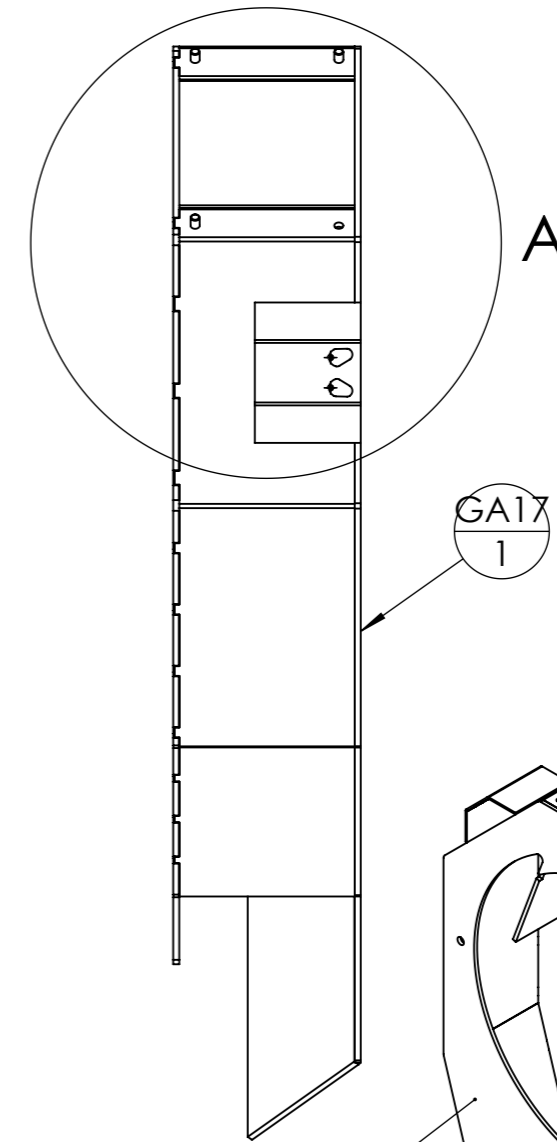
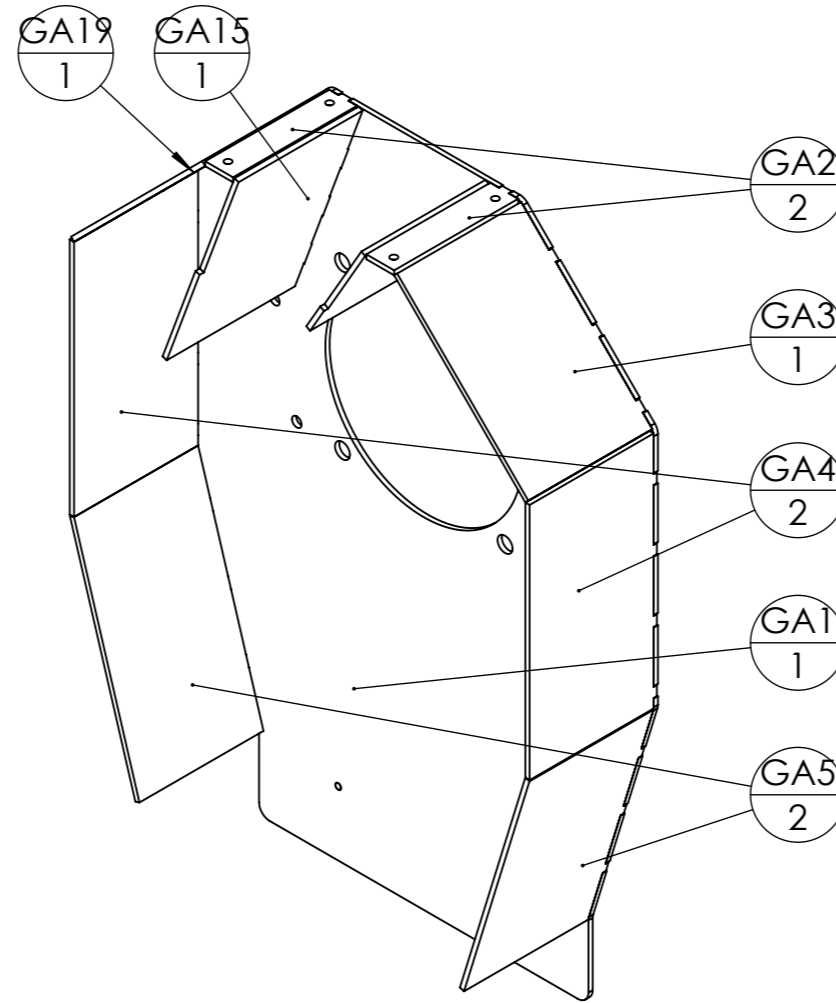
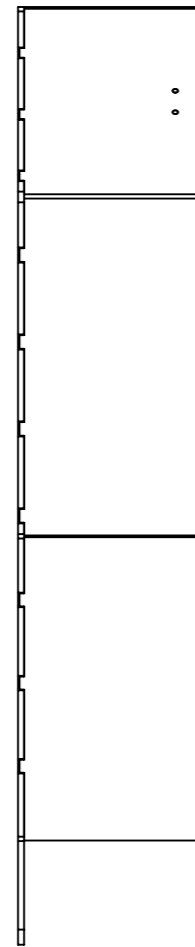
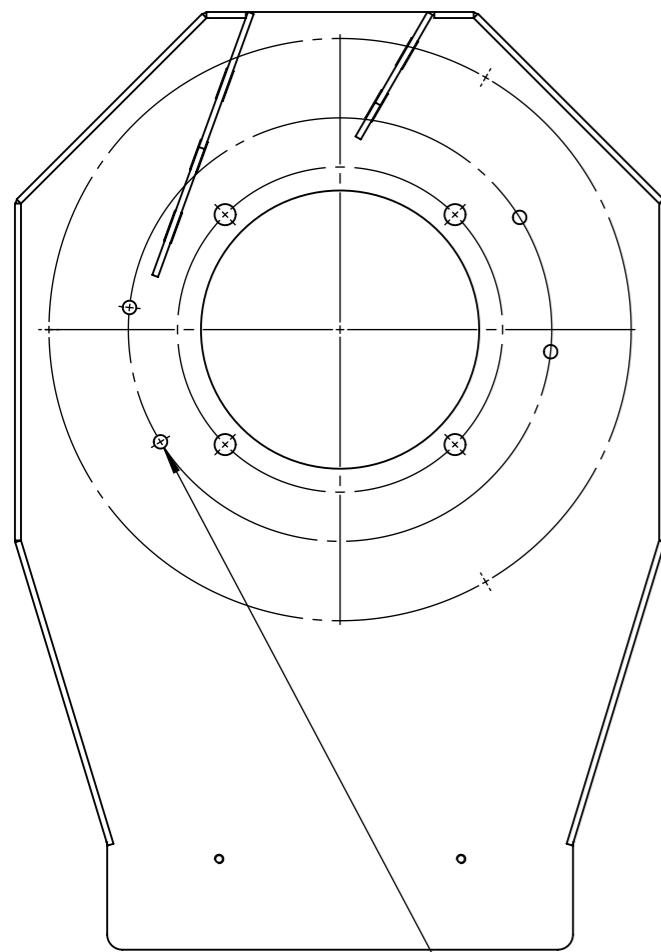

DÉTAIL A
ECHELLE 2 : 5

Respecter l'orientation de ces perçages.

Ne pas souder l'intérieur de la pièce

$\frac{GA17}{1}$

Orientation $\frac{GA17}{1}$

Outil	GA				
Date	24/03/2023	Version	1.3		page n° 3 / 6
Feuille	Arrière				

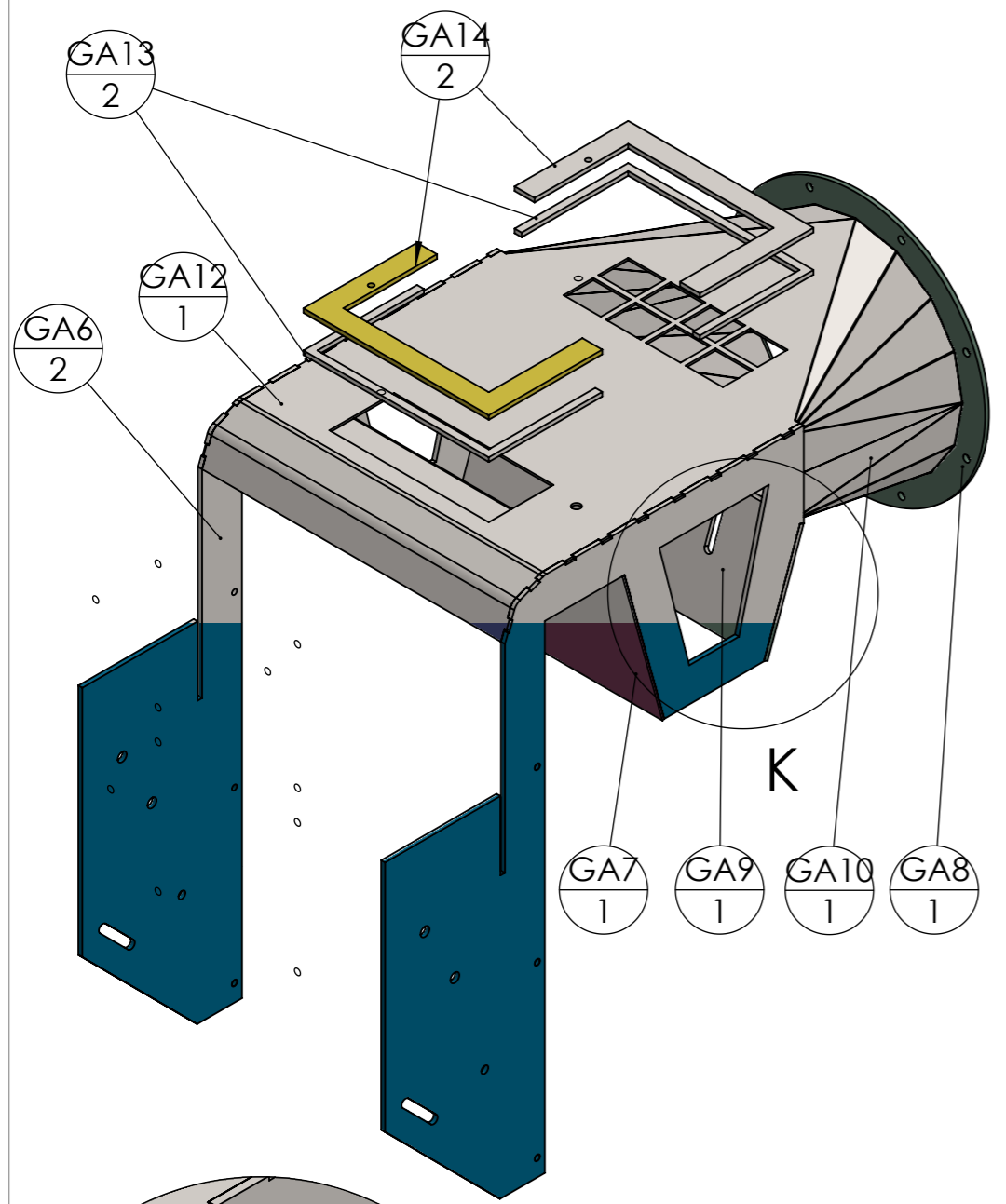

DÉTAIL K
 ECHELLE 2 : 5
Rainures à positionner vers le haut.

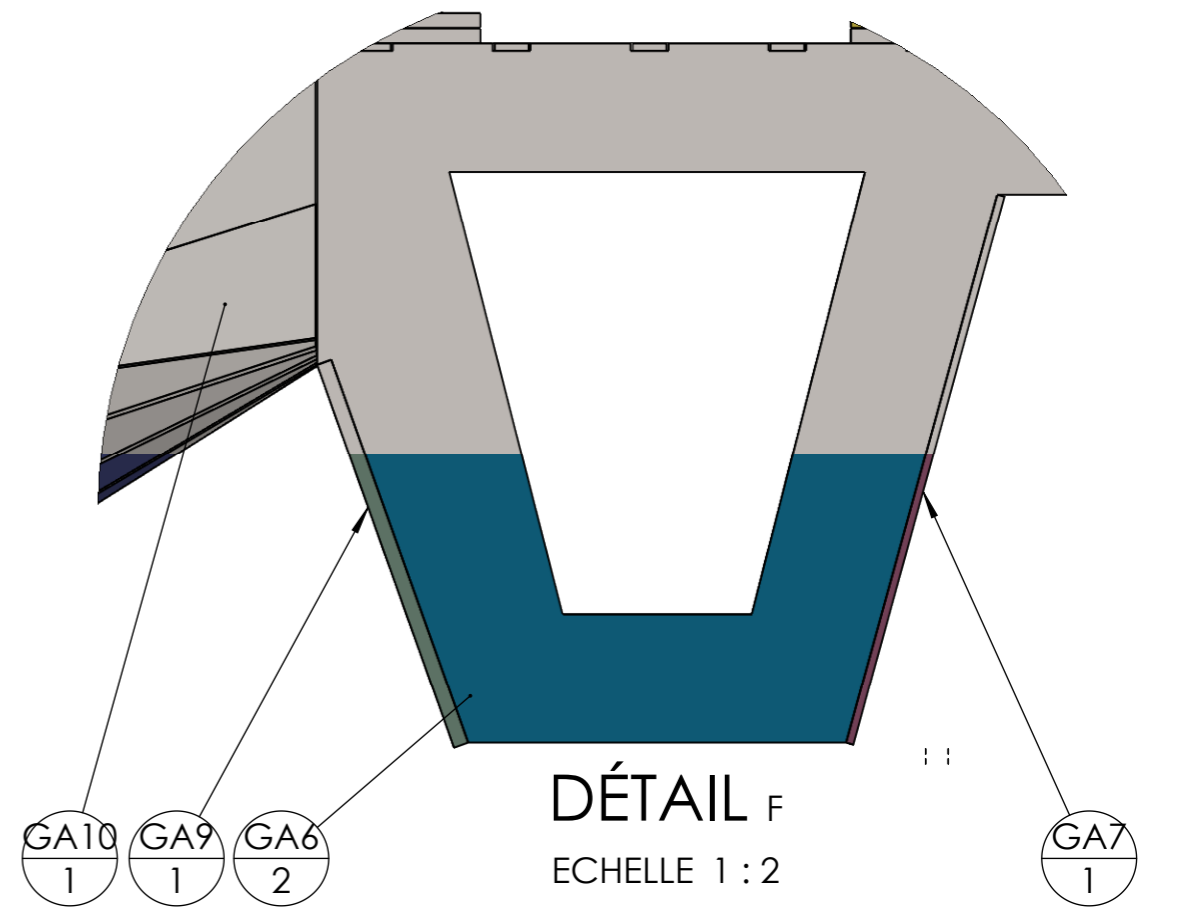
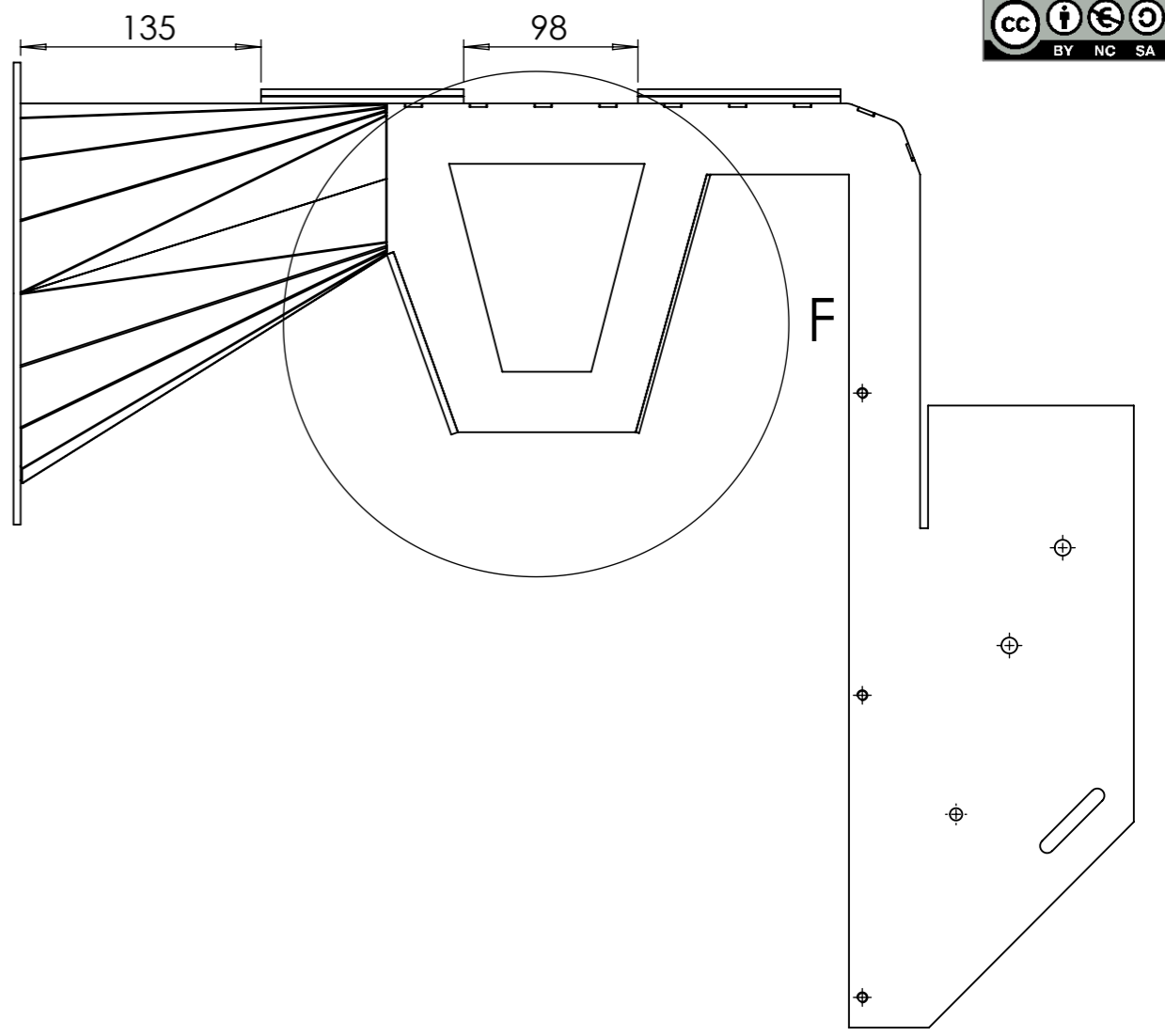
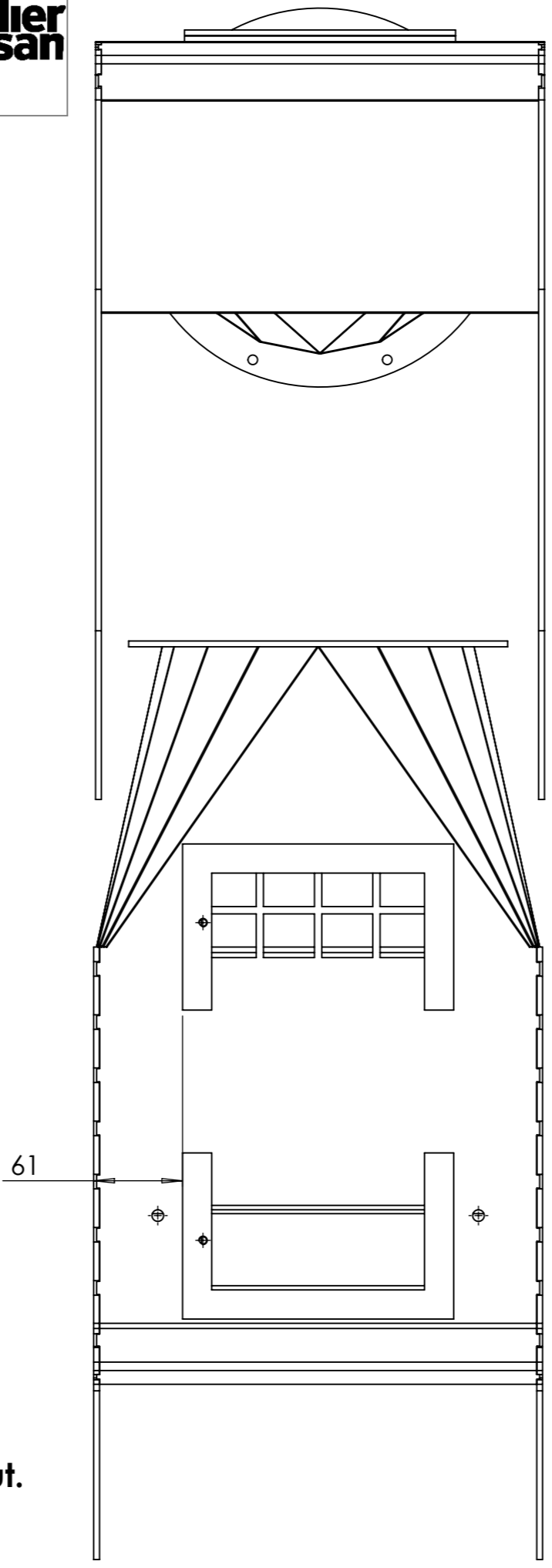

DÉTAIL F
 ECHELLE 1 : 2

Outil	GA				L'atelier paysan
Date	24/03/2023	Version	1.3	page n° 4 / 6	
Feuille	Vitre et trappe				

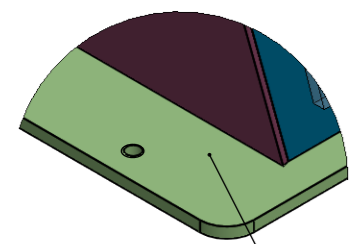
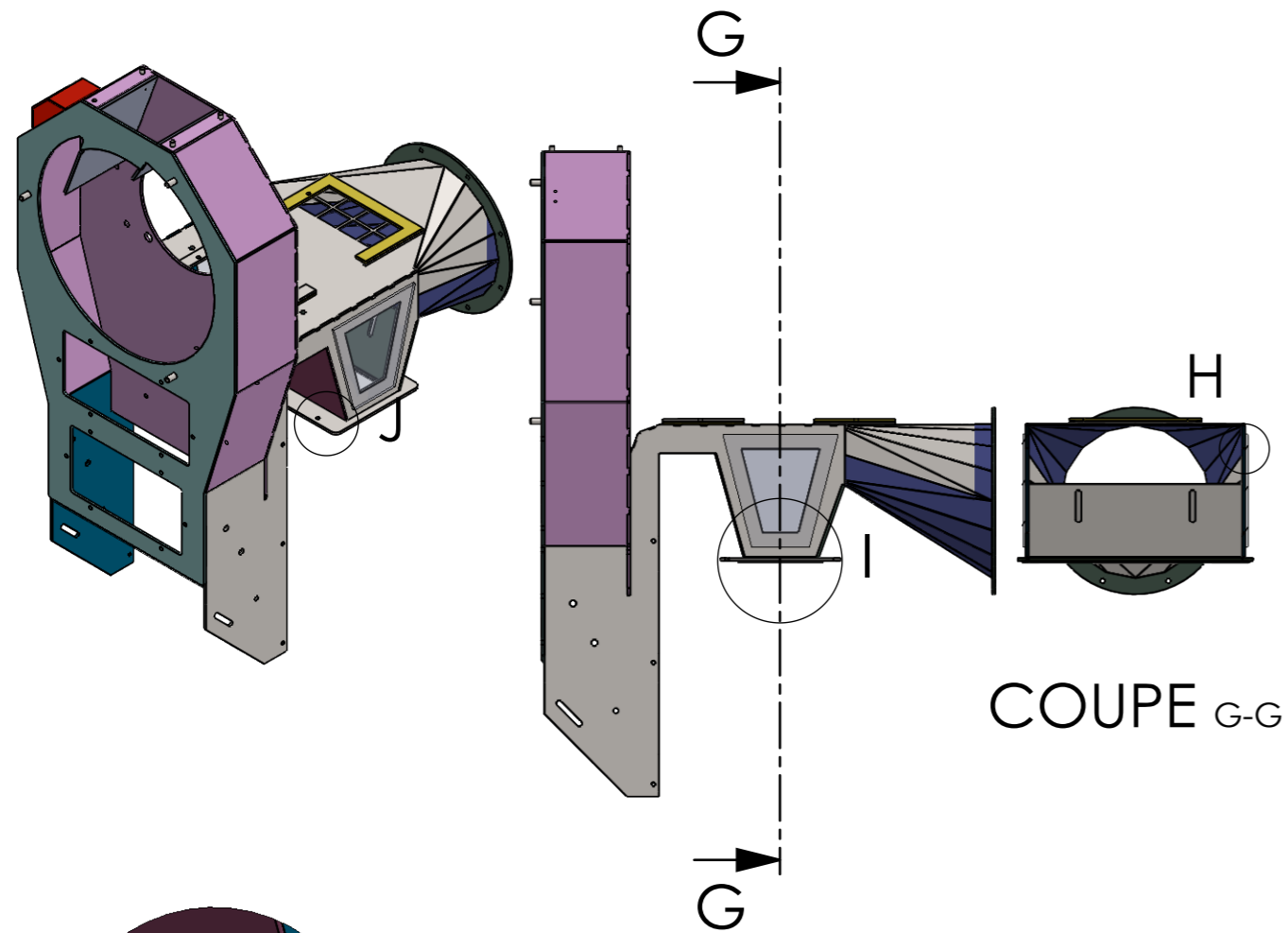
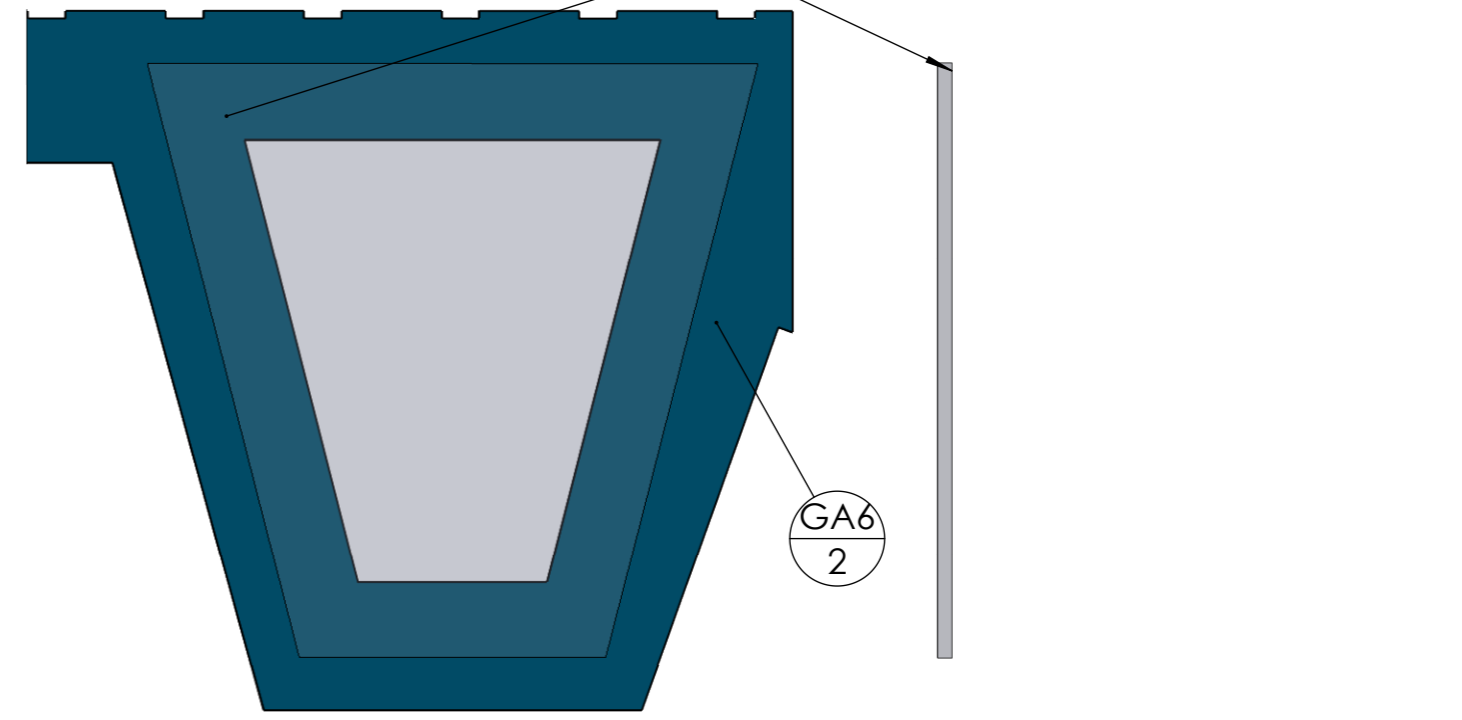

Perçages à positionner vers l'avant du Décortiqueur

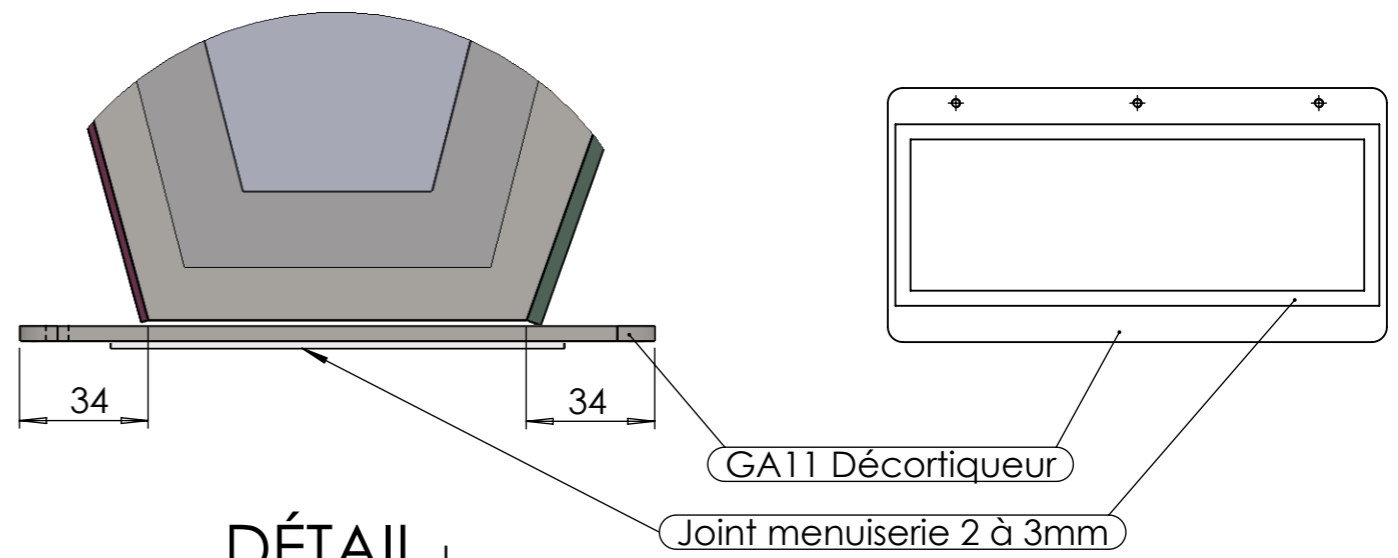

DÉTAIL J
ECHELLE 1 : 2

Outil	GA		
Date	24/03/2023	Version	1.3
Feuille	Taraudages		

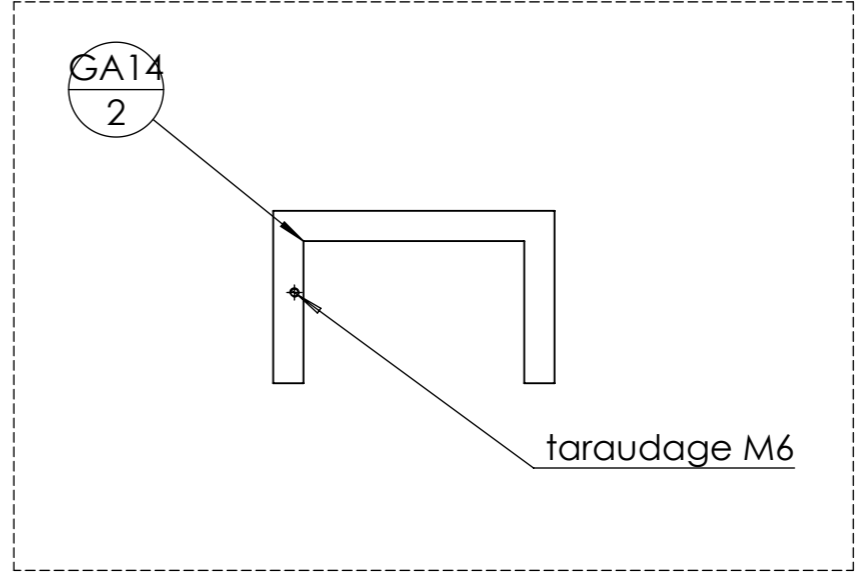
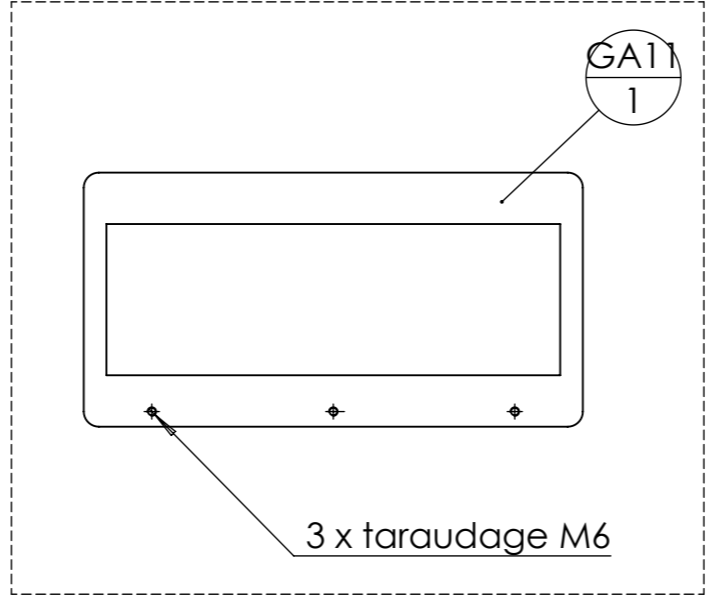
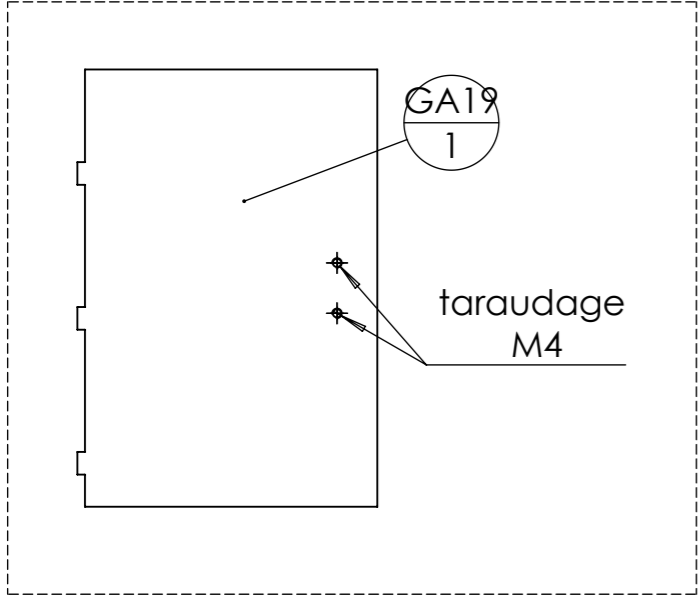
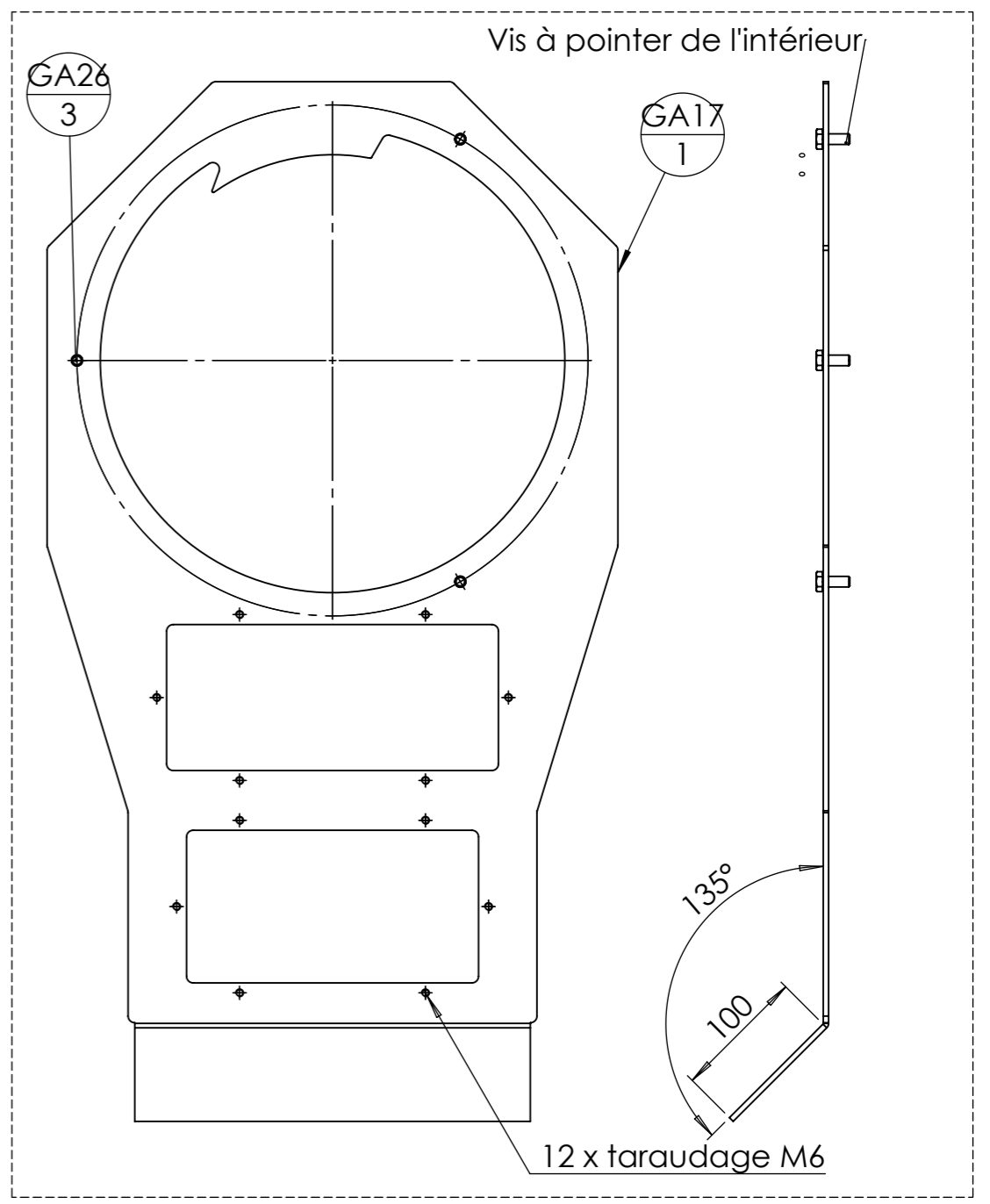
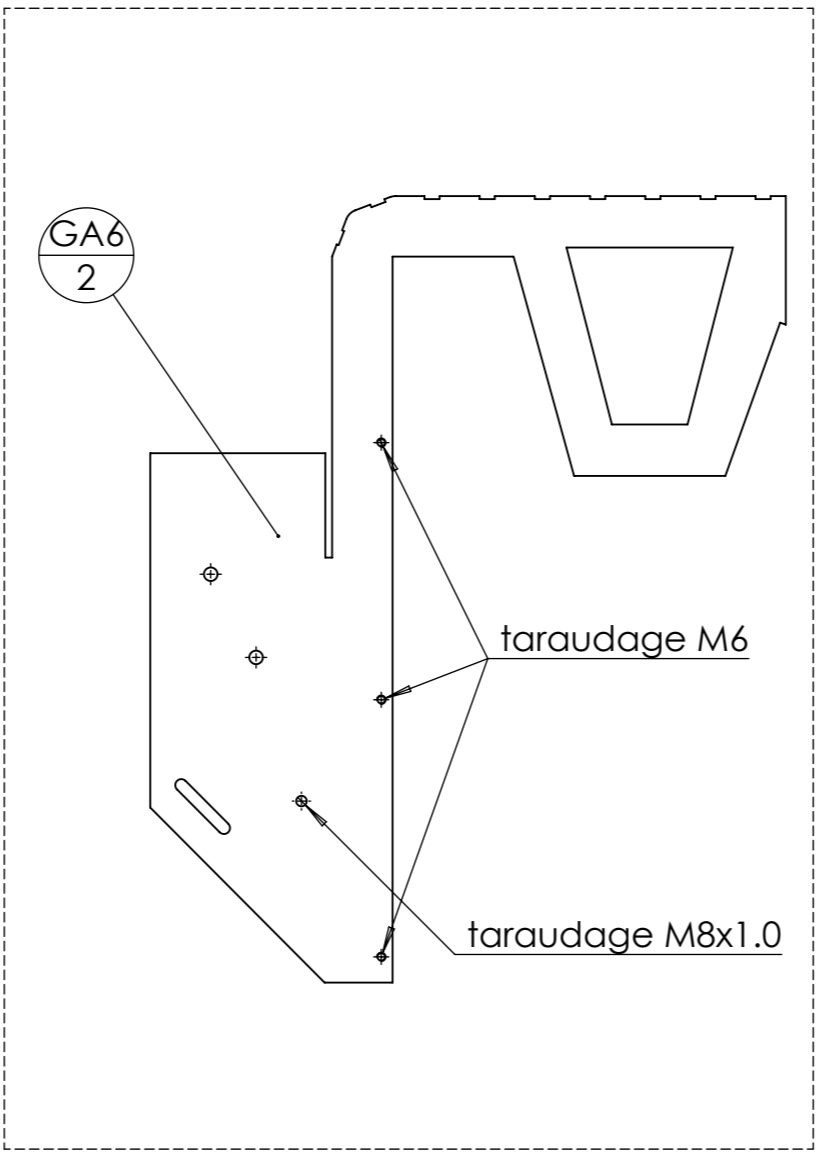
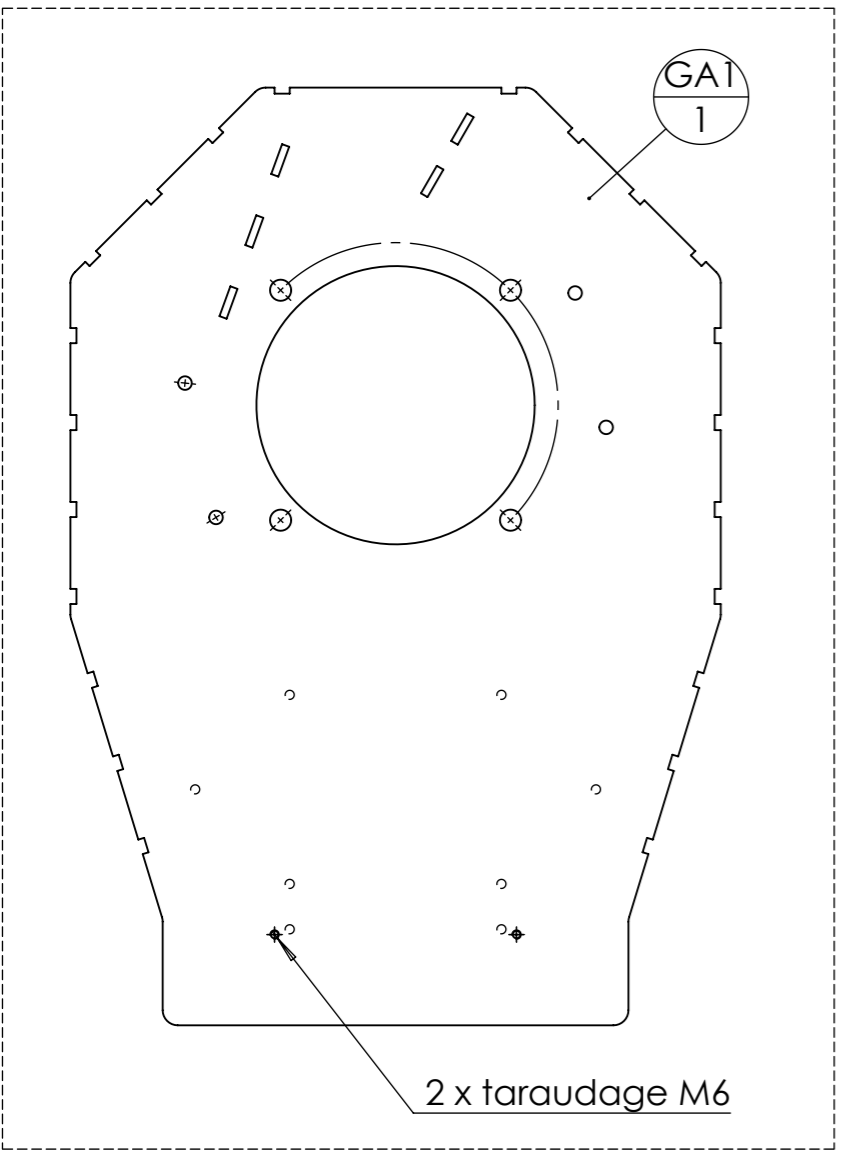

Outil	GA			
Date	24/03/2023	Version	1.3	page n° 6 / 6
Feuille	Pliage			

Pour les lignes de pliage, voir les plans annexes "Pièces sous-traitées".

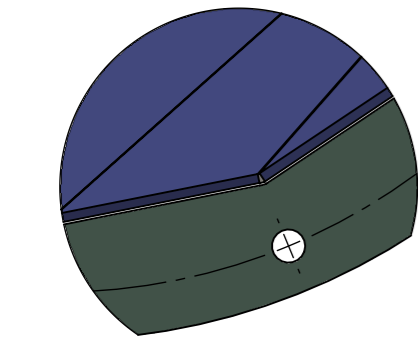
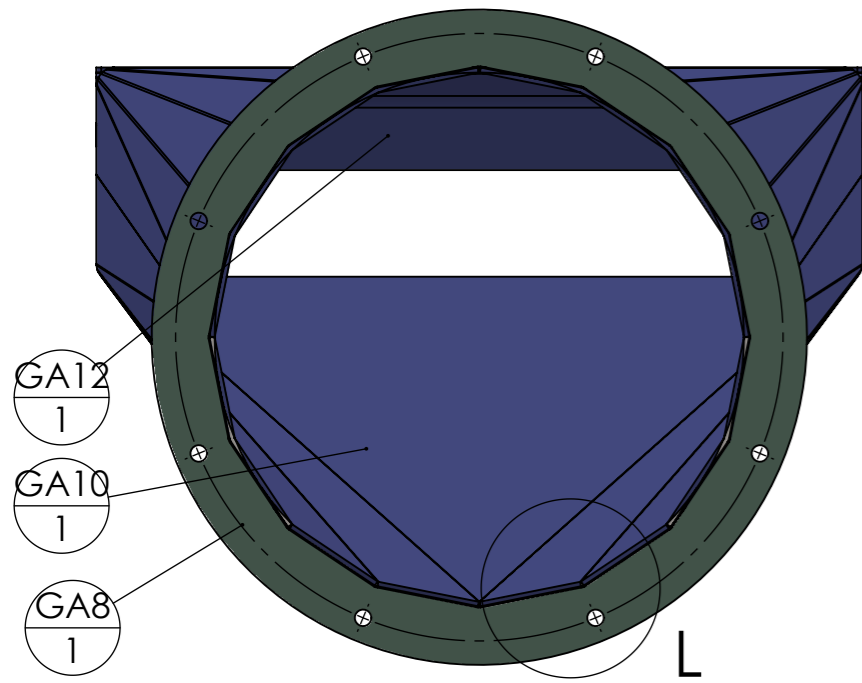

$\frac{GA8}{1}$ peut servir de gabarit de pliage pour $\frac{GA10}{1}$ et $\frac{GA12}{1}$ car elles viennent s'emboîter dedans

DÉTAIL L
ECHELLE 2 : 3

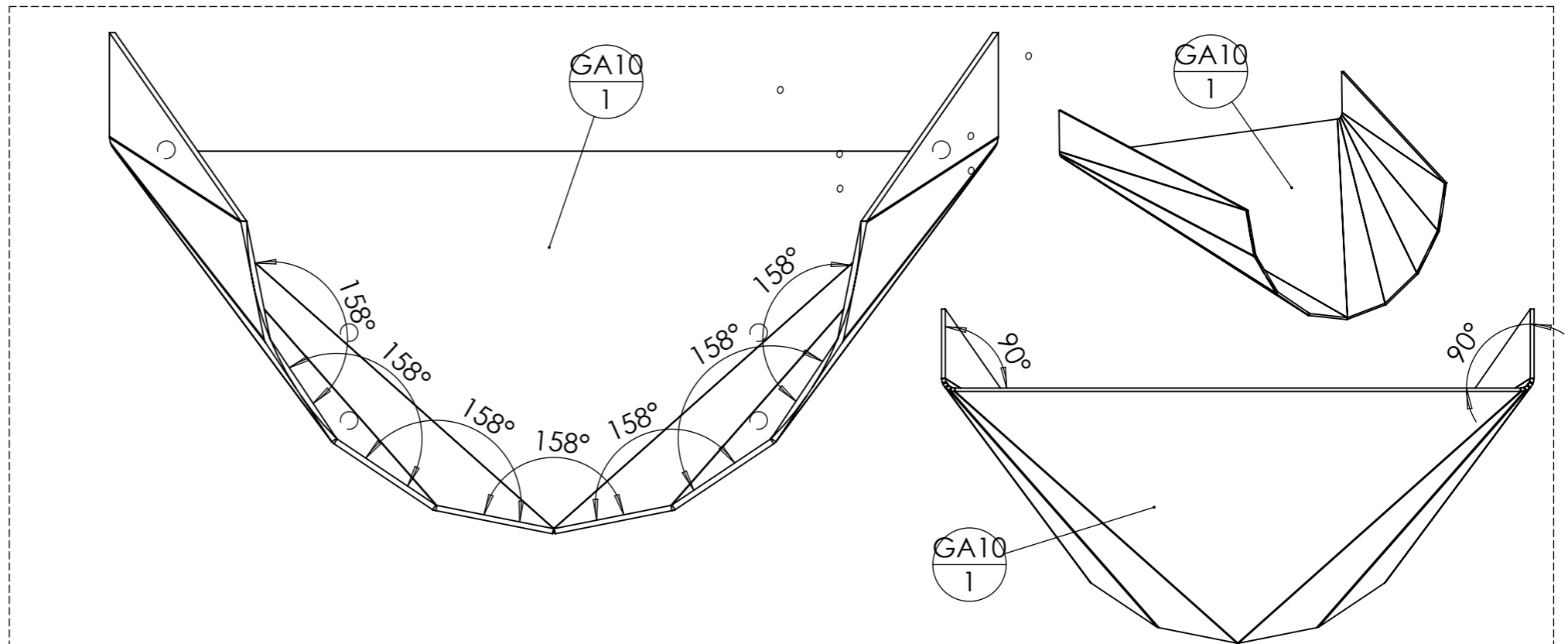
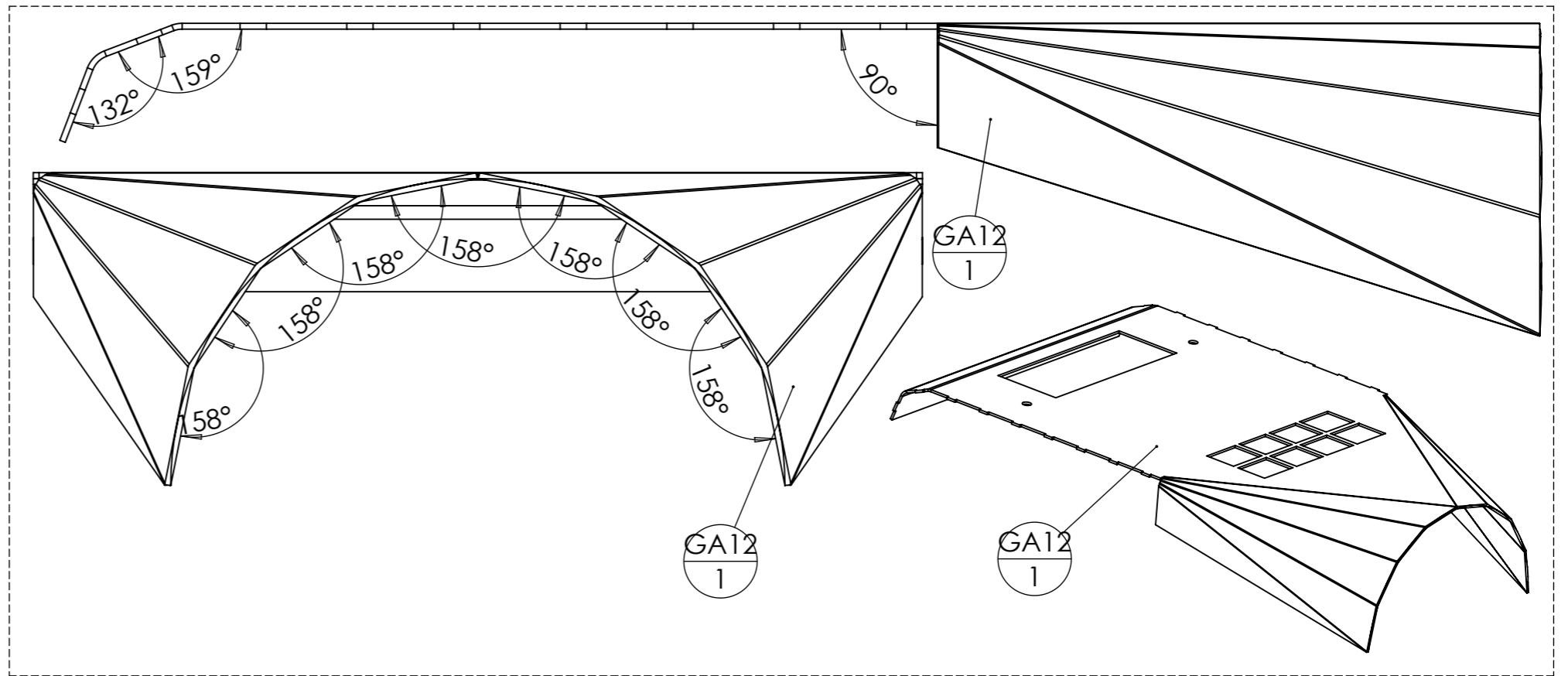
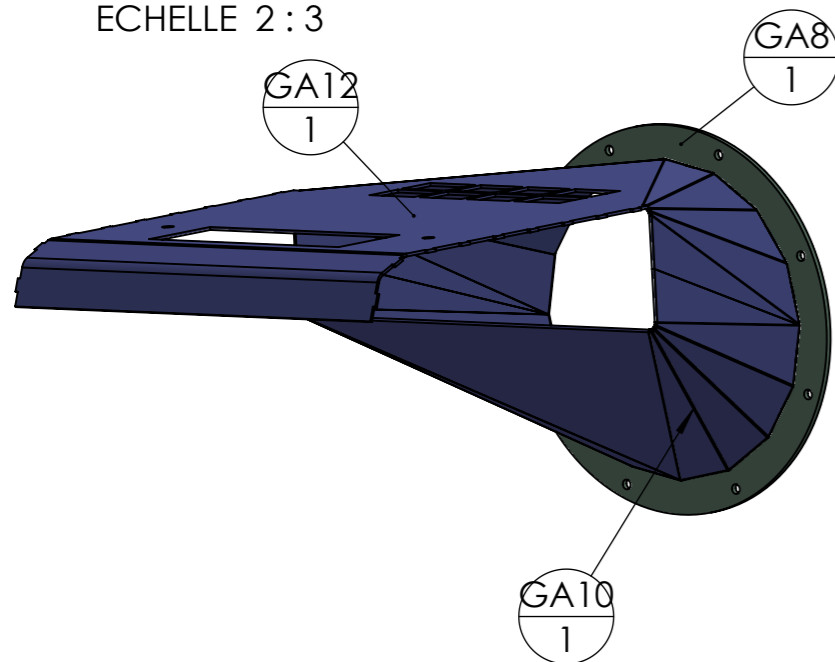

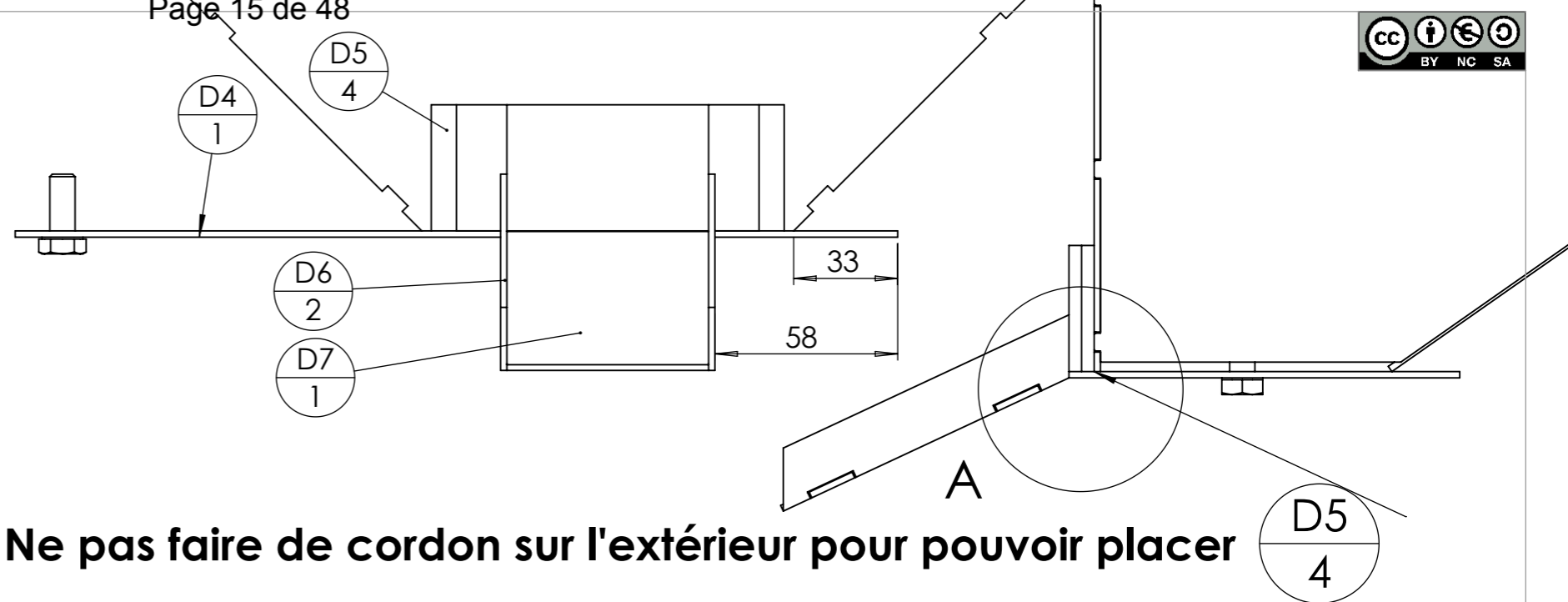
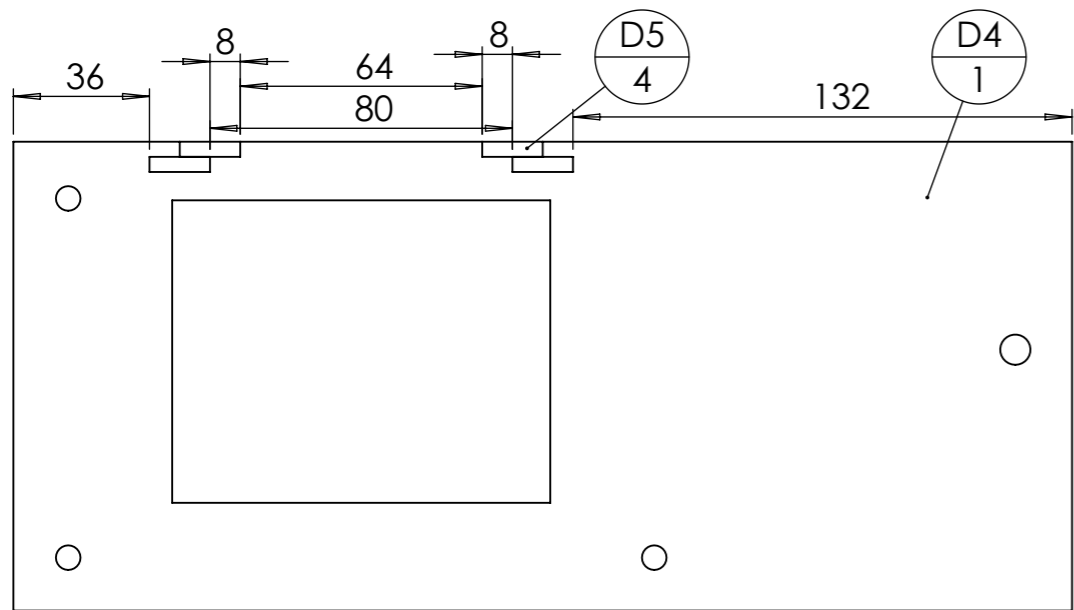

Ne pas faire de cordon sur l'extérieur pour pouvoir placer

Attention à bien respecter le sens de ce perçage doit être placé ici.

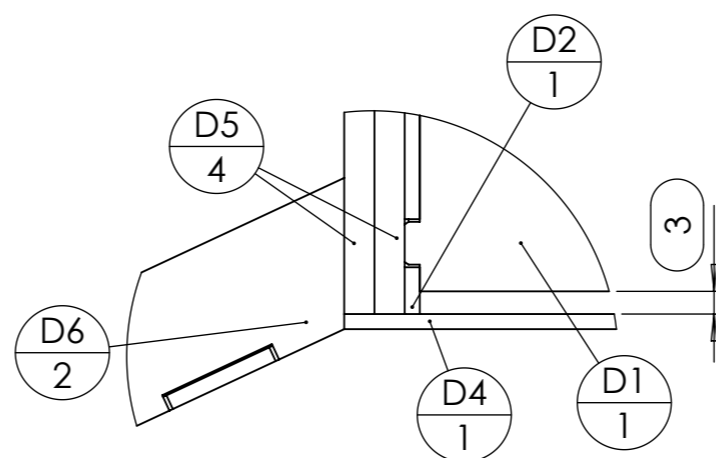
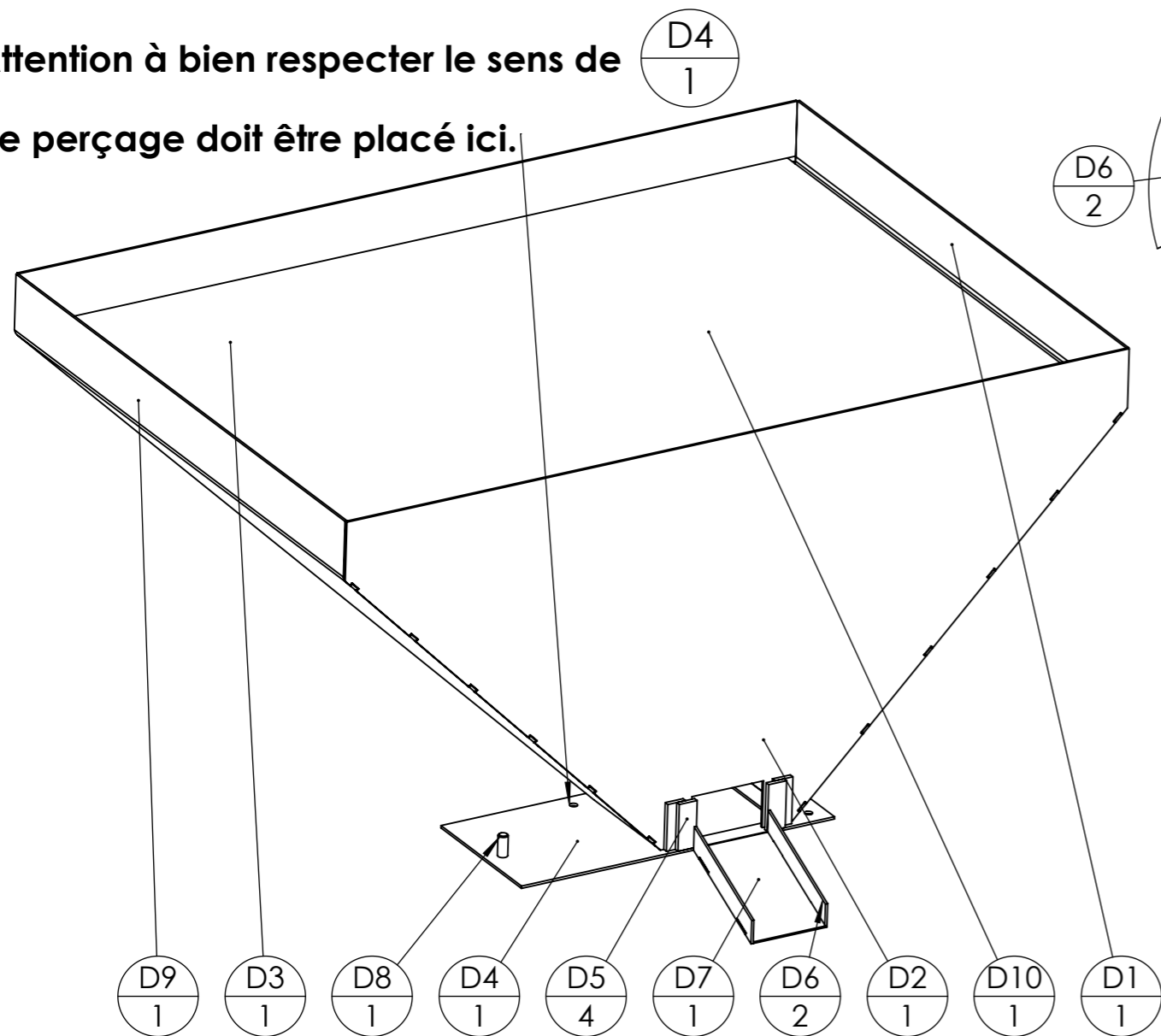

DÉTAIL A
ECHELLE 1 : 1

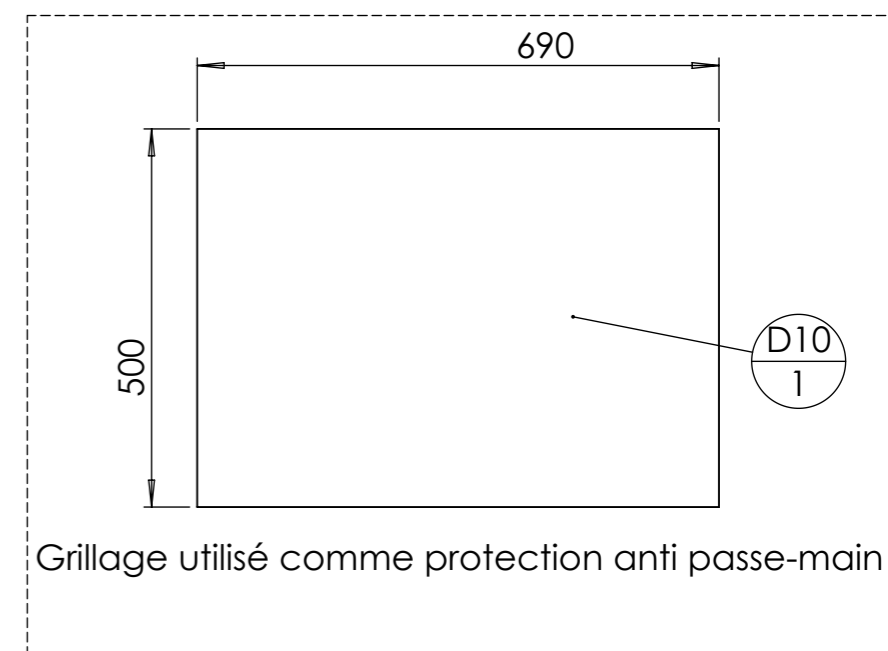

Grillage utilisé comme protection anti passe-main

Repère	Désignation	Quantité
D1	D1 Décortiqueur	1
D2	D2 Décortiqueur	1
D3	D3 Décortiqueur	1
D4	D4 Décortiqueur	1
D5	fer plat 16 x 4	4
D6	D6 Décortiqueur	2
D7	D7 Décortiqueur	1
D8	Vis Hexagonale M8 x 20	1
D9	D9 Décortiqueur	1
D10	Grillage ondulé 690x500 (maille 50mm, Ø5mm)	1

Outil	DB				
Date	24/03/2023	Version	1.3	page n° 1 / 1	
Feuille	DB				

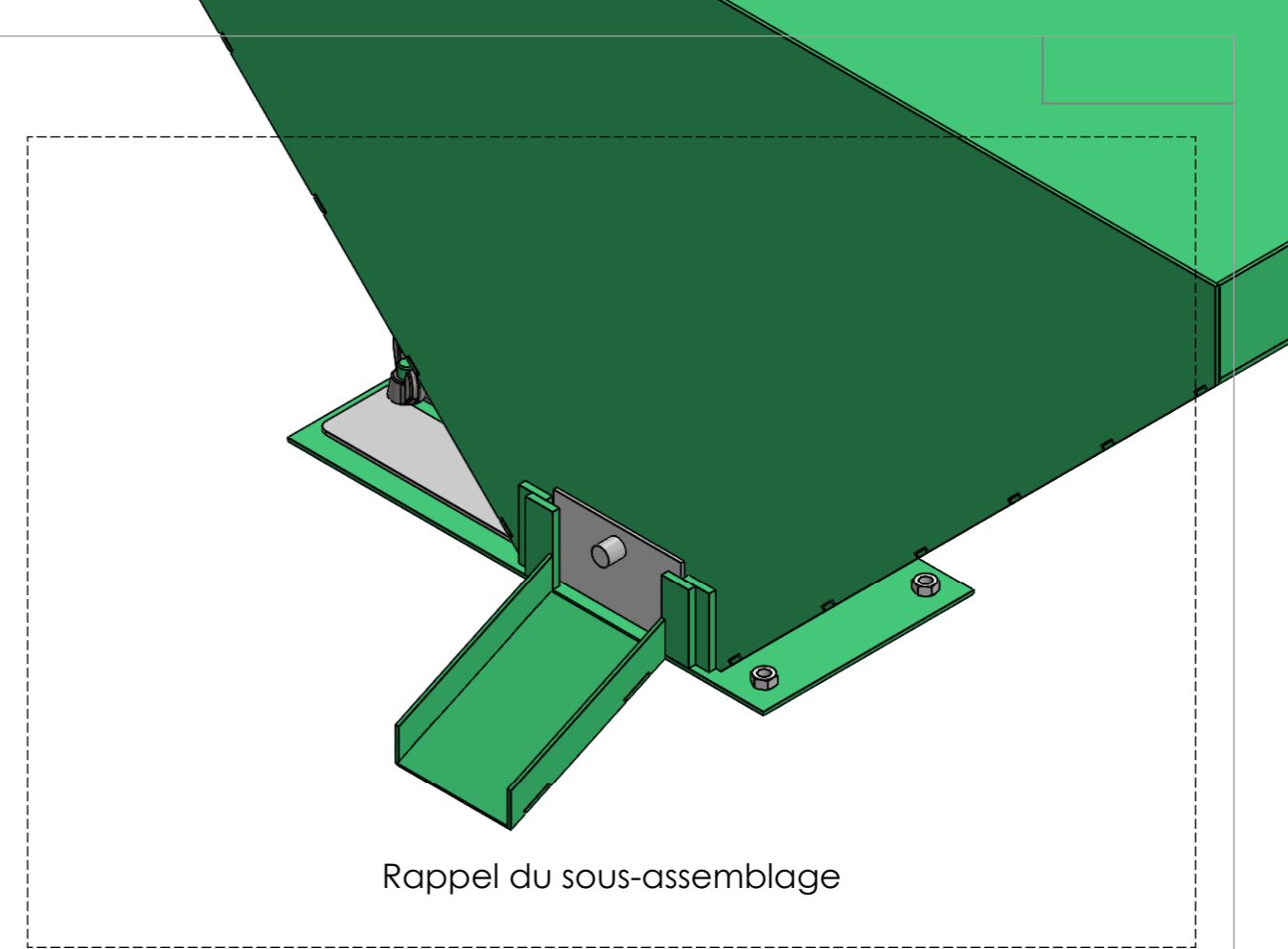
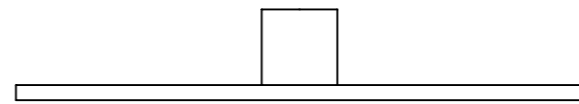

Rappel du sous-assemblage

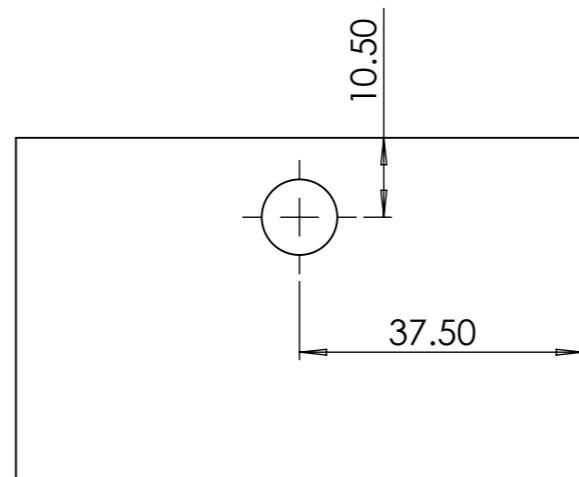
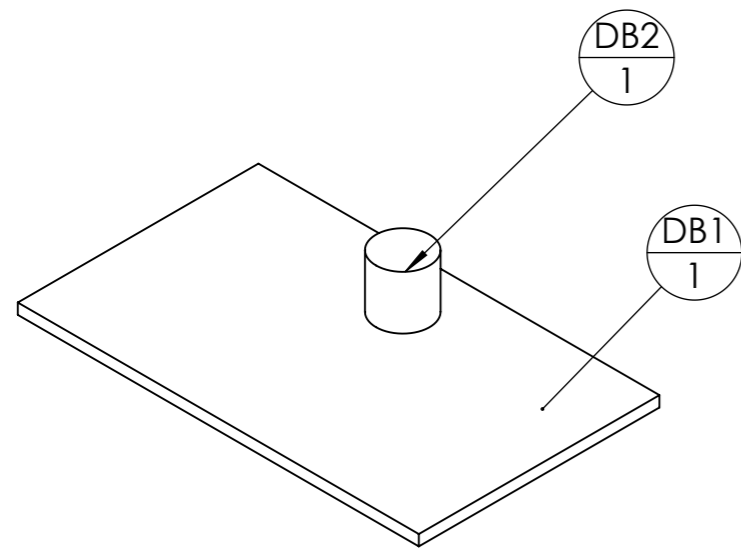

repère	Désignation	ANGLE1	ANGLE2	p	LONGUEUR	Quantité
DB1	DB1 Décortiqueur				SPE	1
DB2	fer rond Ø10	0°	0°		10	1

Outil	CA				L'atelier paysan
Date	24/03/2023	Version	1.3	page n° 1 / 1	
Feuille	CA				

Placement à ajuster selon la grenouillère utilisée, marquer l'emplacement en fonction de la pièce J.

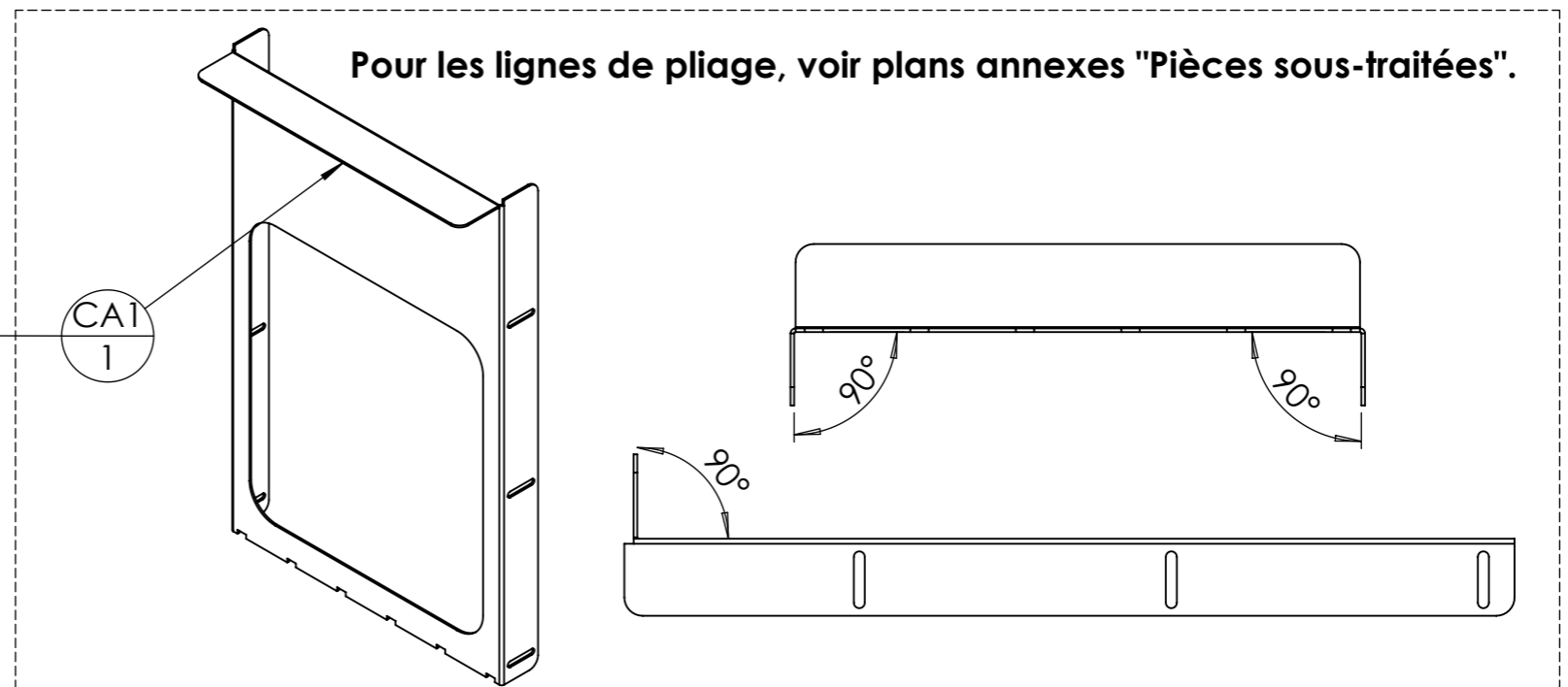
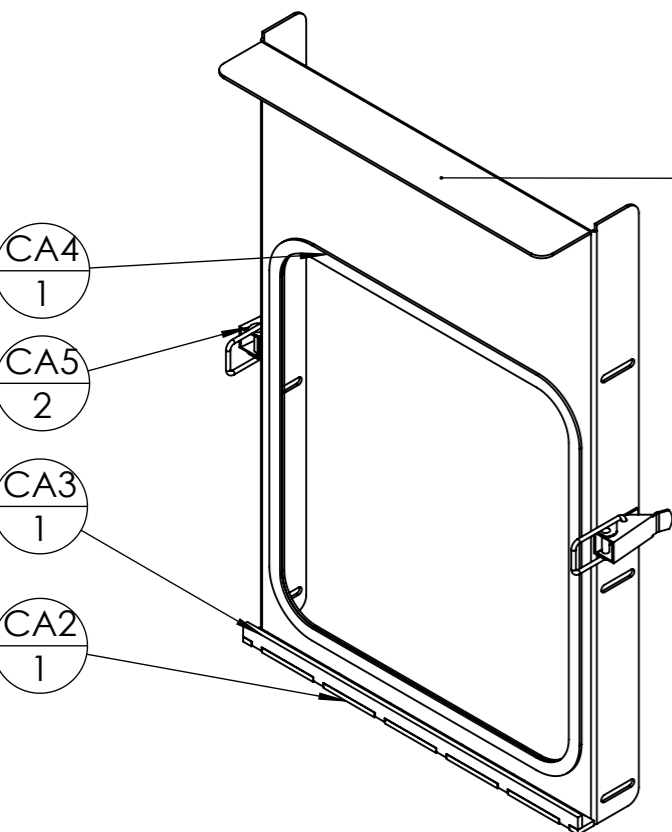
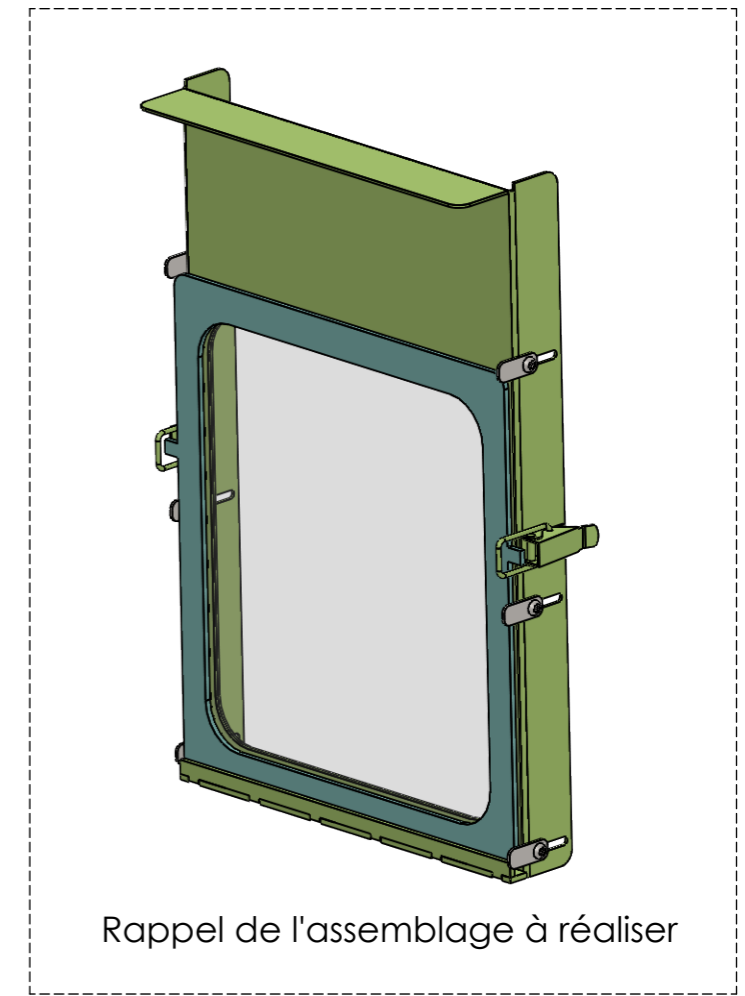
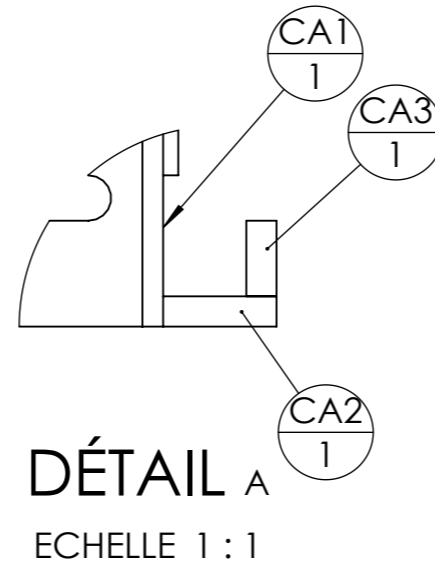
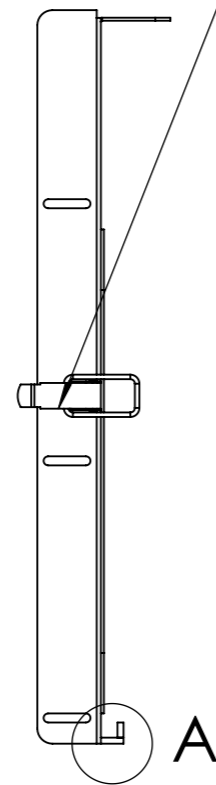
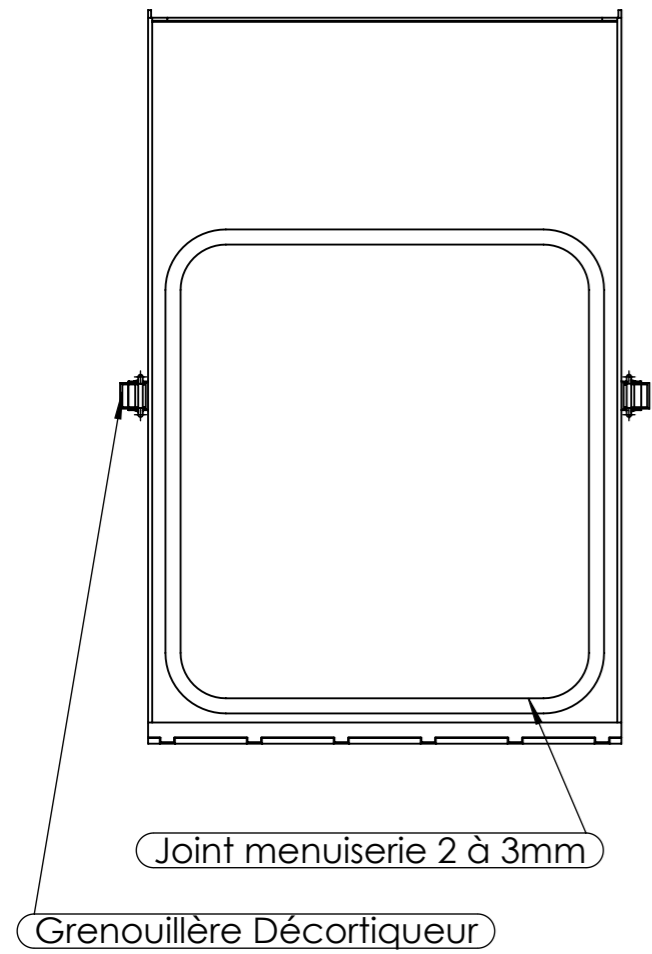

repère	Désignation	ANGLE1	ANGLE2	p	LONGUEUR	Quantité
CA1	CA1 Décortiqueur				SPE	1
CA2	CA2 Décortiqueur				SPE	1
CA3	CA3 Décortiqueur				SPE	1
CA4	Joint menuiserie 2 à 3mm				1200	1
CA5	Grenouillère Décortiqueur			2x Ø6 ; 2x Ø5 ;	STD	2

Outil	F				
Date	24/03/2023	Version	1.3	page n° 1 / 1	
Feuille	F				

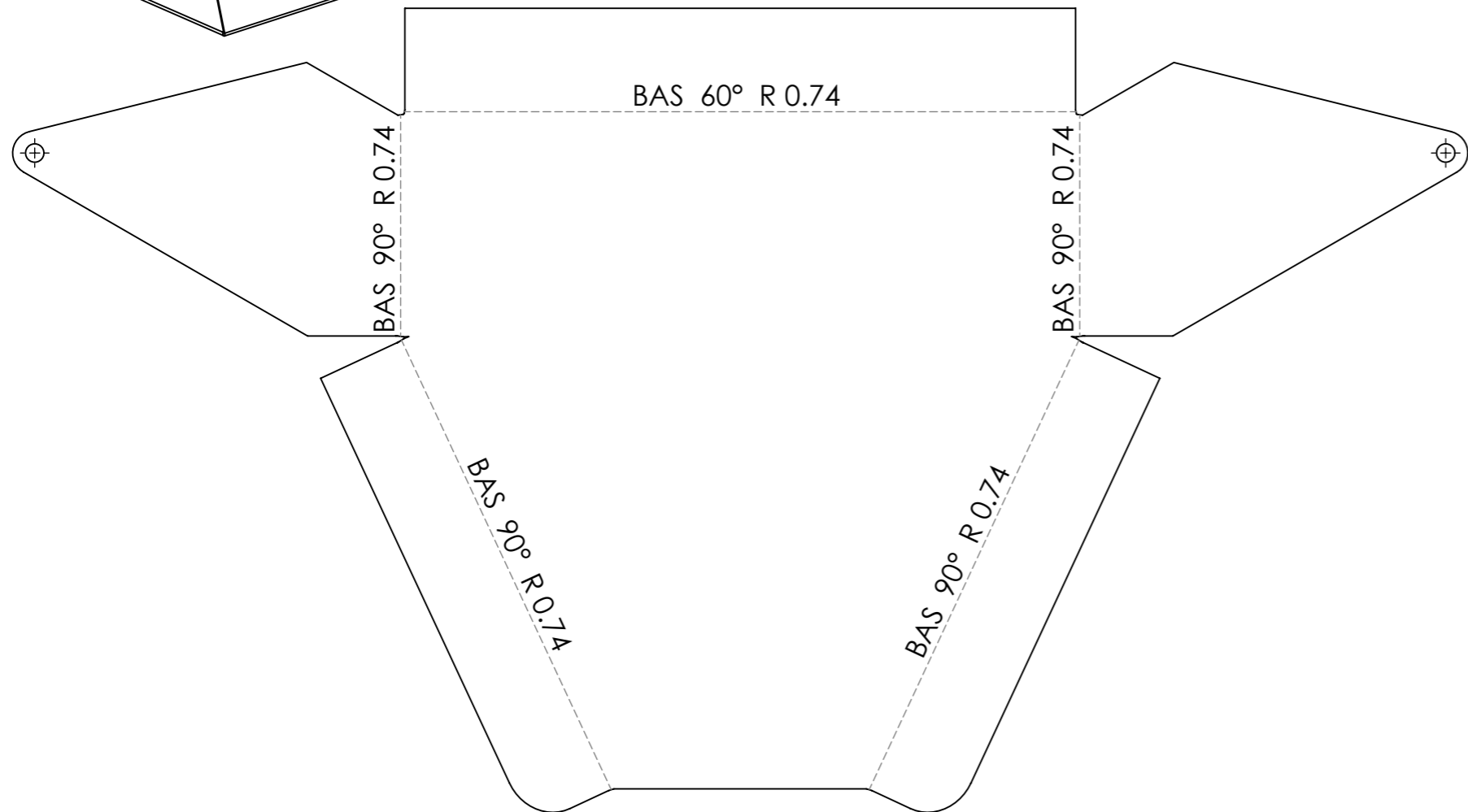
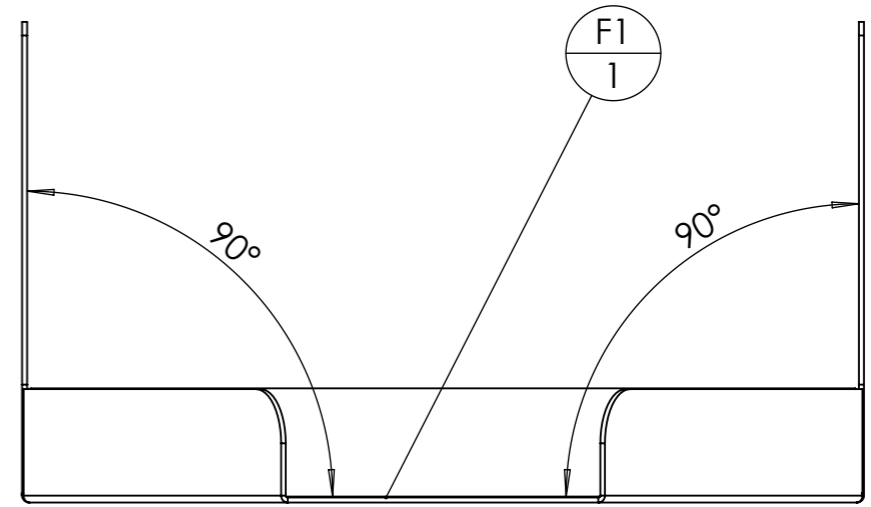
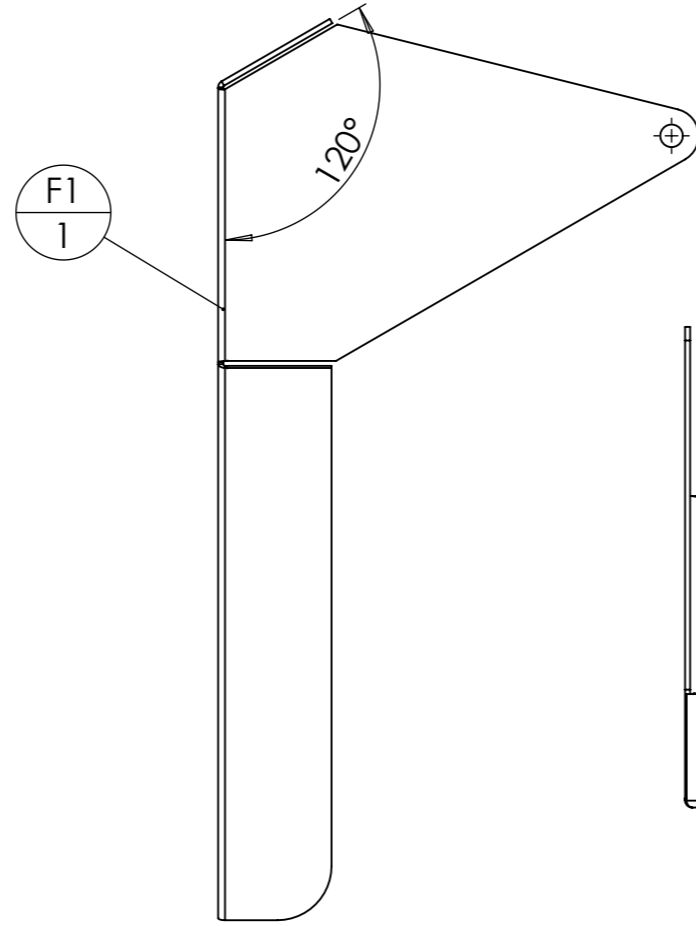
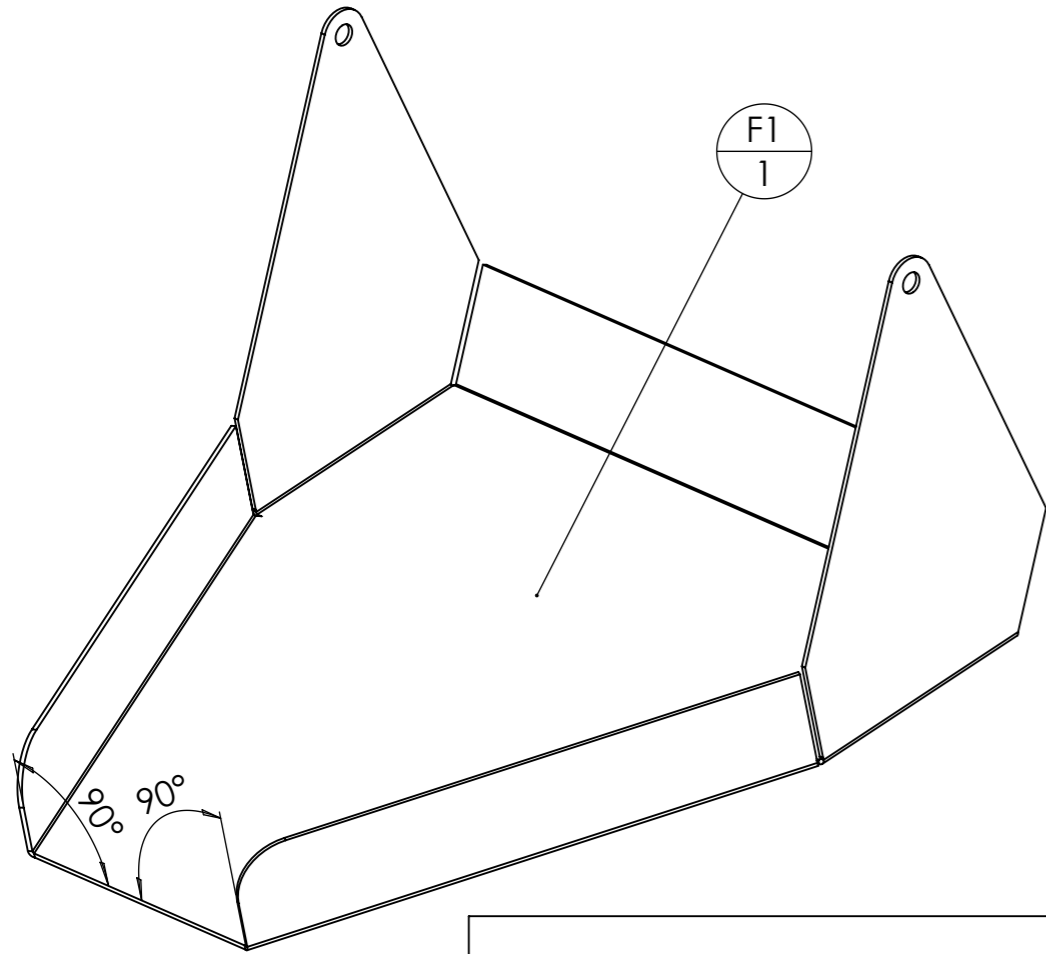

repère	Désignation	ANGLE1	ANGLE2	p	LONGUEUR	Quantité
F1	F1 Décortiqueur			2x Ø9 ;	SPE	1

Outil	GB				
Date	24/03/2023	Version	1.3		page n° 1 / 2
Feuille	Côté avant				

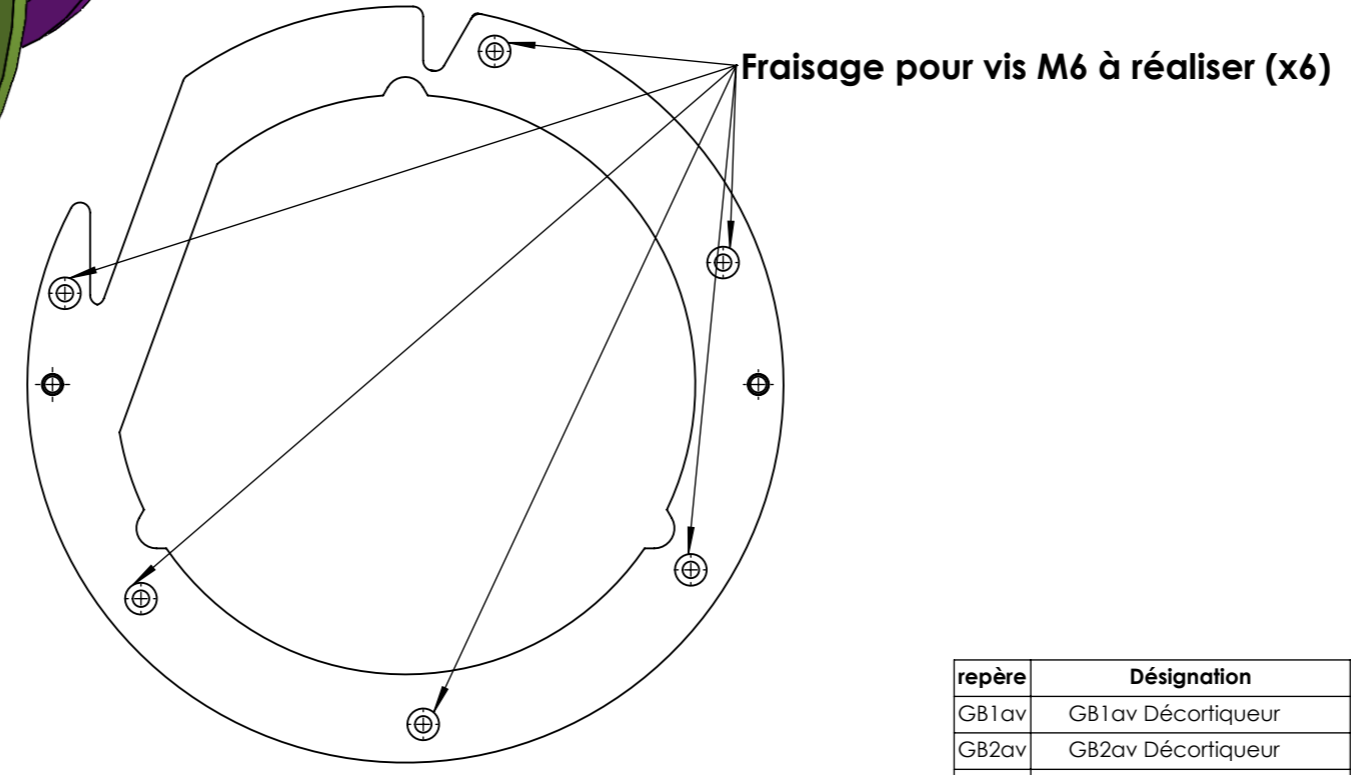
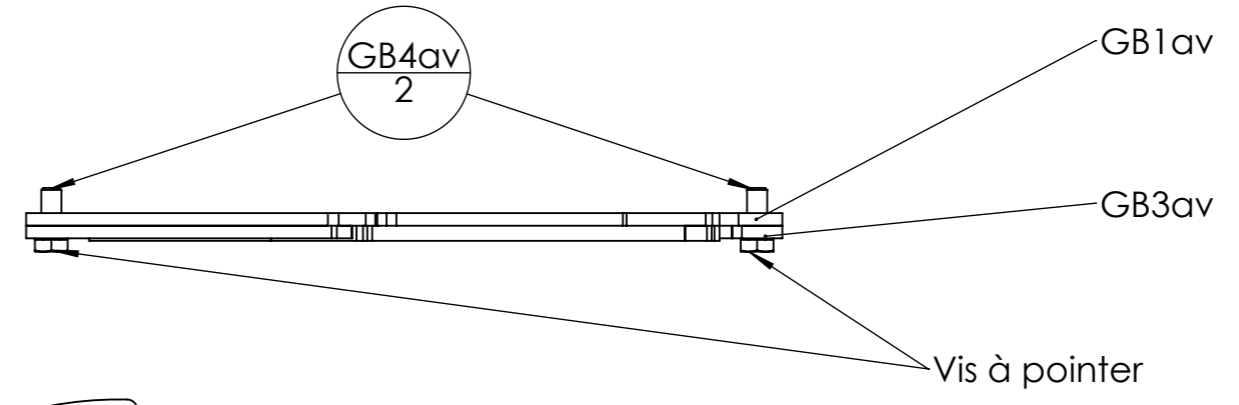
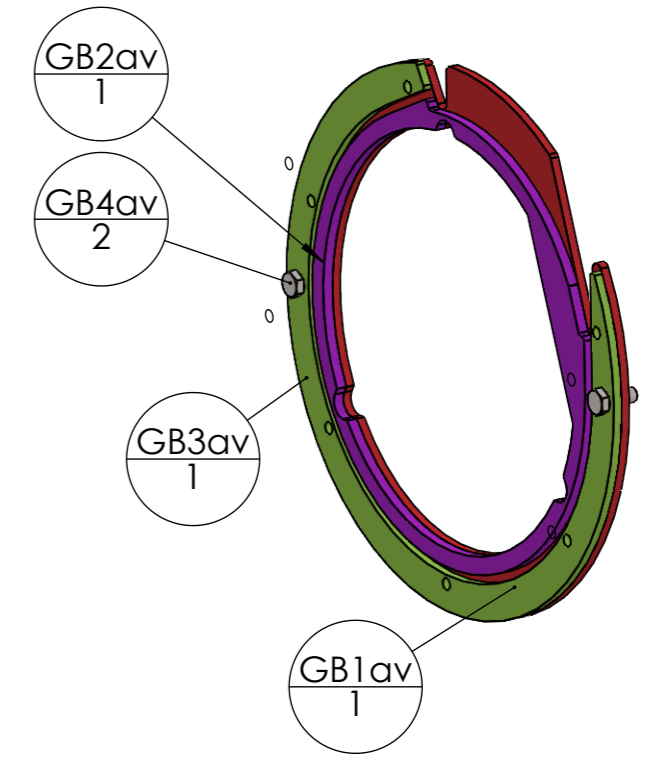
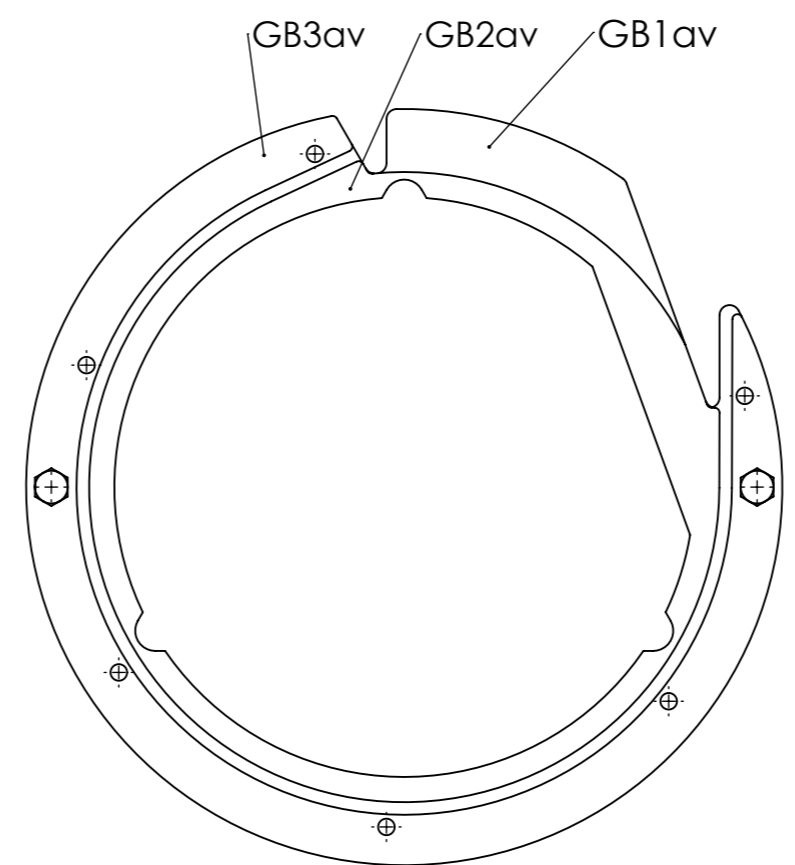
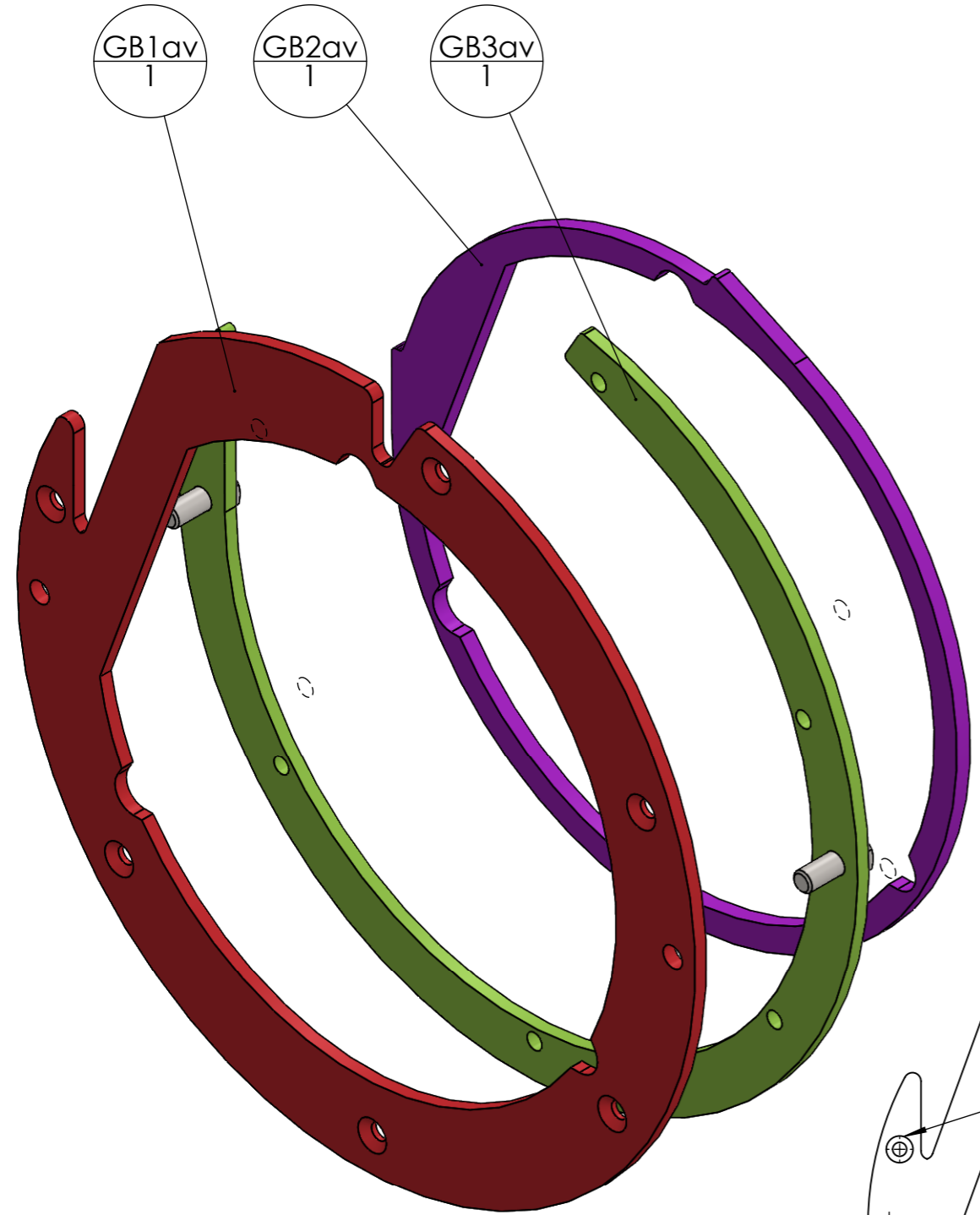

repère	Désignation	ANGLE1	ANGLE2	p	LONGUEUR	Quantité
GB1av	GB1av Décortiqueur			6x Ø6,6 ; 6x Ø9 ;	SPE	1
GB2av	GB2av Décortiqueur				SPE	1
GB3av	GB3av Décortiqueur			11x Ø6,6 ;	SPE	1
GB4av	Vis Hexagonale M8 x 20				STD	2

Outil	GB				L'atelier paysan
Date	24/03/2023	Version	1.3	page n° 2 / 2	
Feuille	Côté arrière				

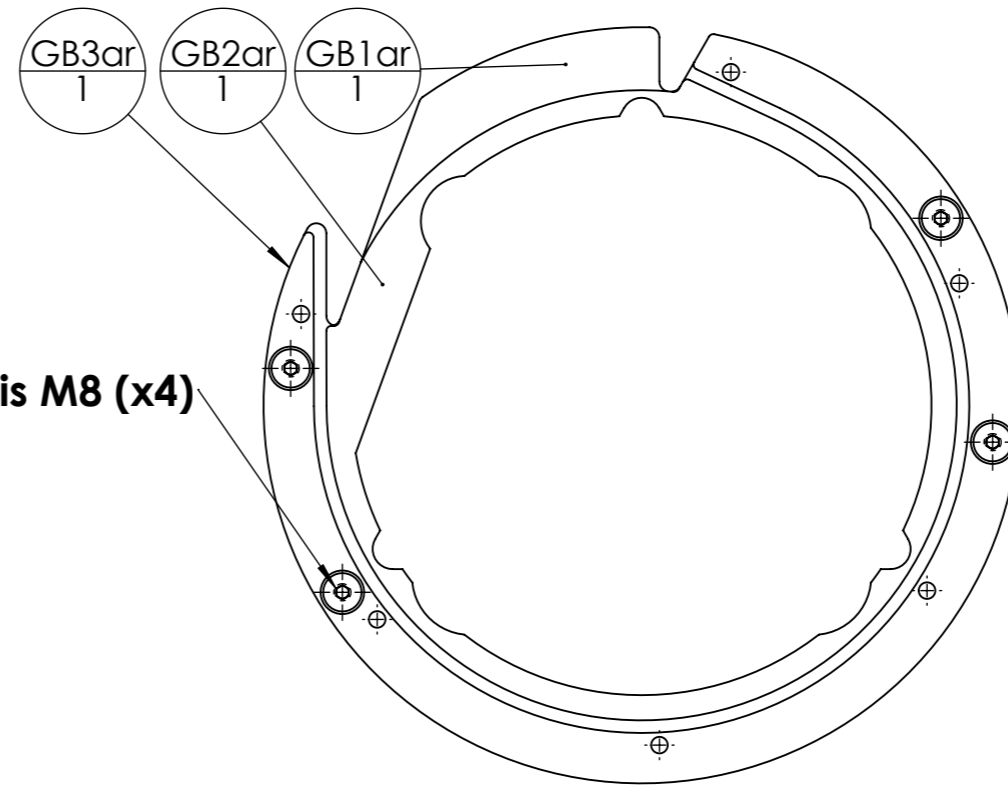
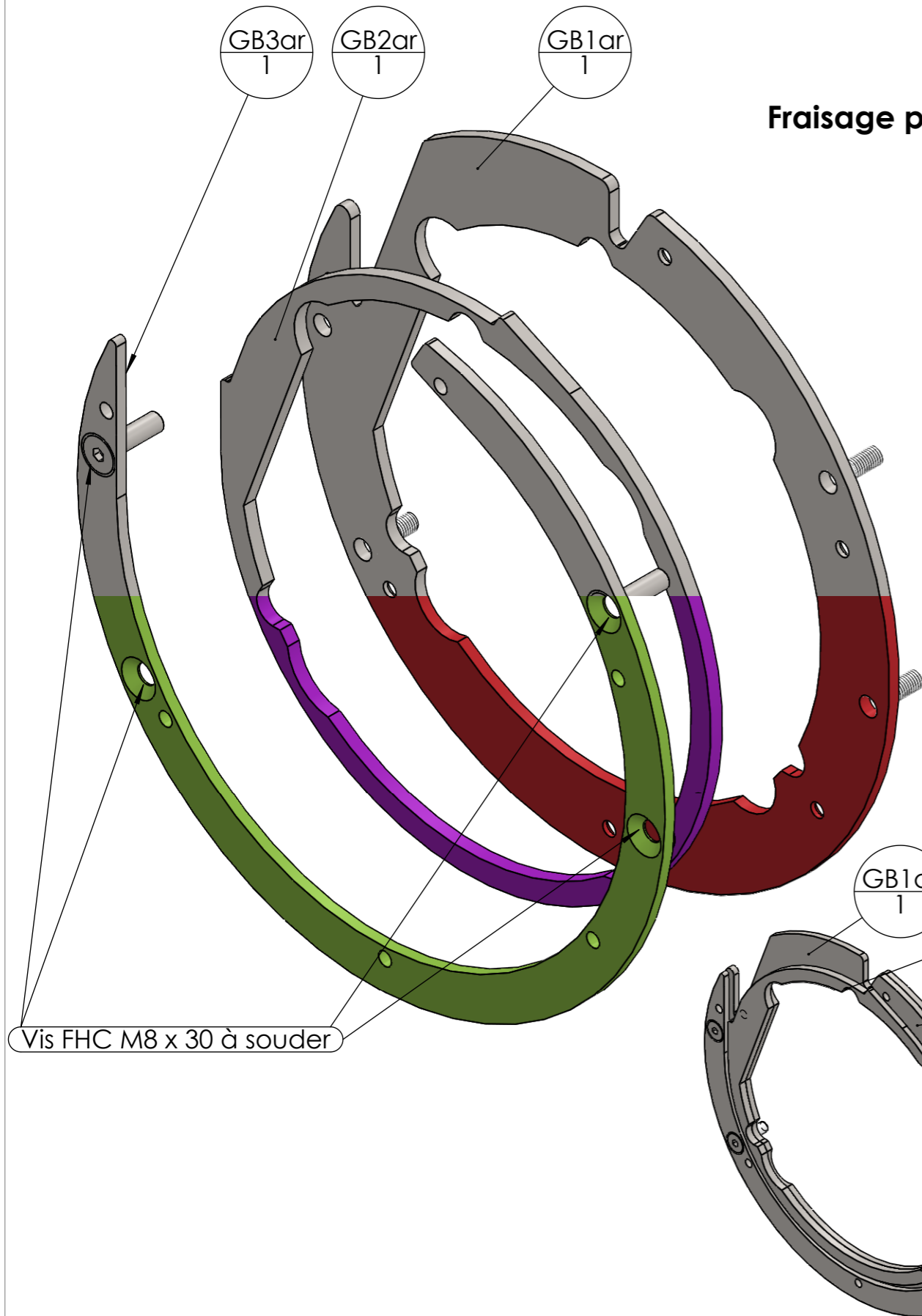

Fraisage pour vis M6 (x6)

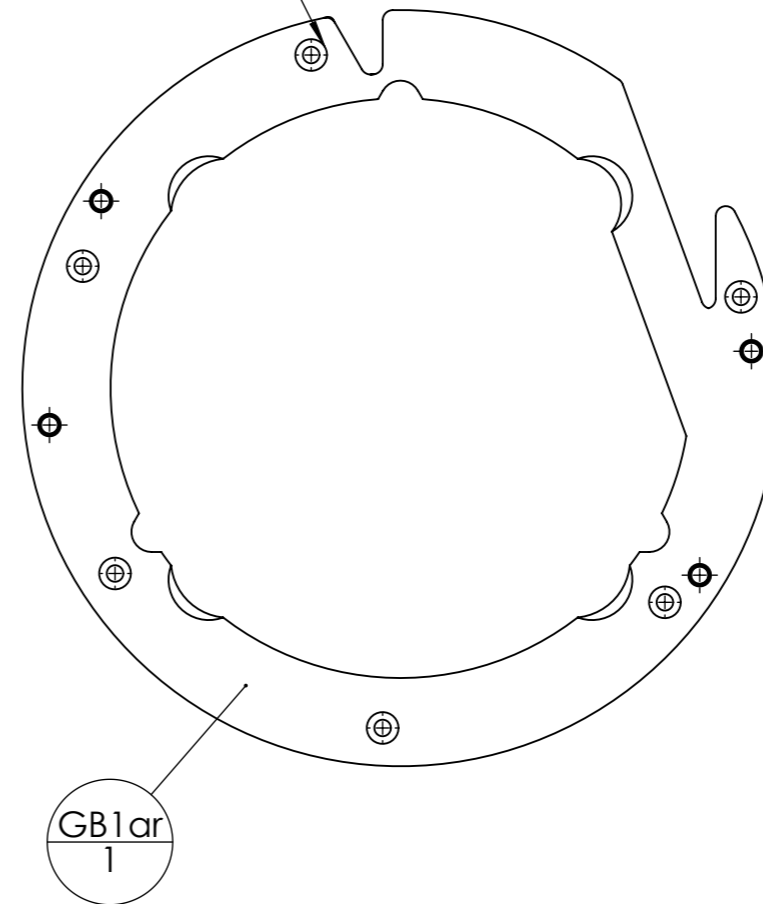

repère	Désignation	ANGLE1	ANGLE2	p	LONGUEUR	Quantité
GB1ar	GB1ar Décortiqueur			6x Ø6,6 ; 6x Ø9 ;	SPE	1
GB2ar	GB2ar Décortiqueur				SPE	1
GB3ar	GB3ar Décortiqueur			11x Ø6,6 ;	SPE	1
GB4	Vis FHC M8 x 30				STD	4

Outil	GD				
Date	24/03/2023	Version	1.3		page n° 1 / 1
Feuille	Grille cartouche				

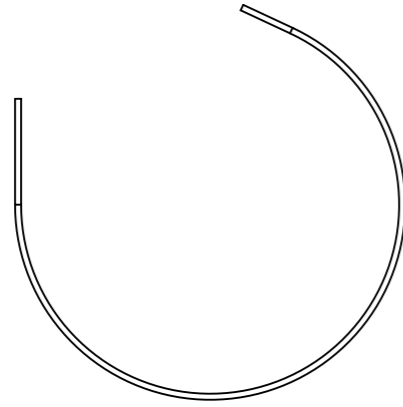

Attention à bien respecter la cote de **110** et de bien l'ébarber sur les bords pour faciliter le montage

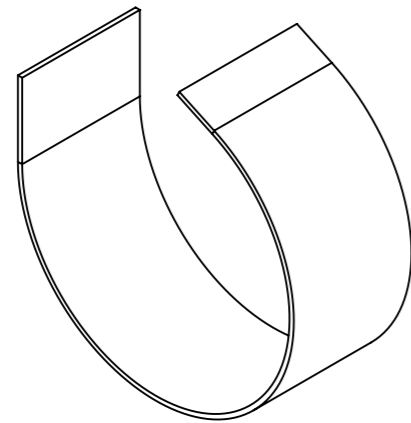

GDI
1

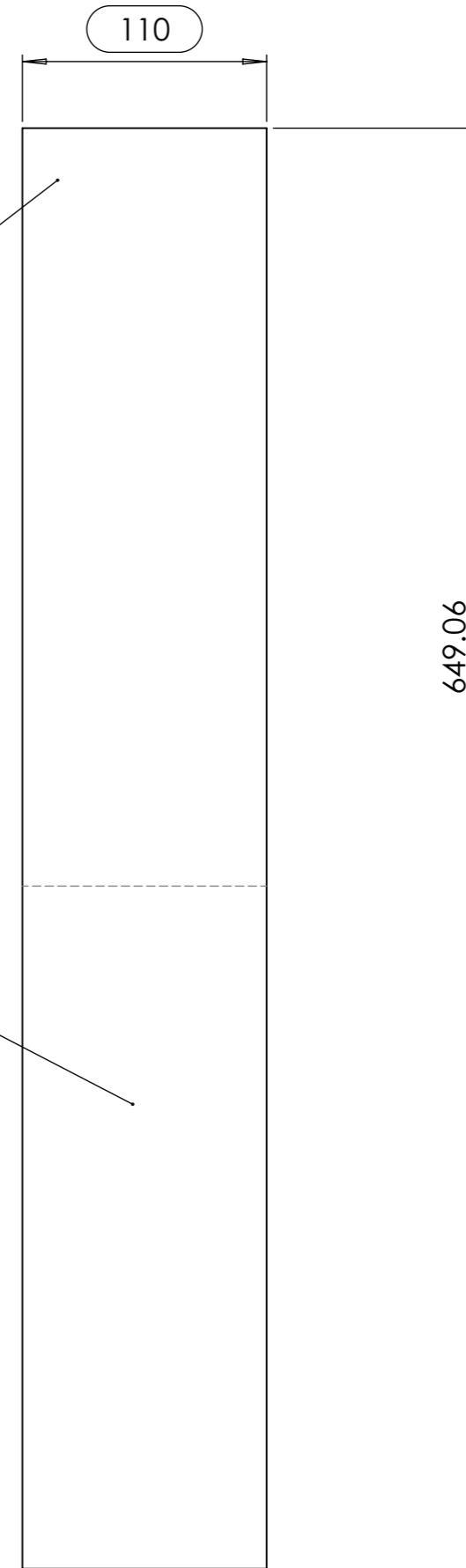

Outil	H			
Date	24/03/2023	Version	1.3	page n° 1 / 1
Feuille	H			

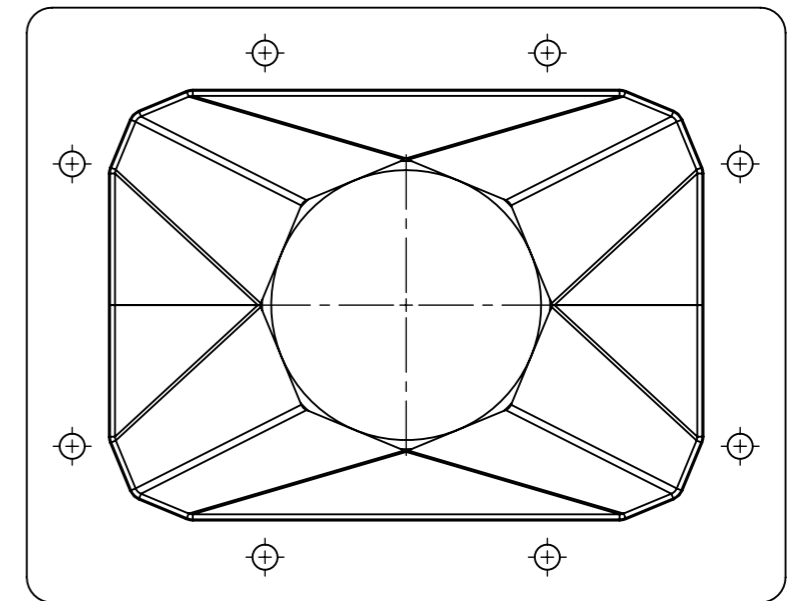
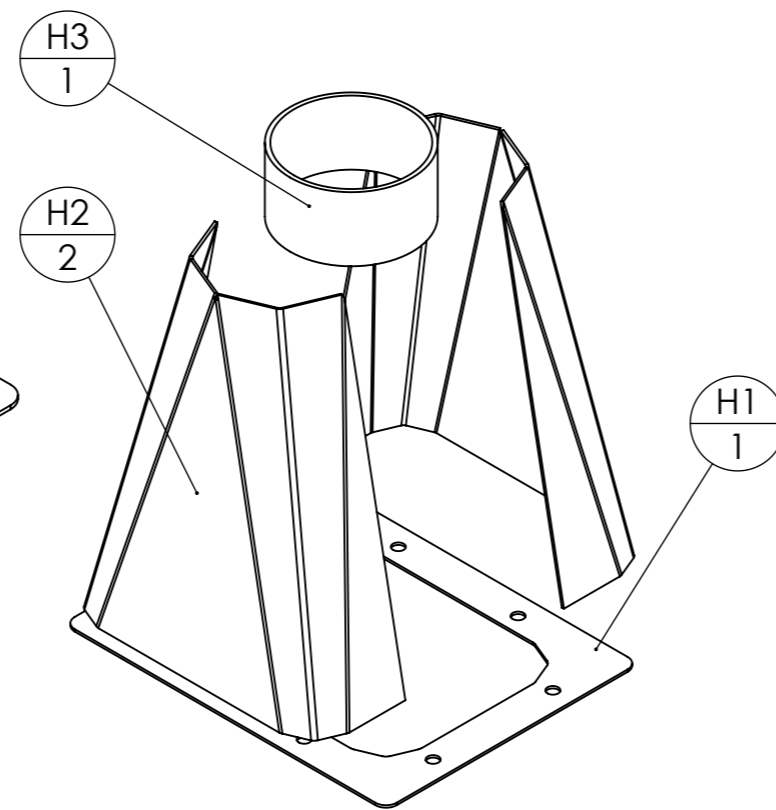
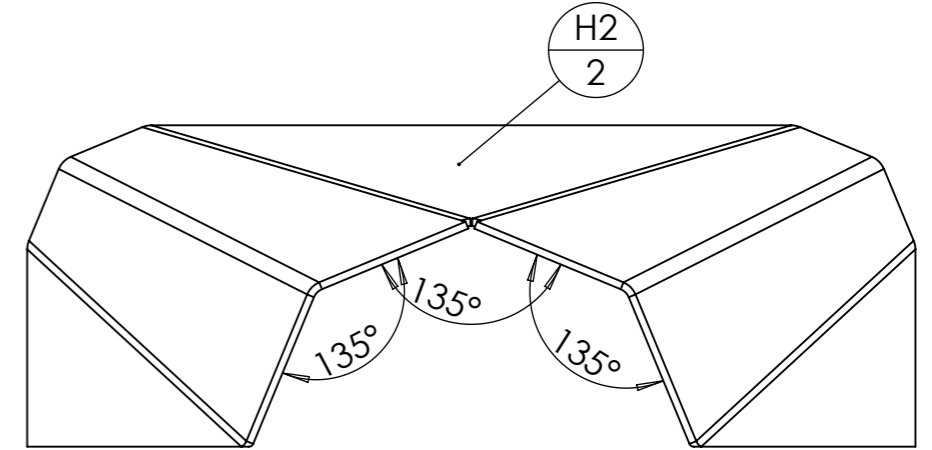
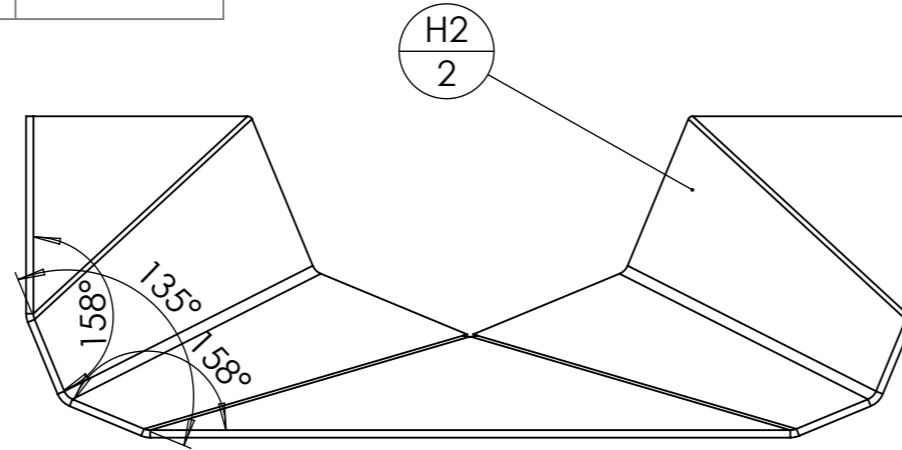
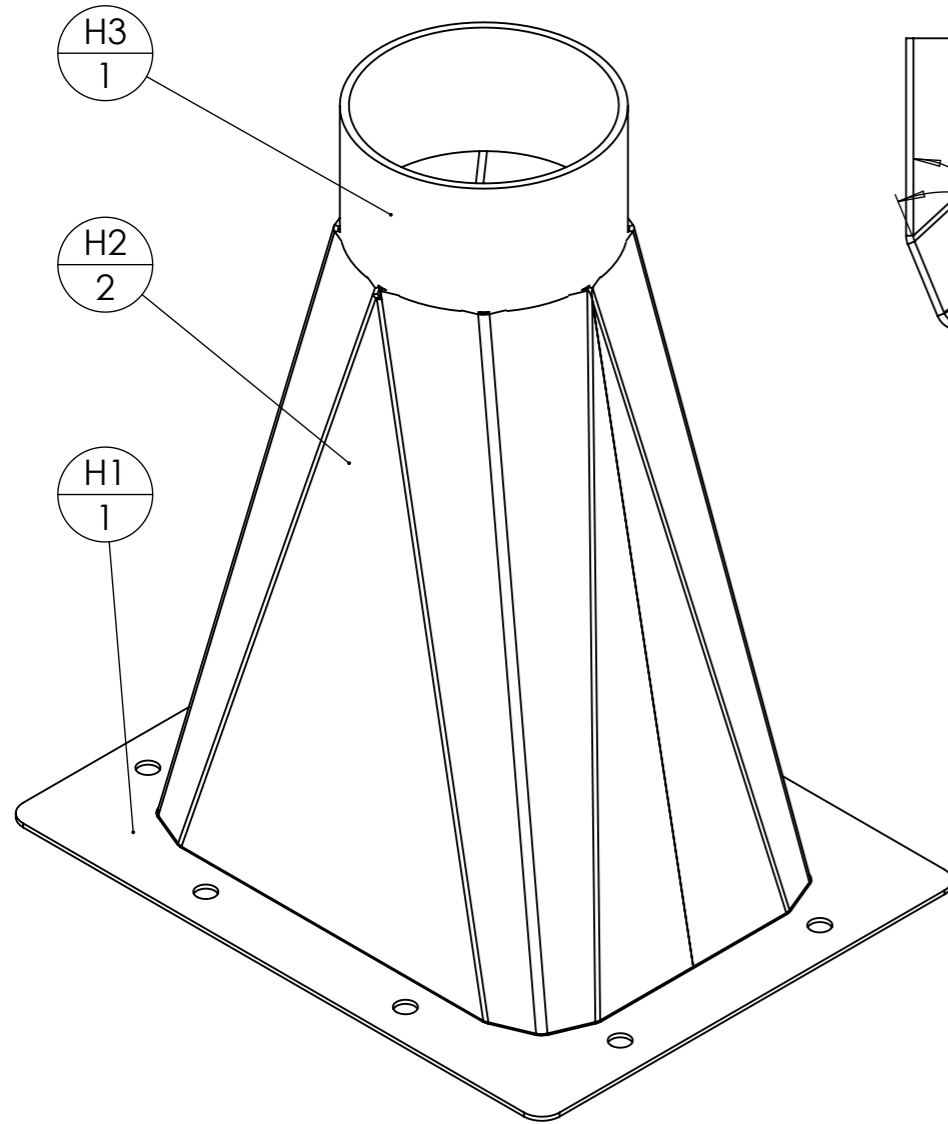

repère	Désignation	ANGLE1	ANGLE2	p	LONGUEUR	Quantité
H2	H2 Décortiqueur				SPE	2
H3	tube rond 114.3 x 3.6	0°	0°		60	1
H1	H1 Décortiqueur			8x Ø10 ;	SPE	1

Outil	J				
Date	24/03/2023	Version	1.3	page n° 1 / 1	
Feuille	J				

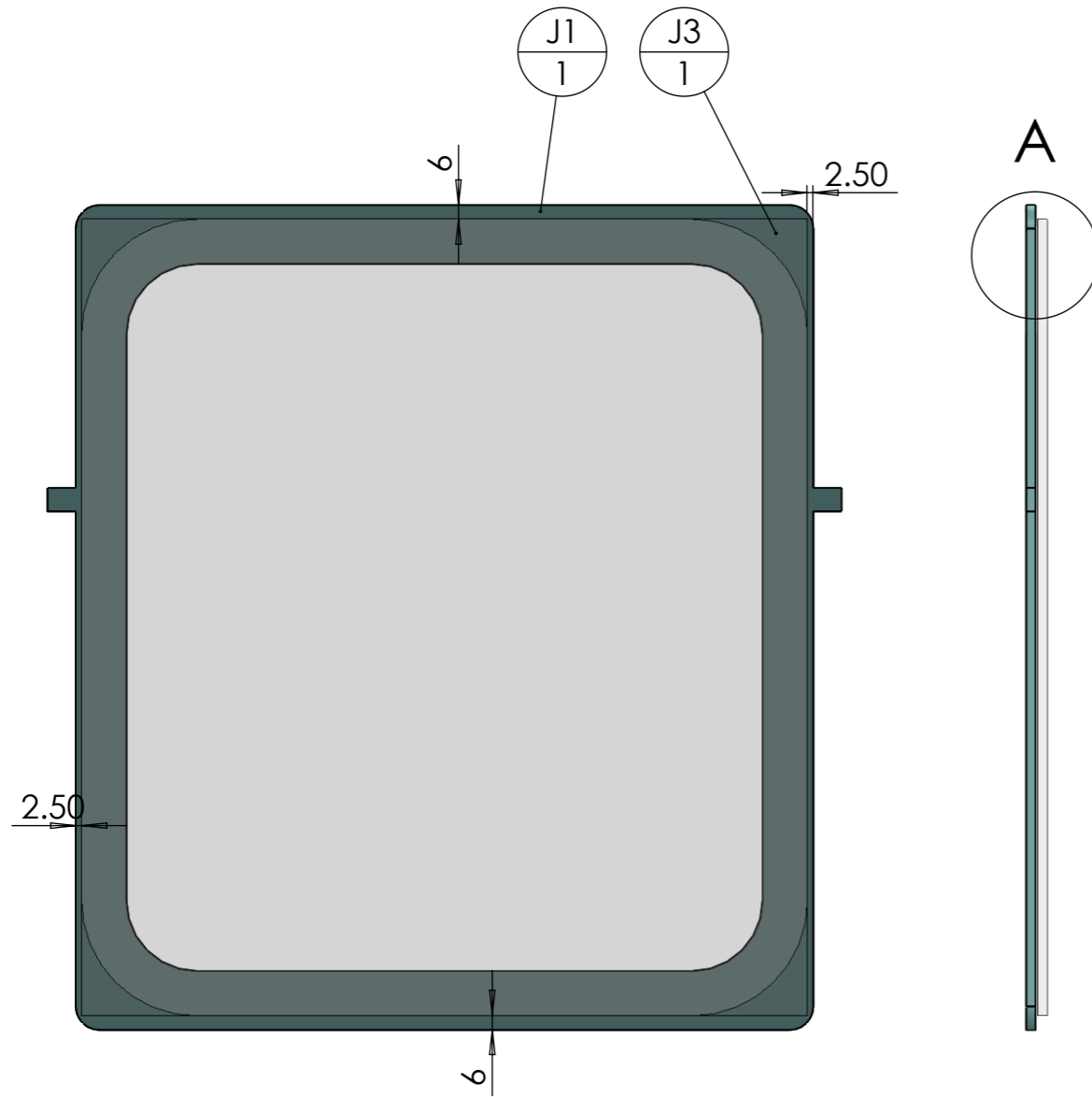

DÉTAIL A
ECHELLE 1 : 1

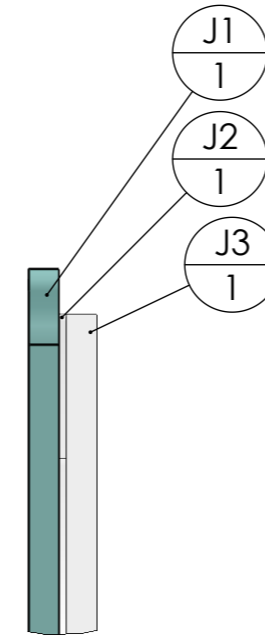

repère	Désignation	ANGLE1	ANGLE2	p	LONGUEUR	Quantité
J1	J1 Décortiqueur				SPE	1
J2	Ruban adhésif vitres VHB				STD	1
J3	J3 Vitre Décortiqueur				SPE	1

Outil	KA et KB				L'atelier paysan
Date	24/03/2023	Version	1.3	page n° 1 / 1	
Feuille	KA et KB				

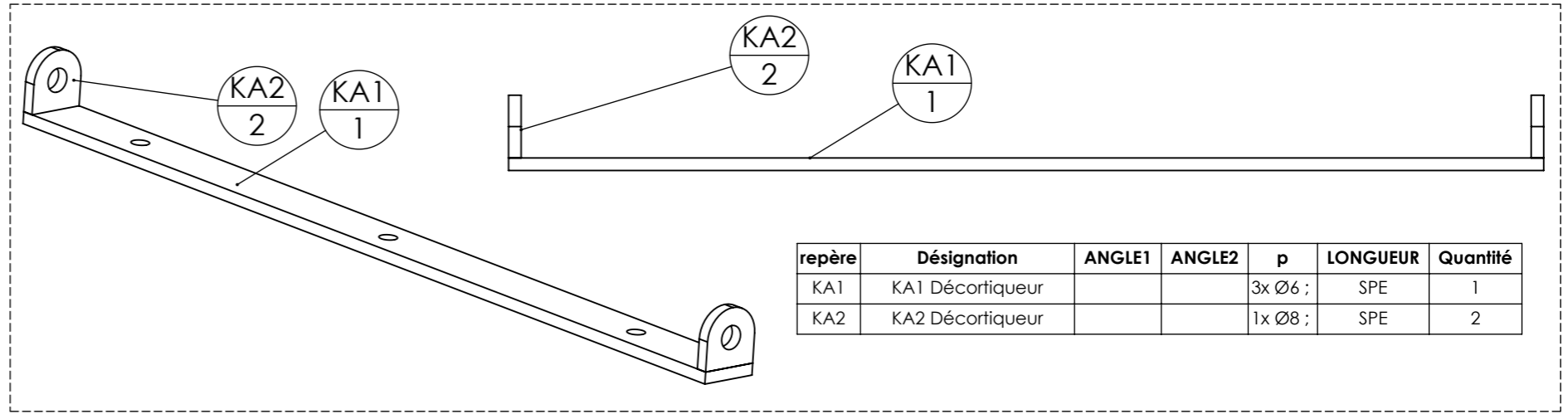

repère	Désignation	ANGLE1	ANGLE2	p	LONGUEUR	Quantité
KA1	KA1 Décortiqueur			3x Ø6 ;	SPE	1
KA2	KA2 Décortiqueur			1x Ø8 ;	SPE	2

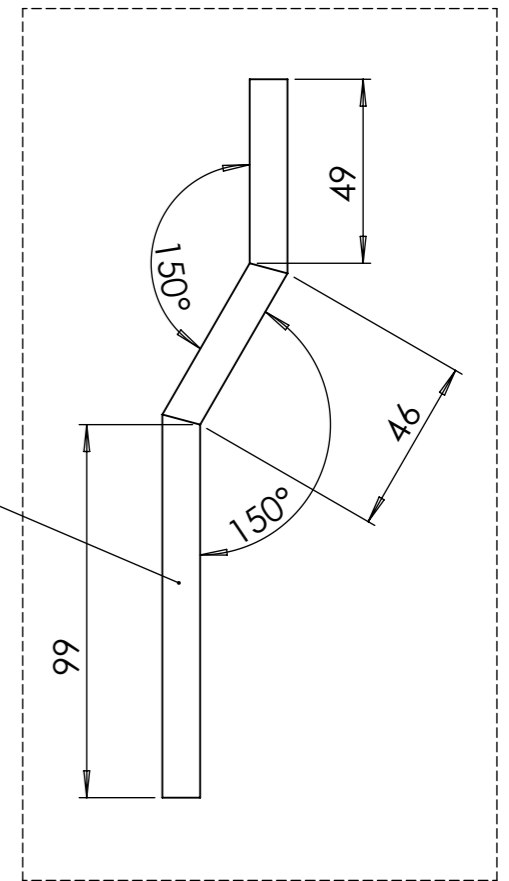
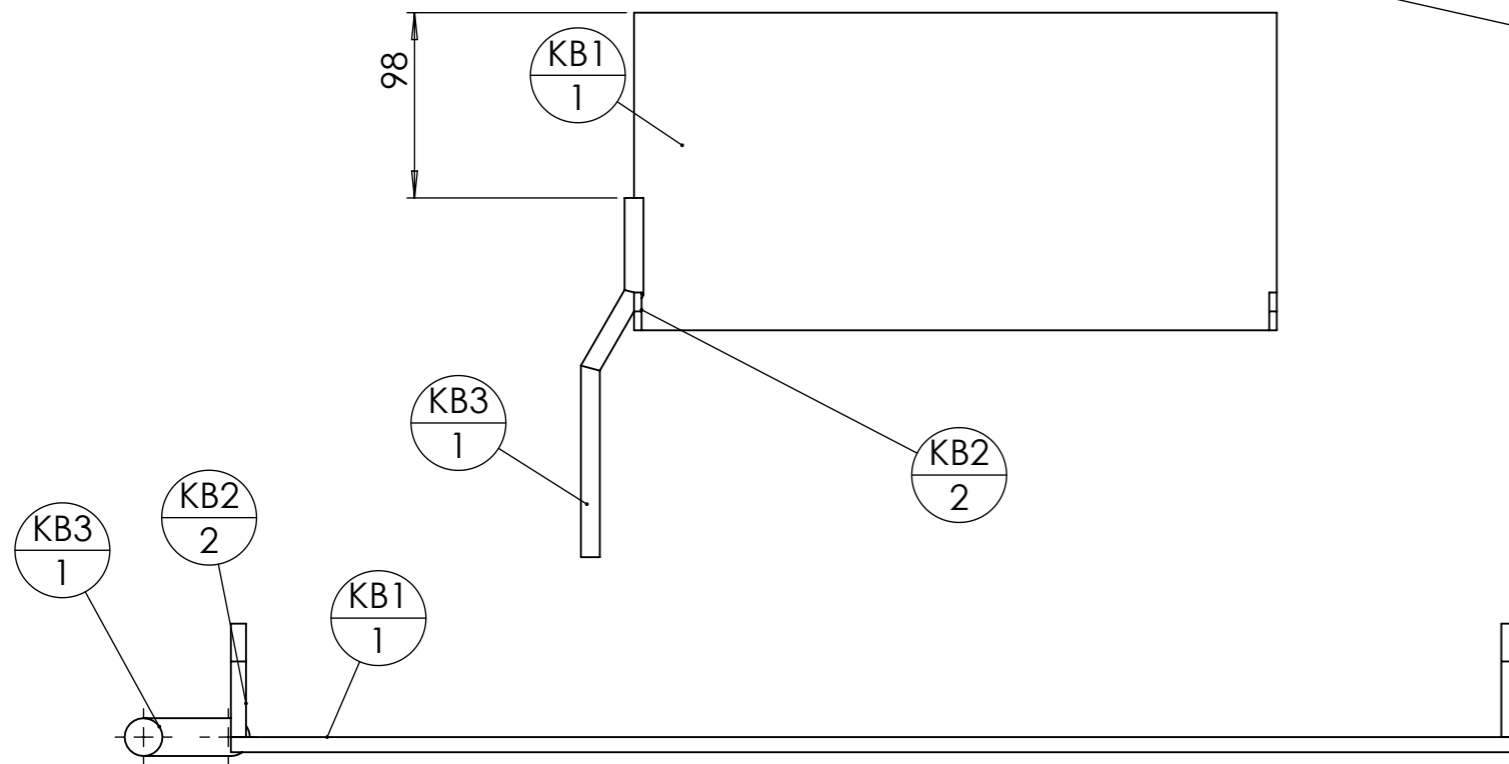
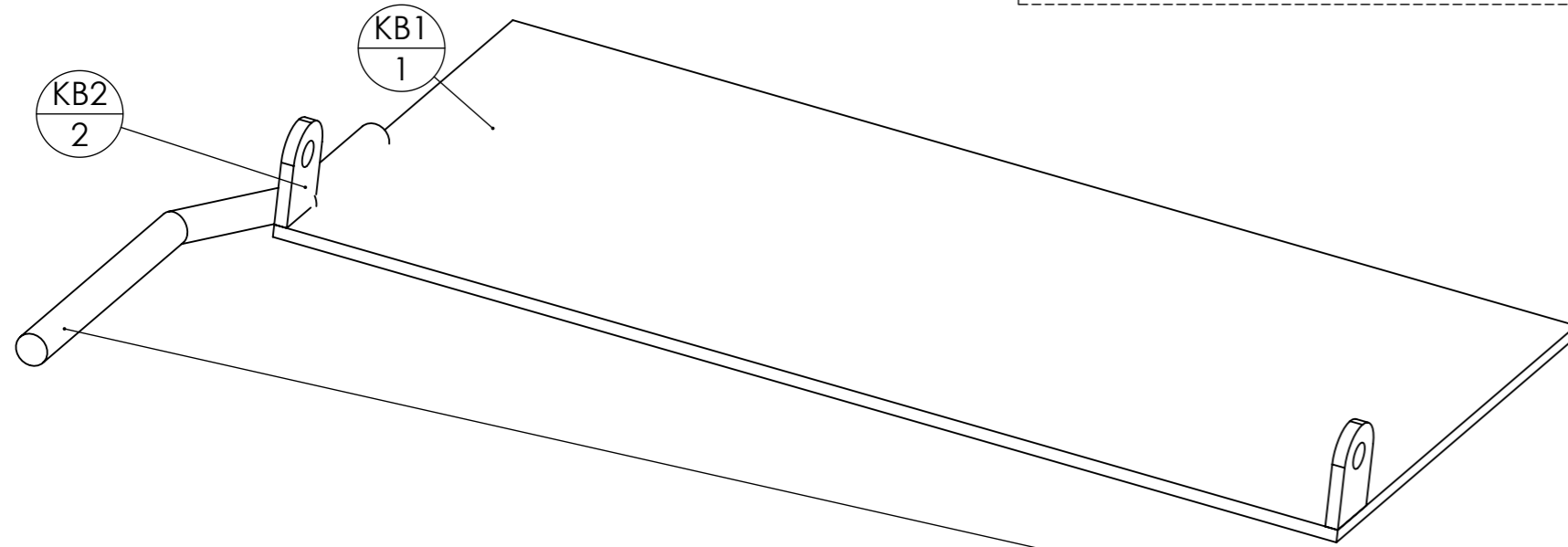

repère	Désignation	ANGLE1	ANGLE2	p	LONGUEUR	Quantité
KB1	KB1 Décortiqueur				SPE	1
KB2	KB2 Décortiqueur			1x Ø8 ;	SPE	2
KB3	Tige filetée M10	30	30		201.547	1

Outil	M			
Date	24/03/2023	Version	1.3	
Feuille	M			

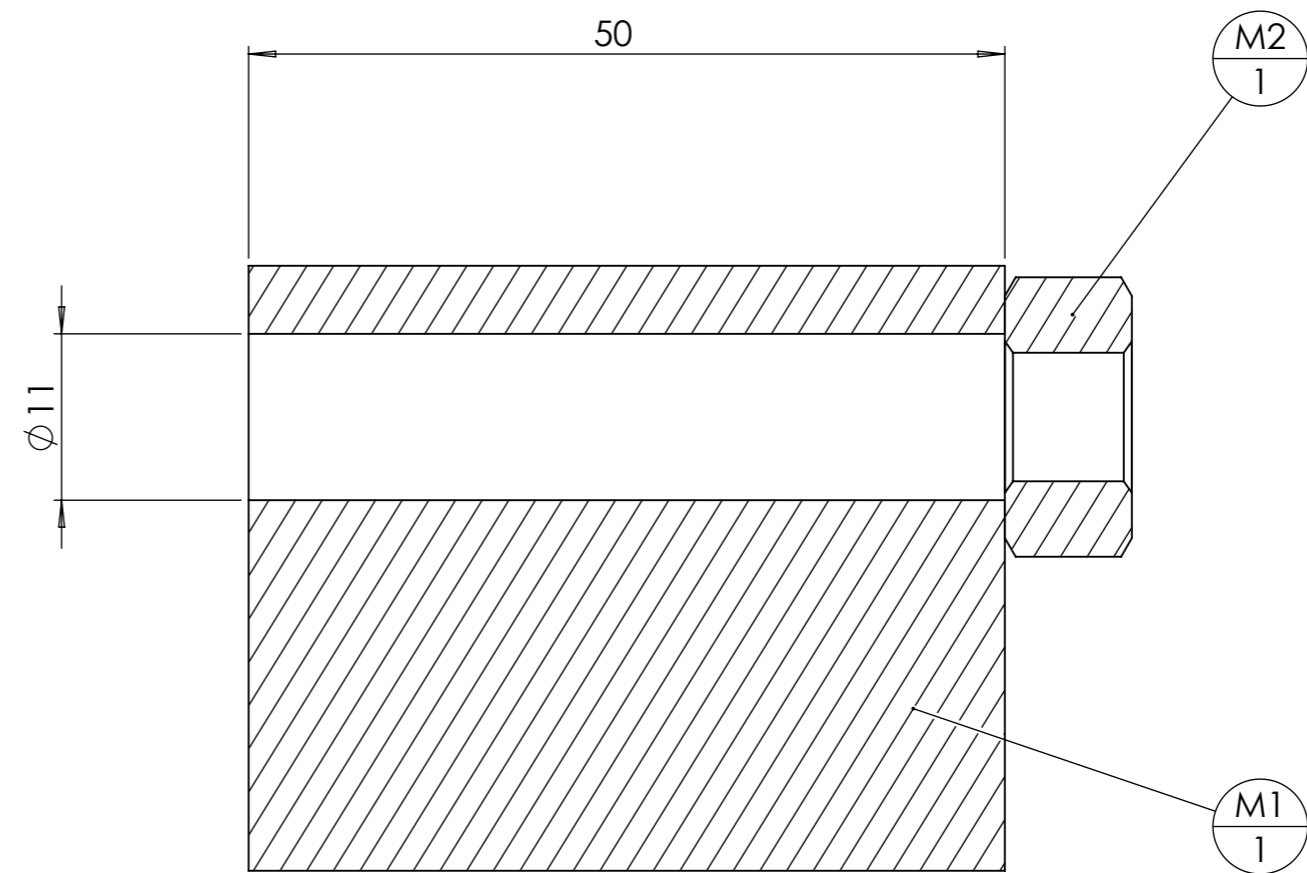
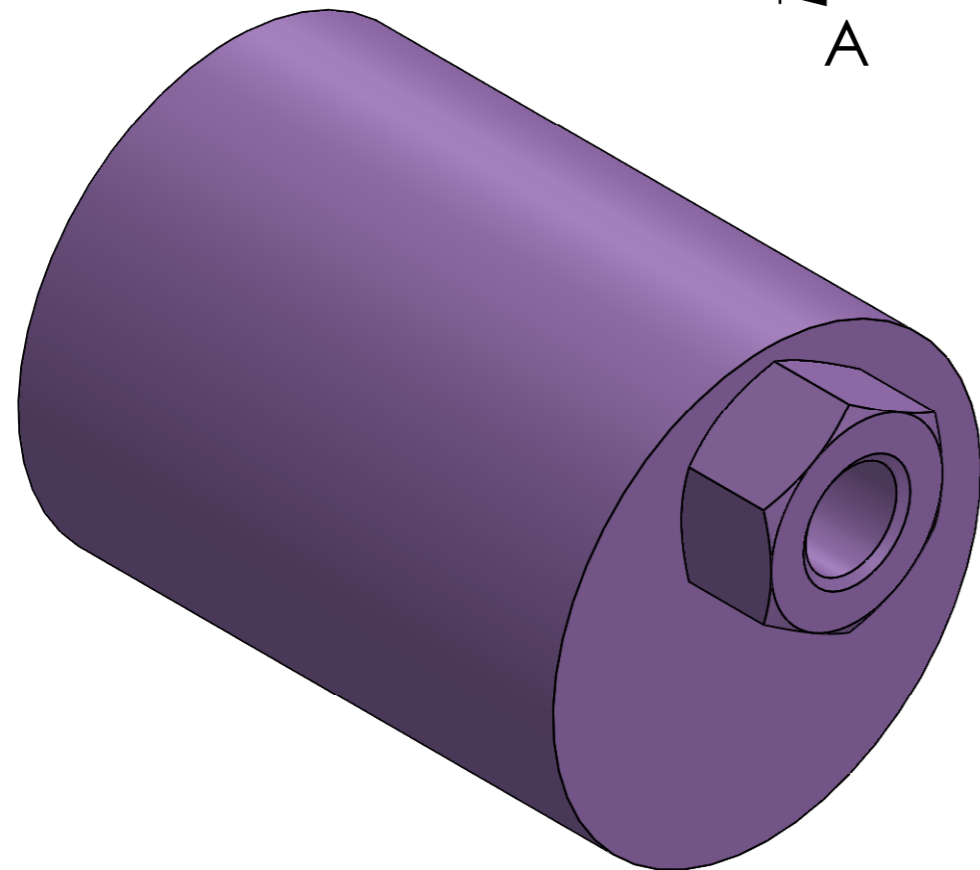
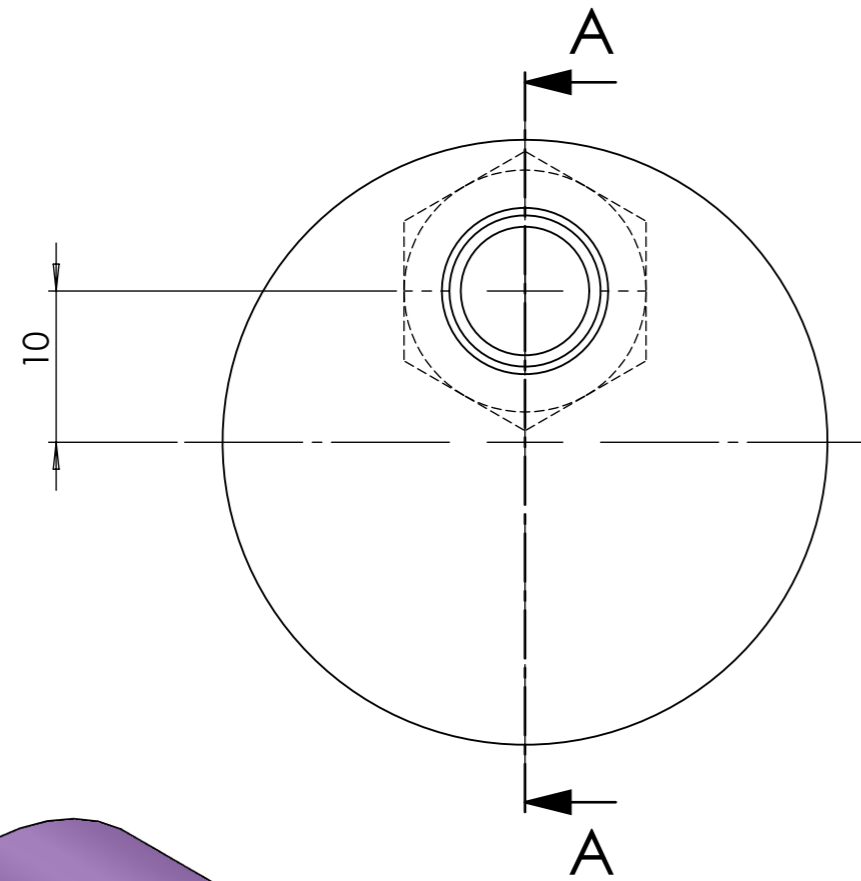

COUPE A-A
EHELLE 2 : 1

repère	Désignation	ANGLE1	ANGLE2	p	LONGUEUR	Quantité
M1	étiré rond Ø40	0.00	0.00	1x Ø11 ;	50	1
M2	Ecrou M10 brut				STD	1

Outil	P			L'atelier paysan	
Date	24/03/2023	Version	1.3		page n° 1 / 3
Feuille	Plaques				

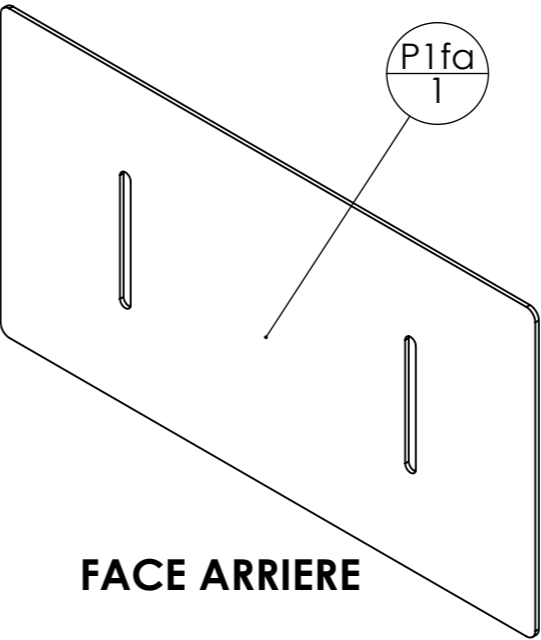

FACE ARRIERE

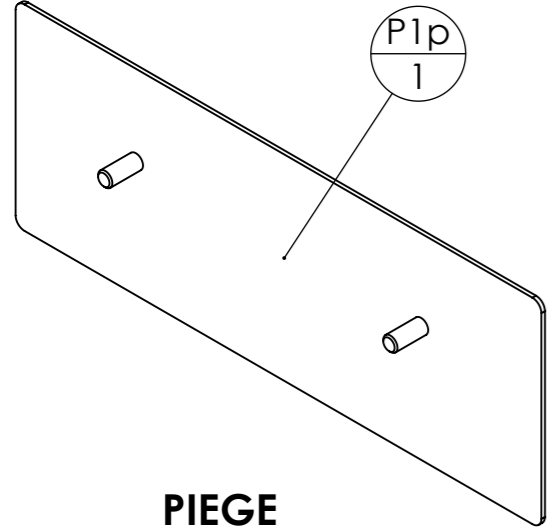

PIEGE

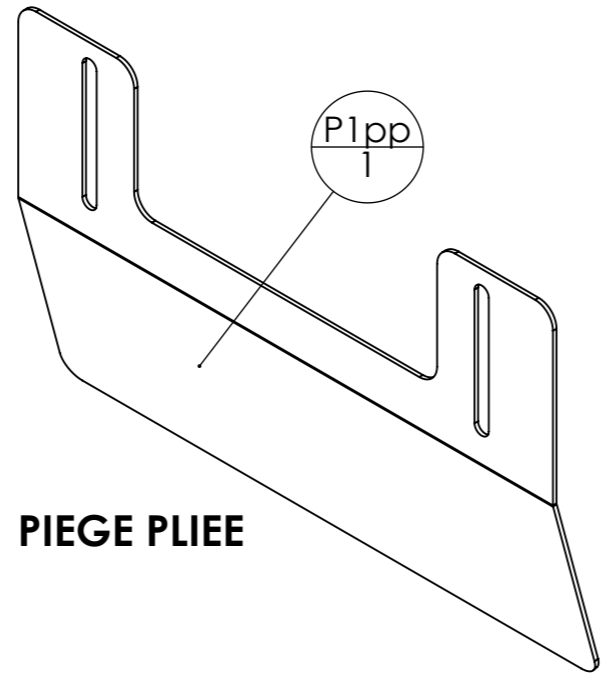

PIEGE PLIEE

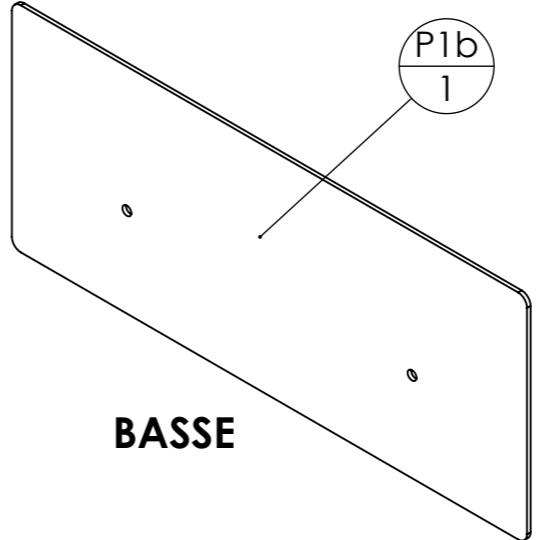

BASSE

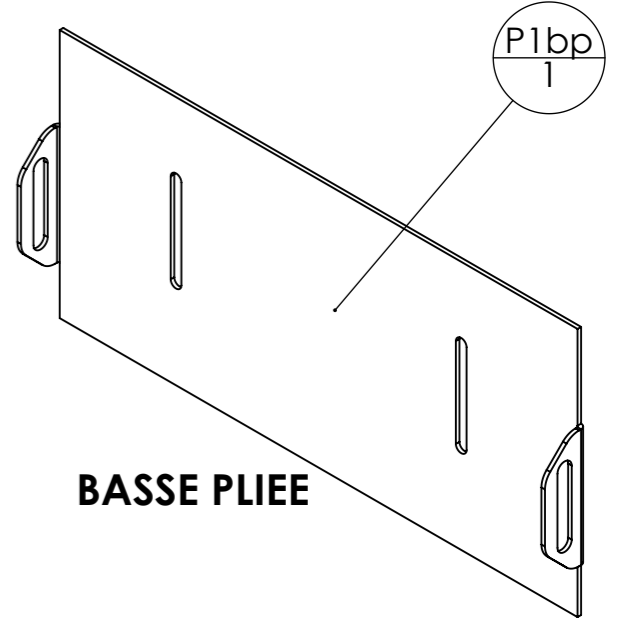

BASSE PLIEE

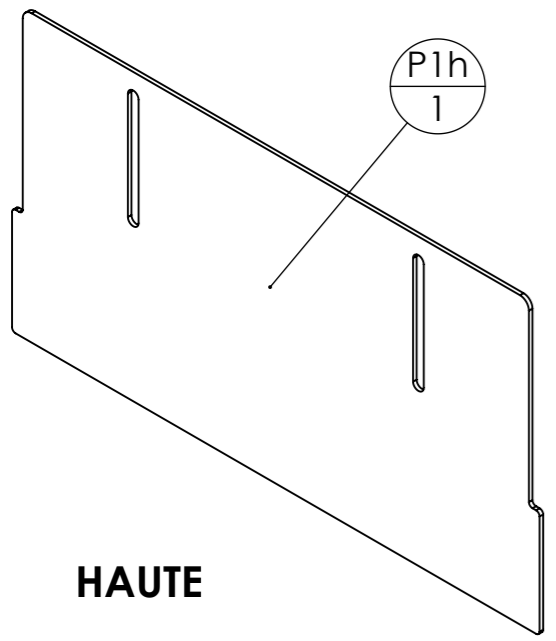

HAUTE

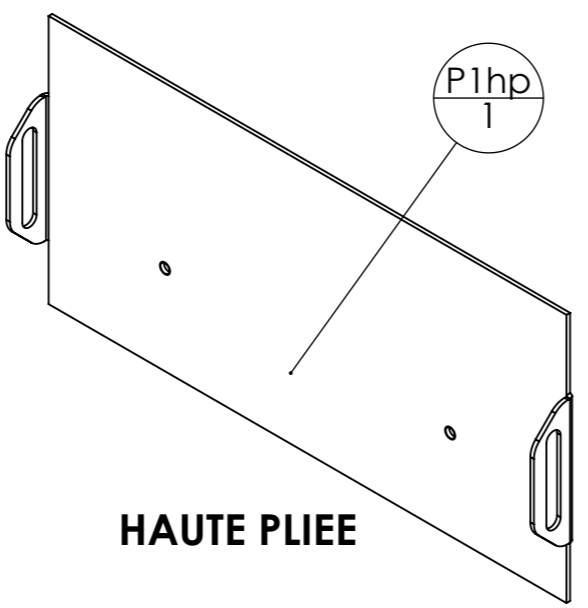

HAUTE PLIEE

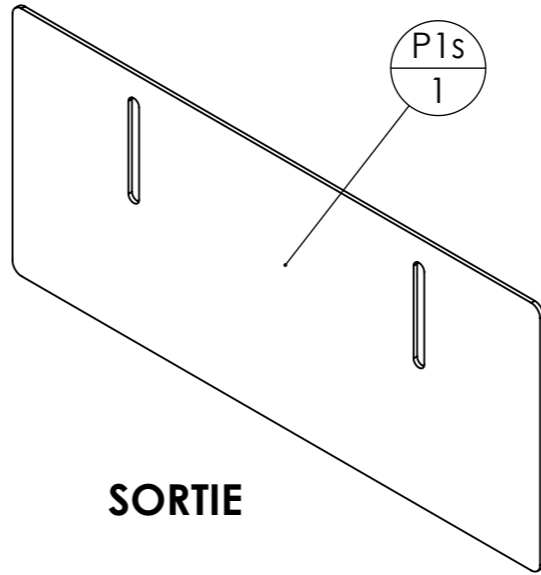

SORTIE

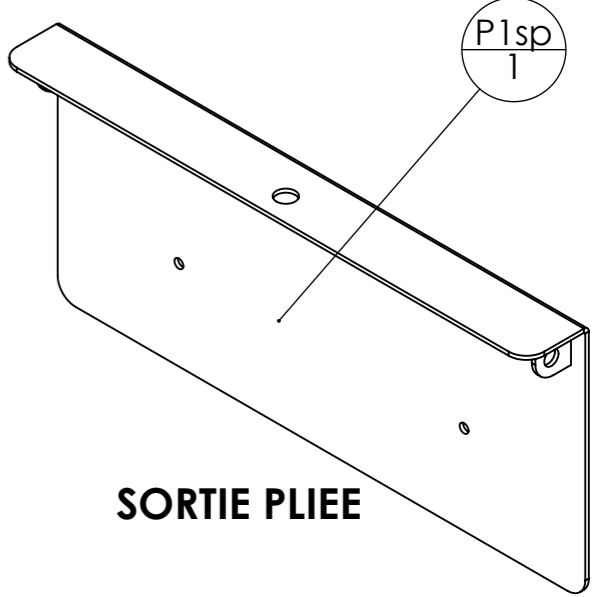

SORTIE PLIEE

Outil	P			L'atelier paysan
Date	24/03/2023	Version	page n° 2 / 3	
Feuille	Feuille 1			

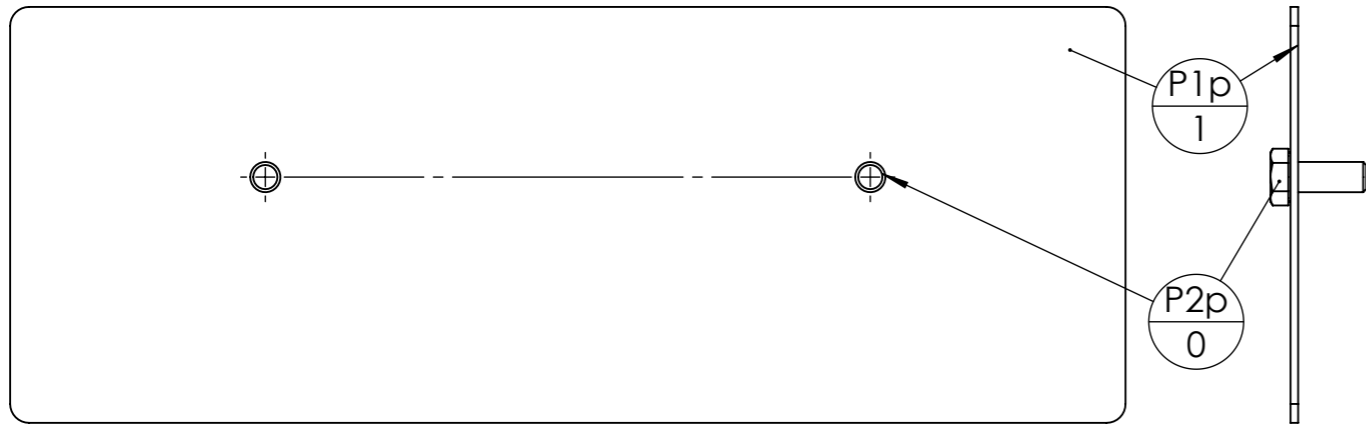

repère	Désignation	ANGLE1	ANGLE2	p	LONGUEUR	Quantité
P1p	P1p Décortiqueur				SPE	1
P2p	Vis Hexagonale M8 x 20				STD	2

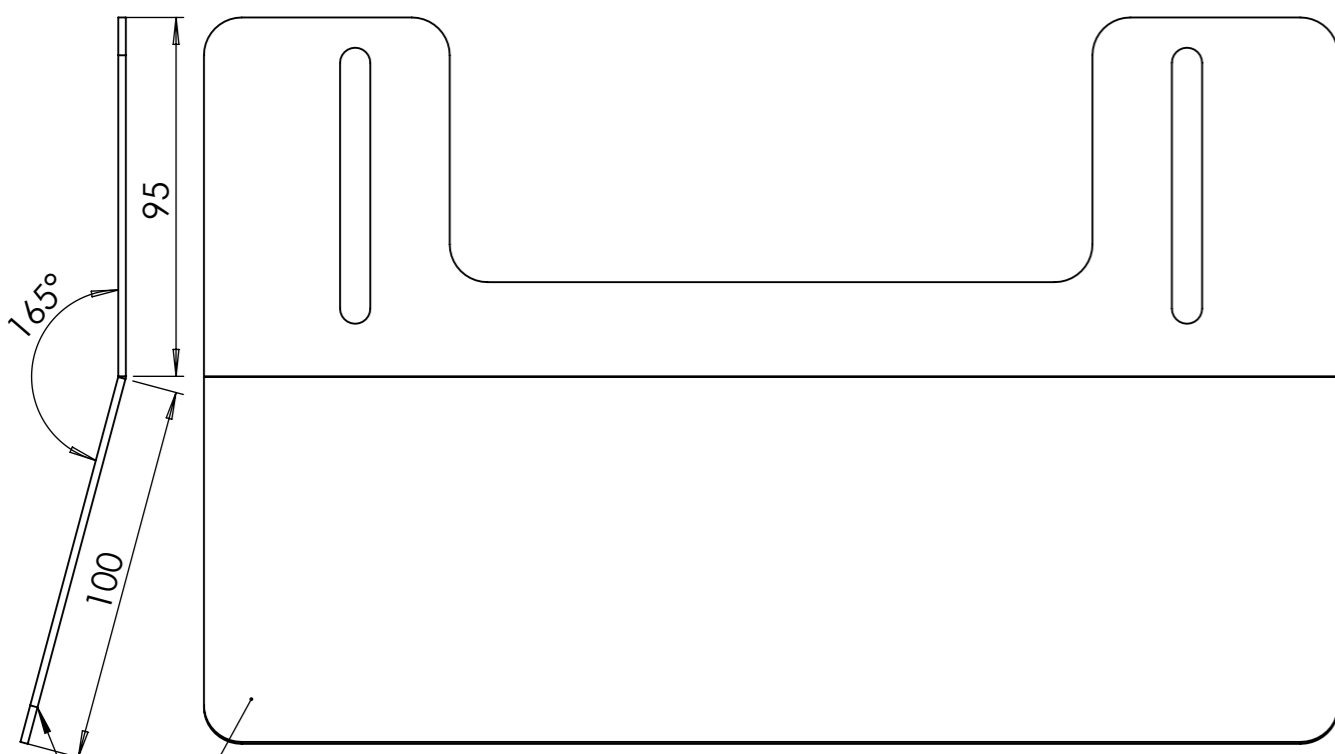
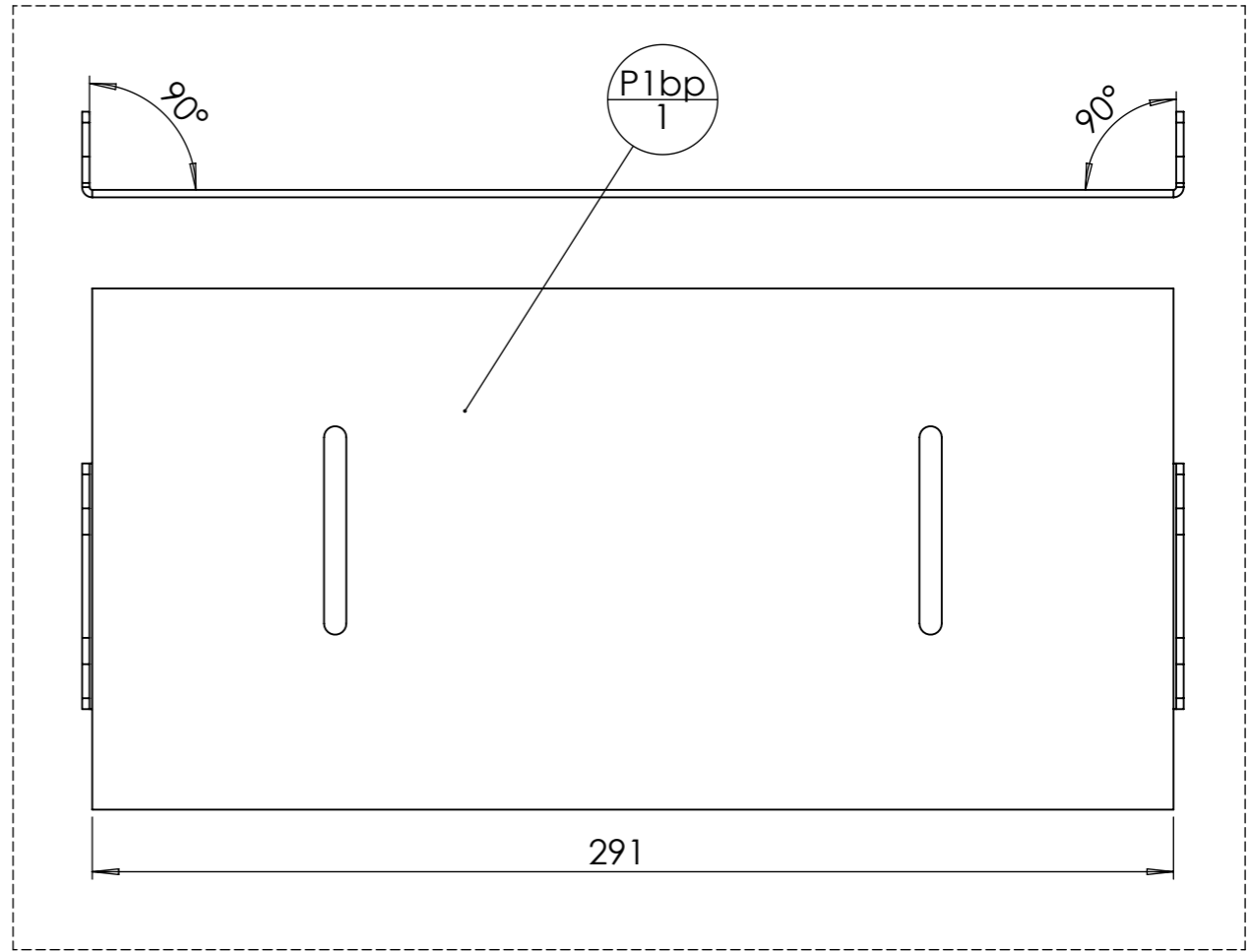

repère	Désignation	ANGLE1	ANGLE2	p	LONGUEUR	Quantité
P1pp	P1pp Décortiqueur				SPE	1

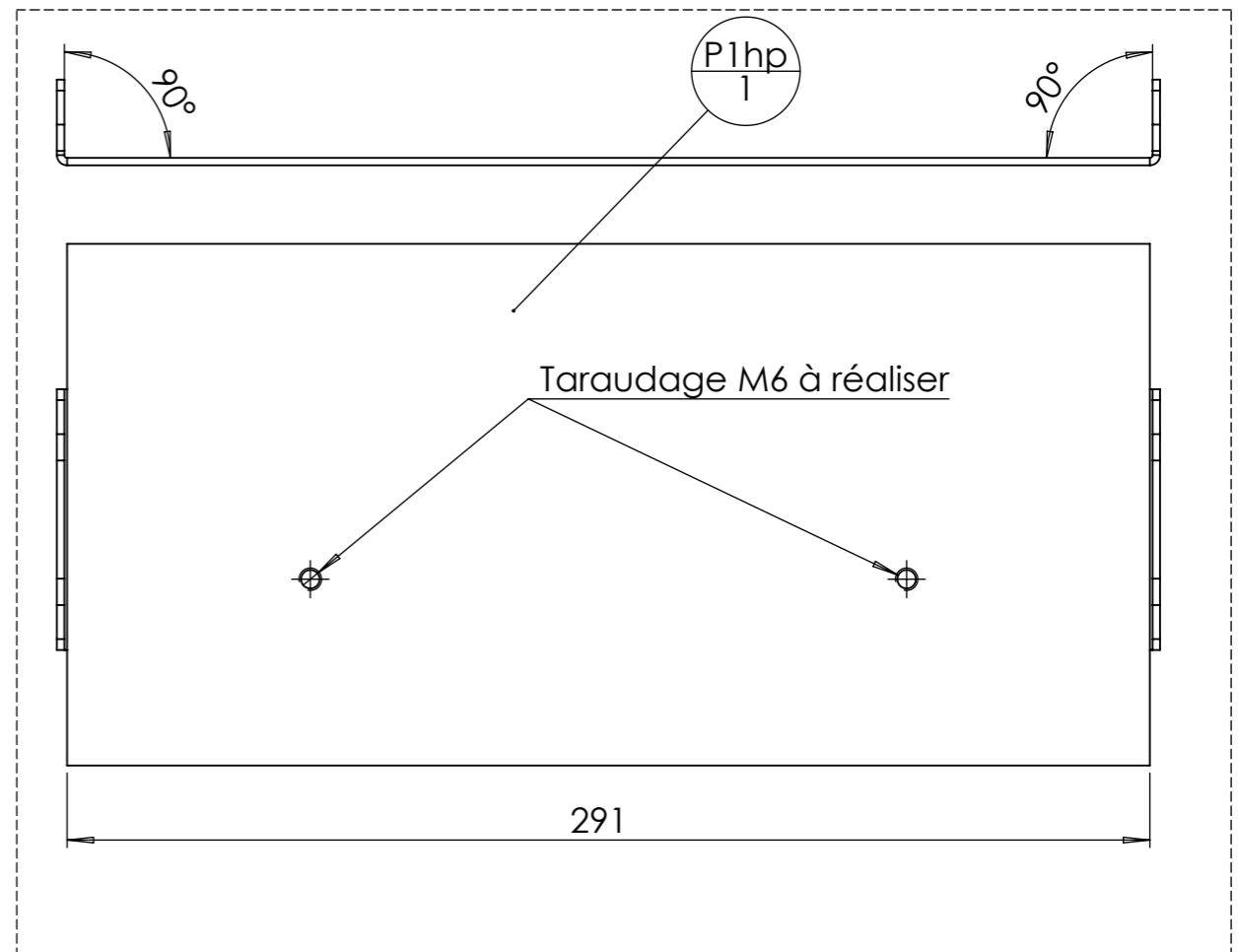

Outil	P			L'atelier paysan
Date	24/03/2023	Version	page n° 3 / 3	
Feuille	Feuille2			

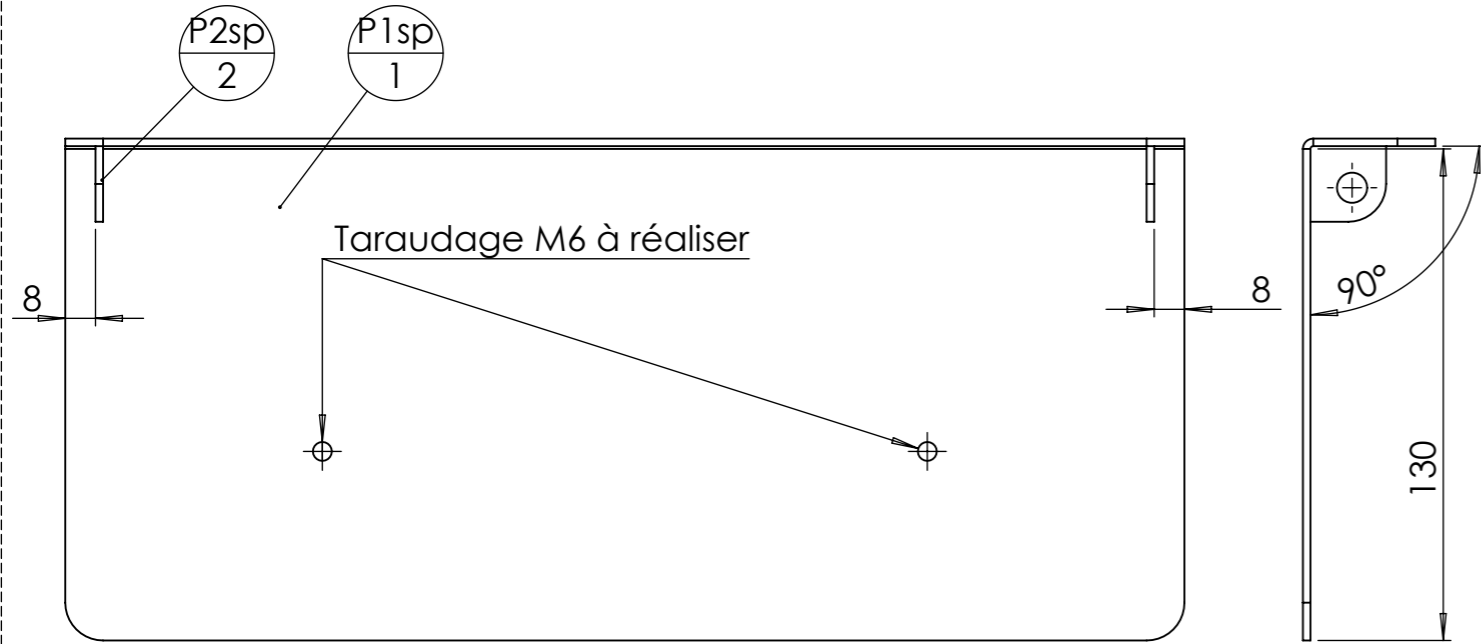
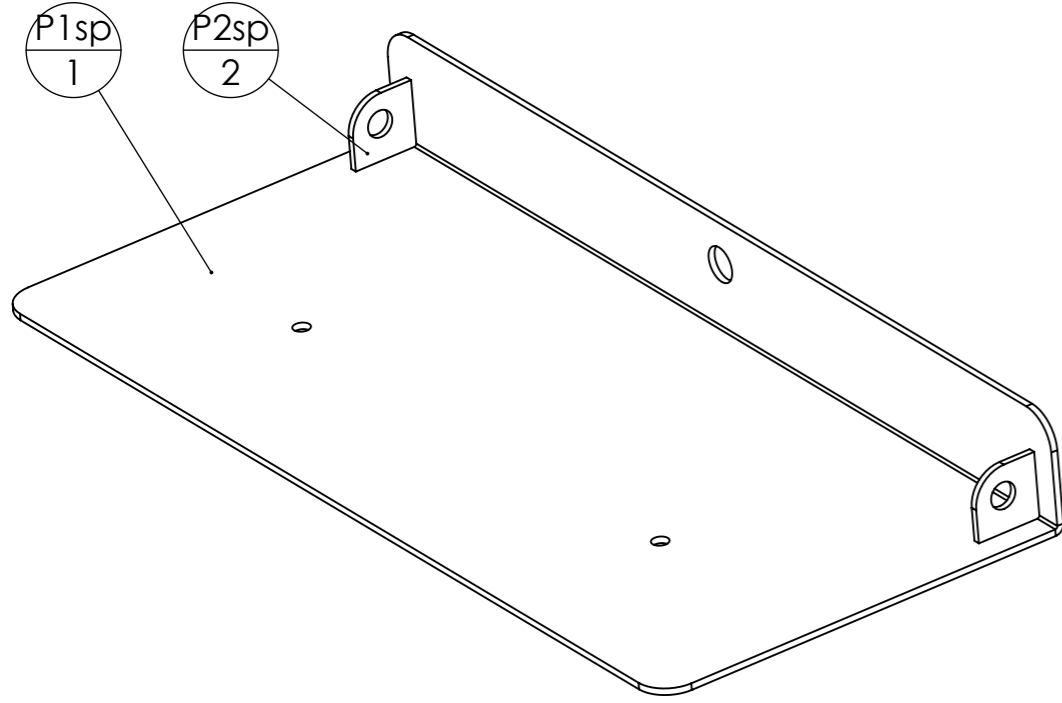

repère	Désignation	ANGLE1	ANGLE2	p	LONGUEUR	Quantité
P1sp	P1sp Décortiqueur				SPE	1
P2sp	P2sp Décortiqueur				SPE	2

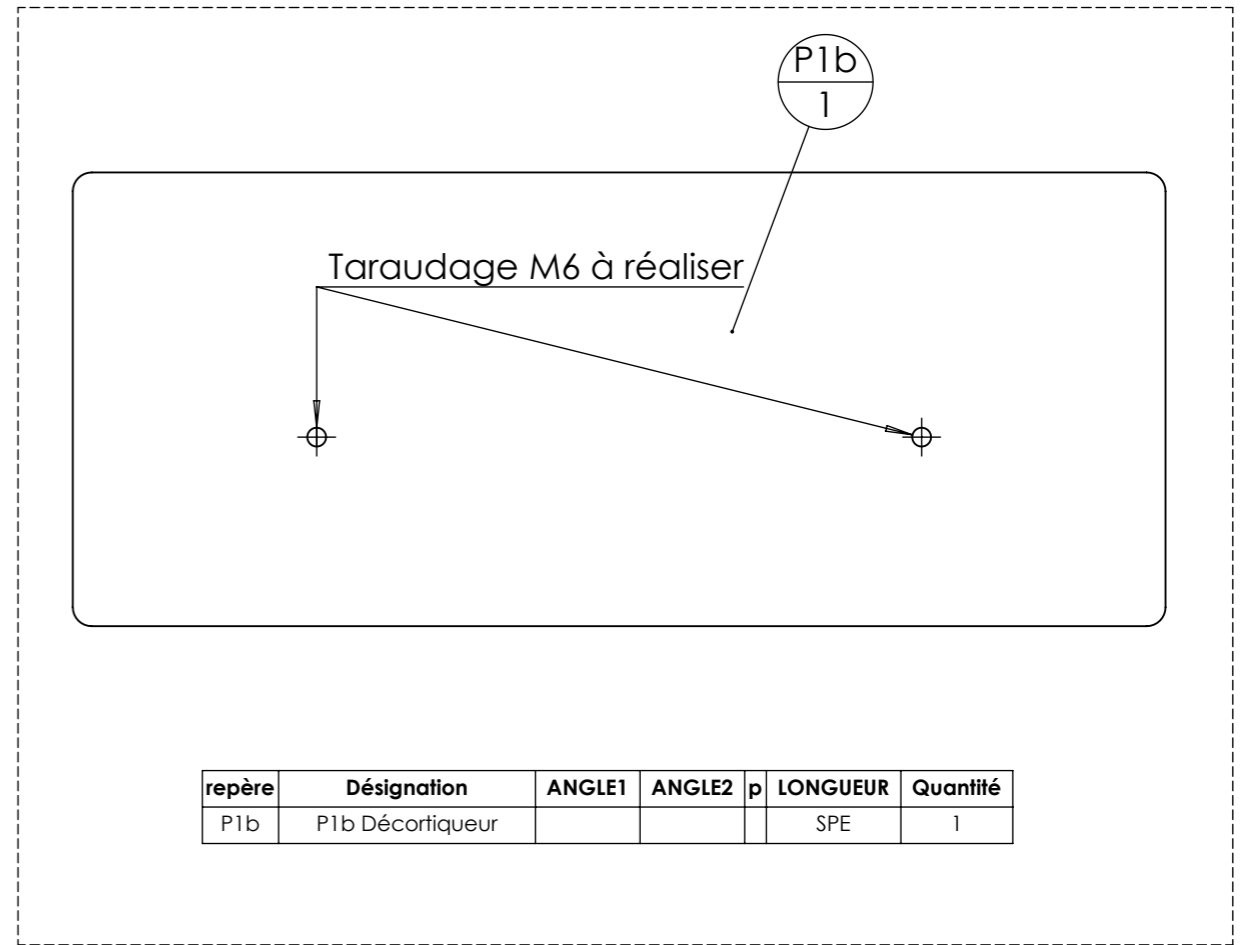

Outil	PB				L'atelier paysan
Date	24/03/2023	Version	1.3	page n° 1 / 1	
Feuille	PB				

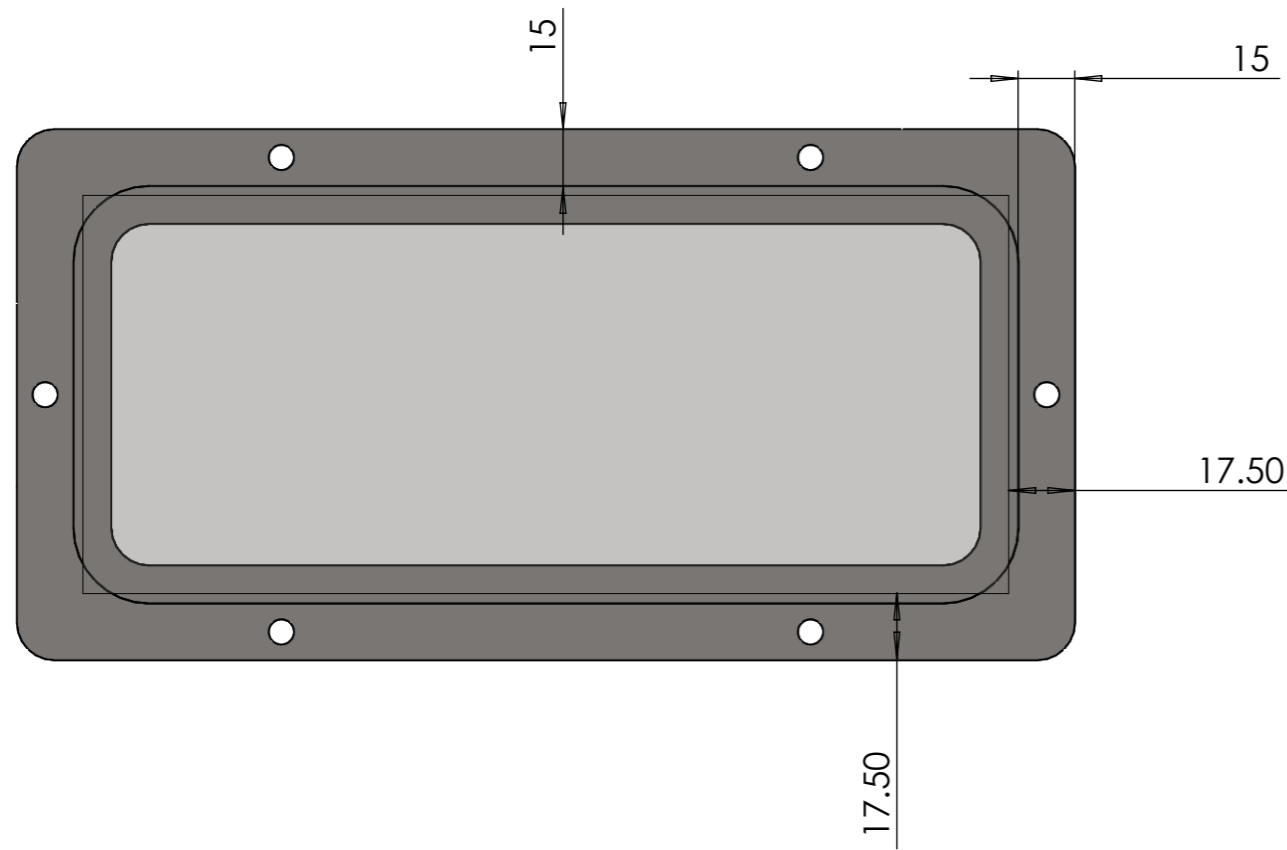
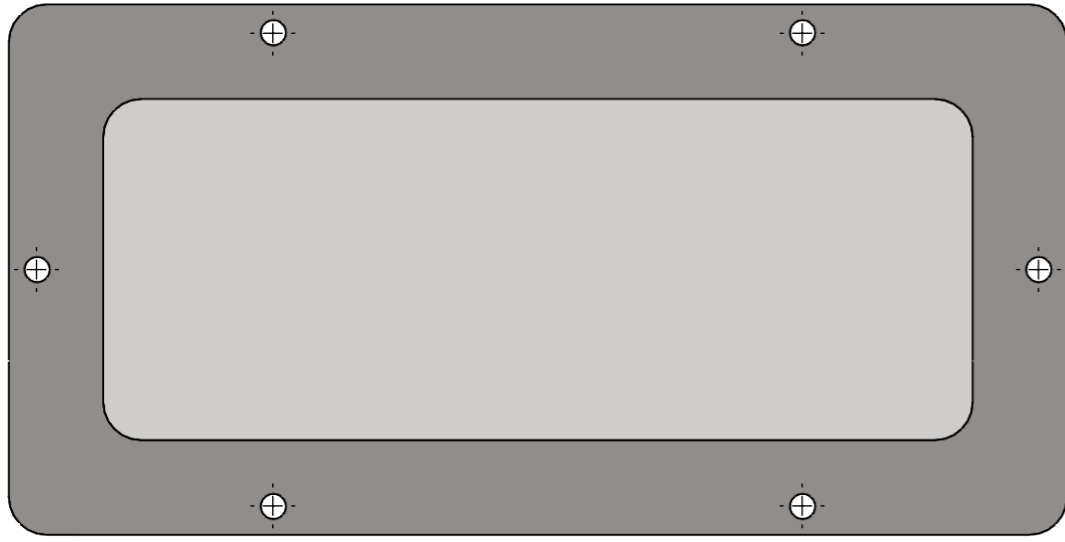
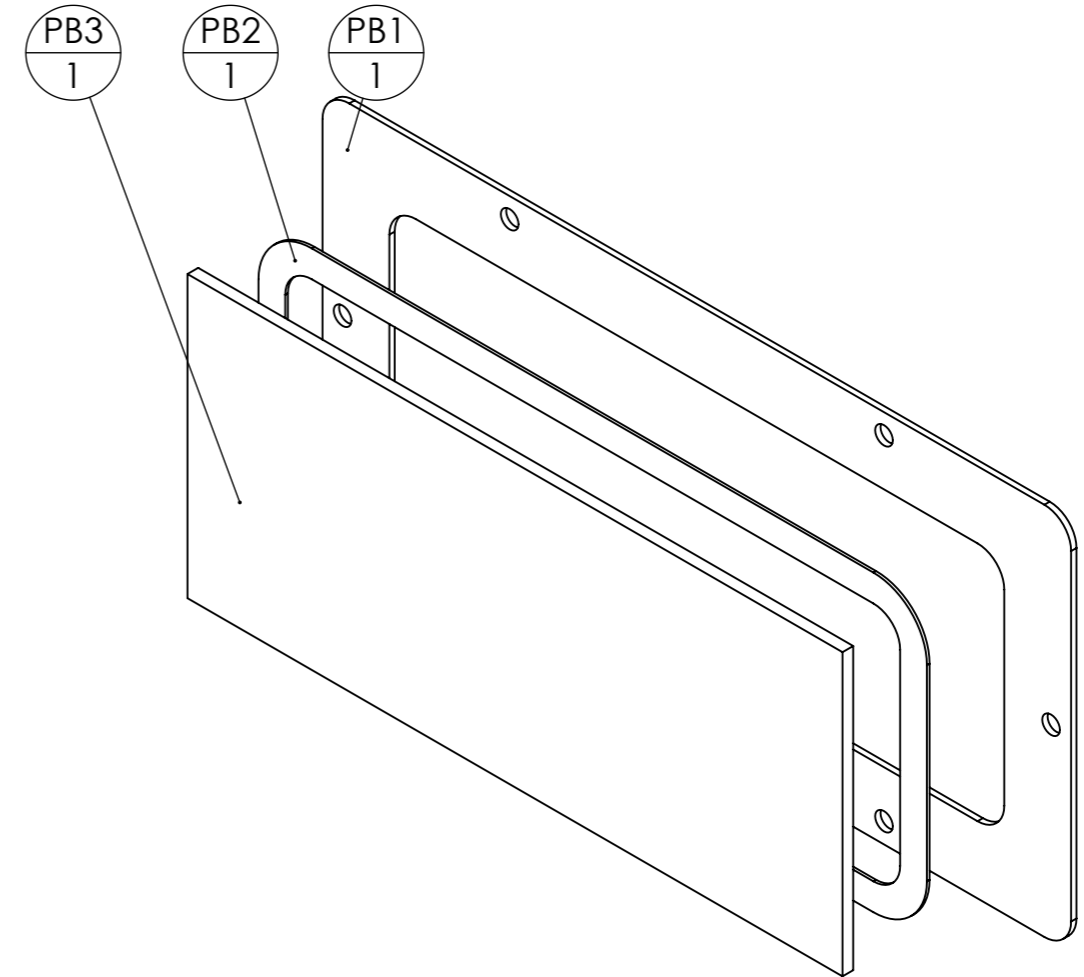
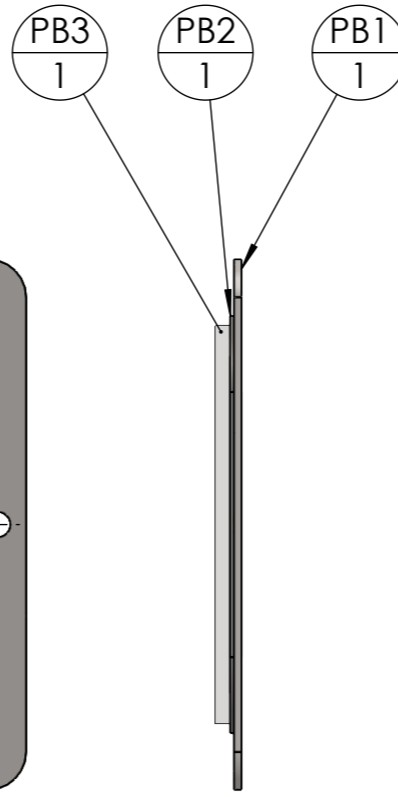

repère	Désignation	ANGLE1	ANGLE2	p	LONGUEUR	Quantité
PB1	PB1 Décortiqueur			6x Ø6 ;	SPE	1
PB2	Ruban adhésif vitres VHB				STD	1
PB3	Vitre face avant Décortiqueur				SPE	1

Outil	PC				
Date	24/03/2023	Version	1.3		page n° 1 / 1
Feuille	PC				

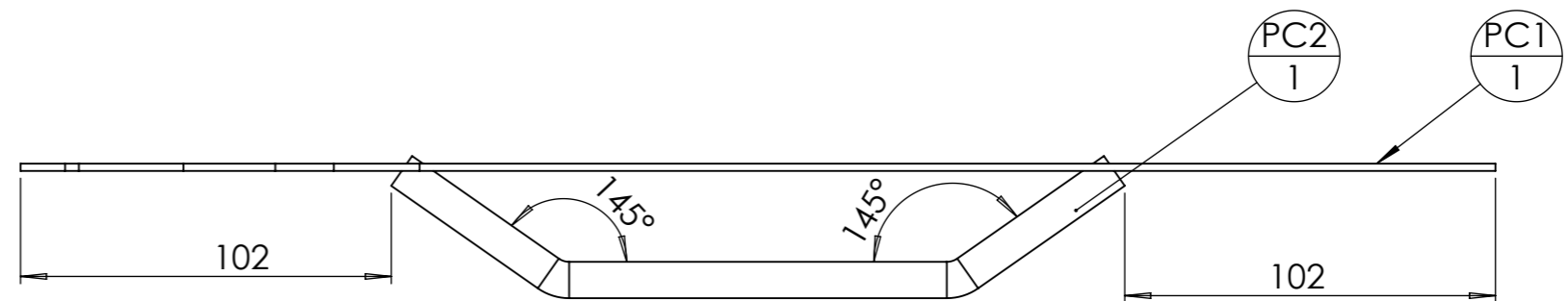
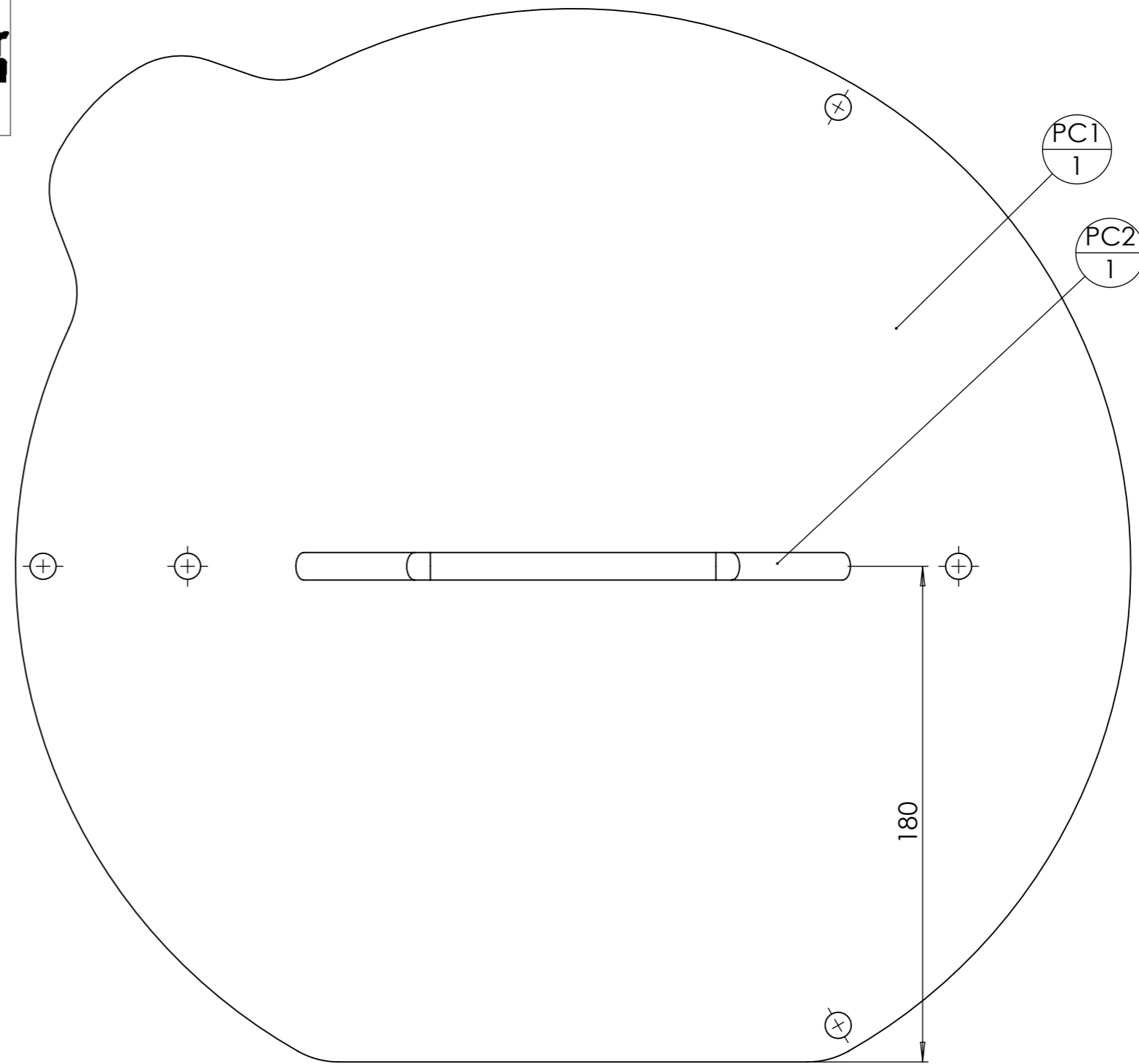

repère	Désignation	ANGLE1	ANGLE2	p	LONGUEUR	Quantité
PC1	PC1 Décortiqueur				SPE	1
PC2	fer rond Ø10	35	0		214.2122	1

Outil	RA RB			L'atelier paysan	
Date	24/03/2023	Version	1.3		page n° 1 / 1
Feuille	RA et RB				

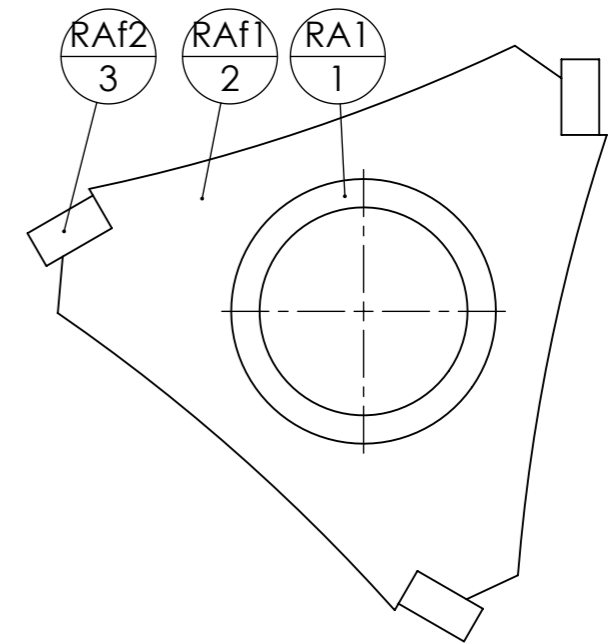
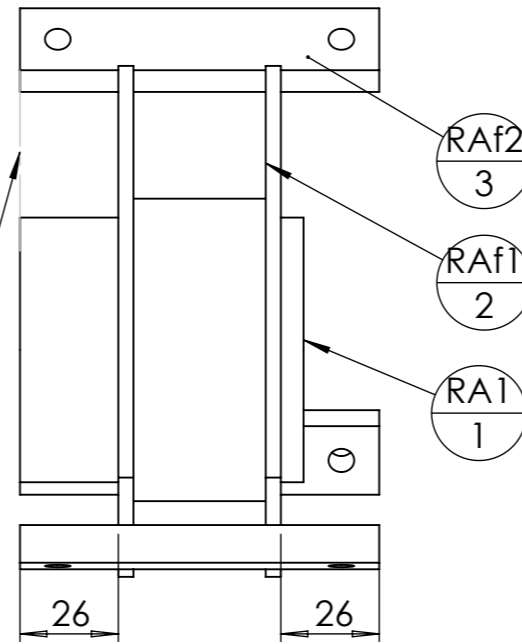
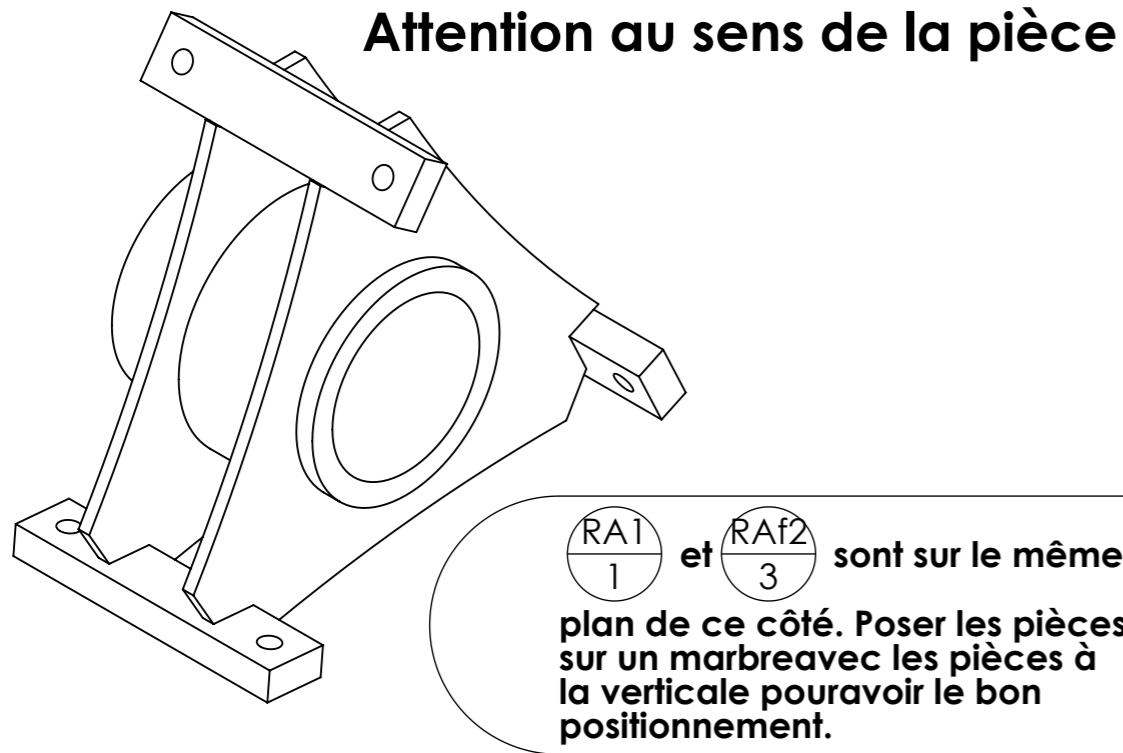

repère	Désignation	ANGLE1	ANGLE2	p	LONGUEUR	Quantité
RA1	Rotor Décortiqueur			2x Ø70 ; 1x Ø55 ;	SPE	1
RAf1	RAf1 Décortiqueur			1x Ø70 ;	SPE	2
RAf2	étiré plat 20 x 10	0	0	2x Ø8 ;	95	3

Percer RAf2
3 et RB1
1 en même temps en $\phi 6.80$ mm pour aligner les perçages, puis percer RAf2
3 en 8.5mm pour passer les vis M8 .

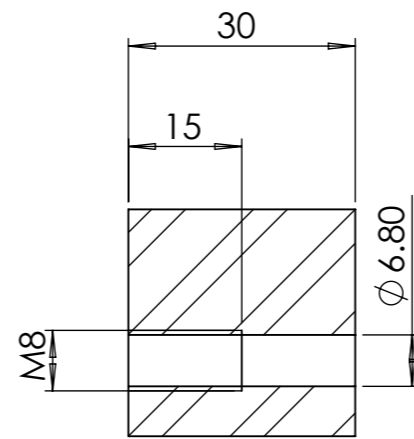
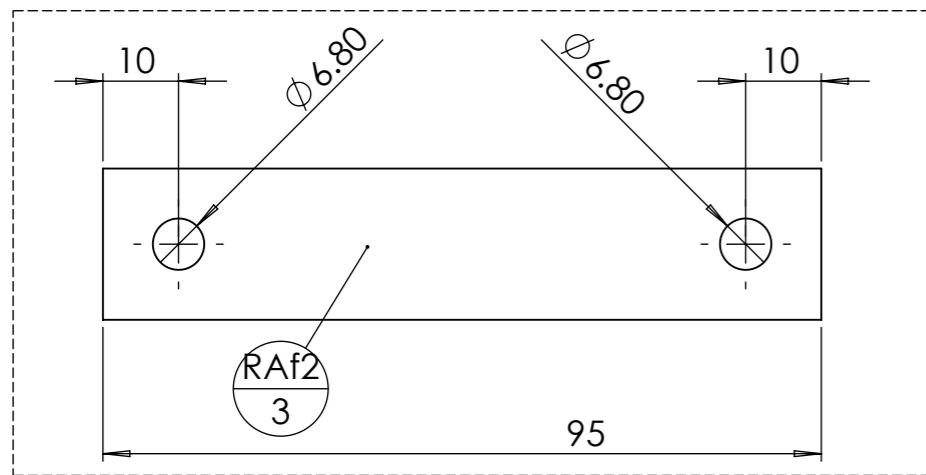

COUPE A-A
ECHELLE 1 : 1

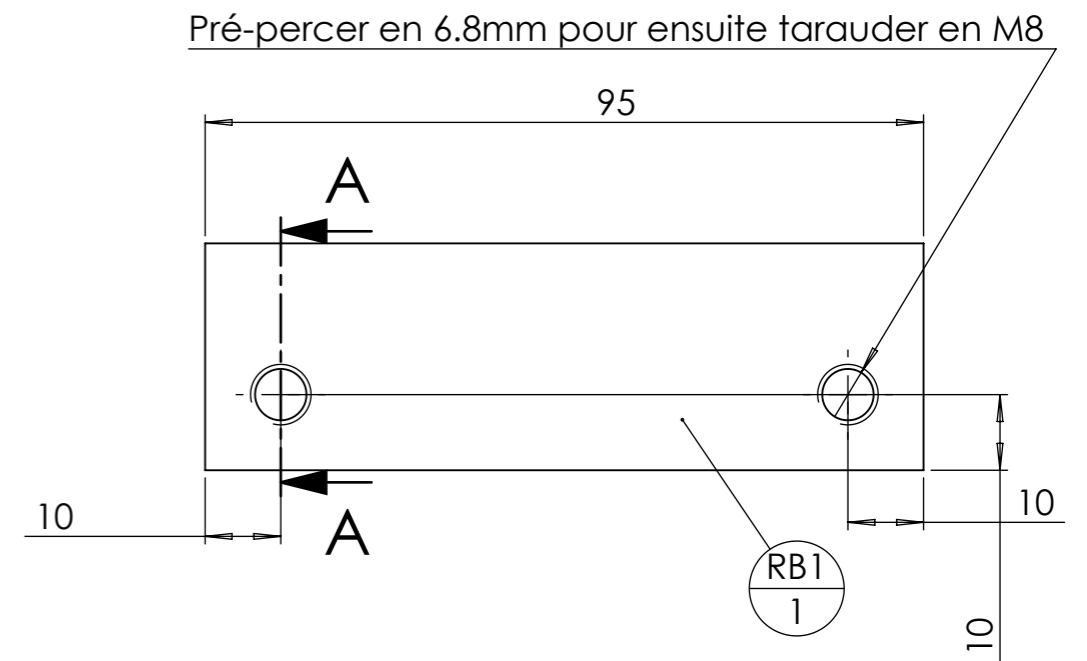

repère	Désignation	ANGLE1	ANGLE2	p	LONGUEUR	Quantité
RB1	étiré plat 30 x 30	0	0	2x Ø6,8 ;	95	1

Outil	T				
Date	24/03/2023	Version	1.3	page n° 1 / 1	
Feuille	T				

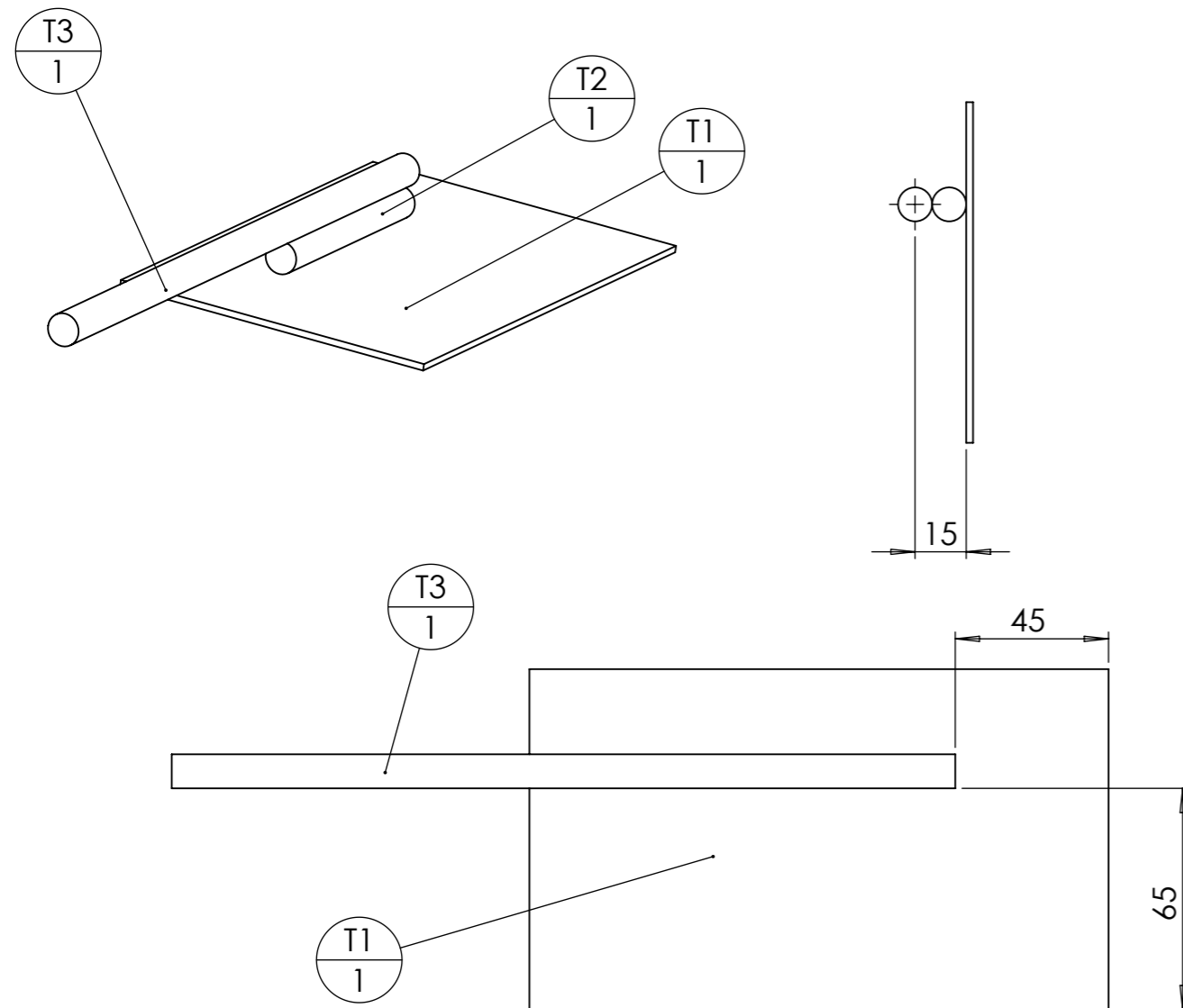

repère	Désignation	ANGLE1	ANGLE2	p	LONGUEUR	Quantité
T1	T1 Décortiqueur				SPE	1
T2	fer rond Ø10	0	0		80	1
T3	fer rond Ø10	0	0		230	1

Avec Tige (x1)

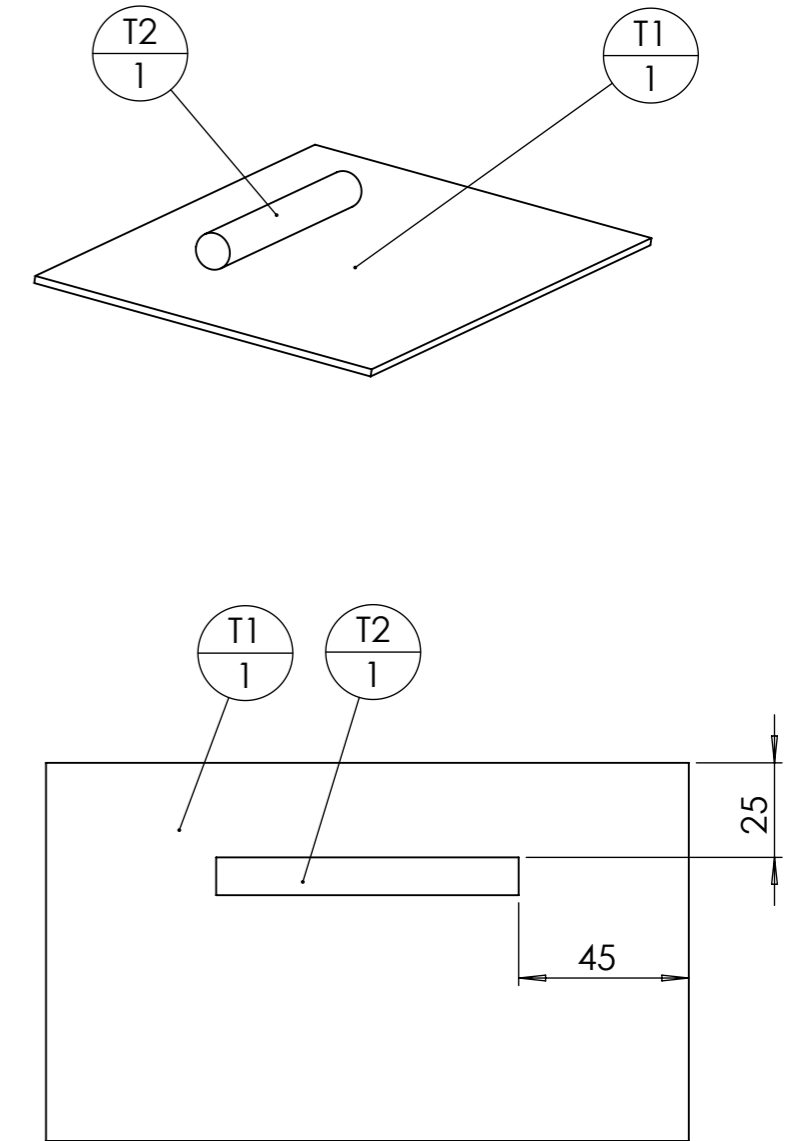

repère	Désignation	ANGLE1	ANGLE2	p	LONGUEUR	Quantité
T1	T1 Décortiqueur				SPE	1
T2	fer rond Ø10	0	0		80	1

Sans Tige (x1)

Outil	Z			L'atelier paysan
Date	24/03/2023	Version	1.3	
Feuille	Z			

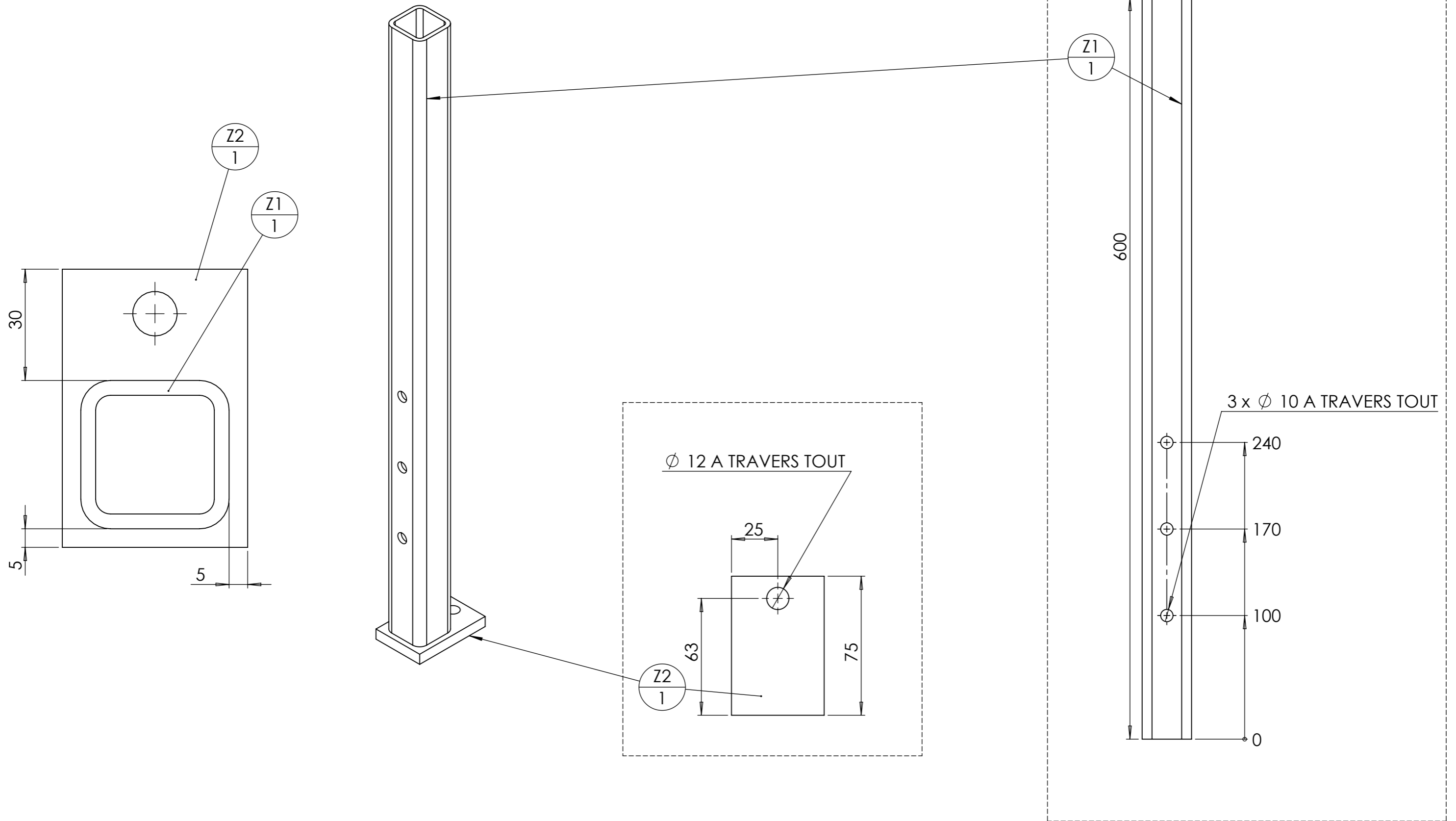

ID	Description	ANGLE1	ANGLE2	p	Longueur	Qté
Z1	tube carré 40 x 4	0°	0°	12x Ø10 ;	600	1
Z2	fer plat 50 x 10	0°	0°	1x Ø12 ;	75	1

Outil	PCE - visserie élec			L'atelier paysan	
Date	24/03/2023	Version	1.3		page n° 1 / 1
Feuille	PCE et visserie électrique				

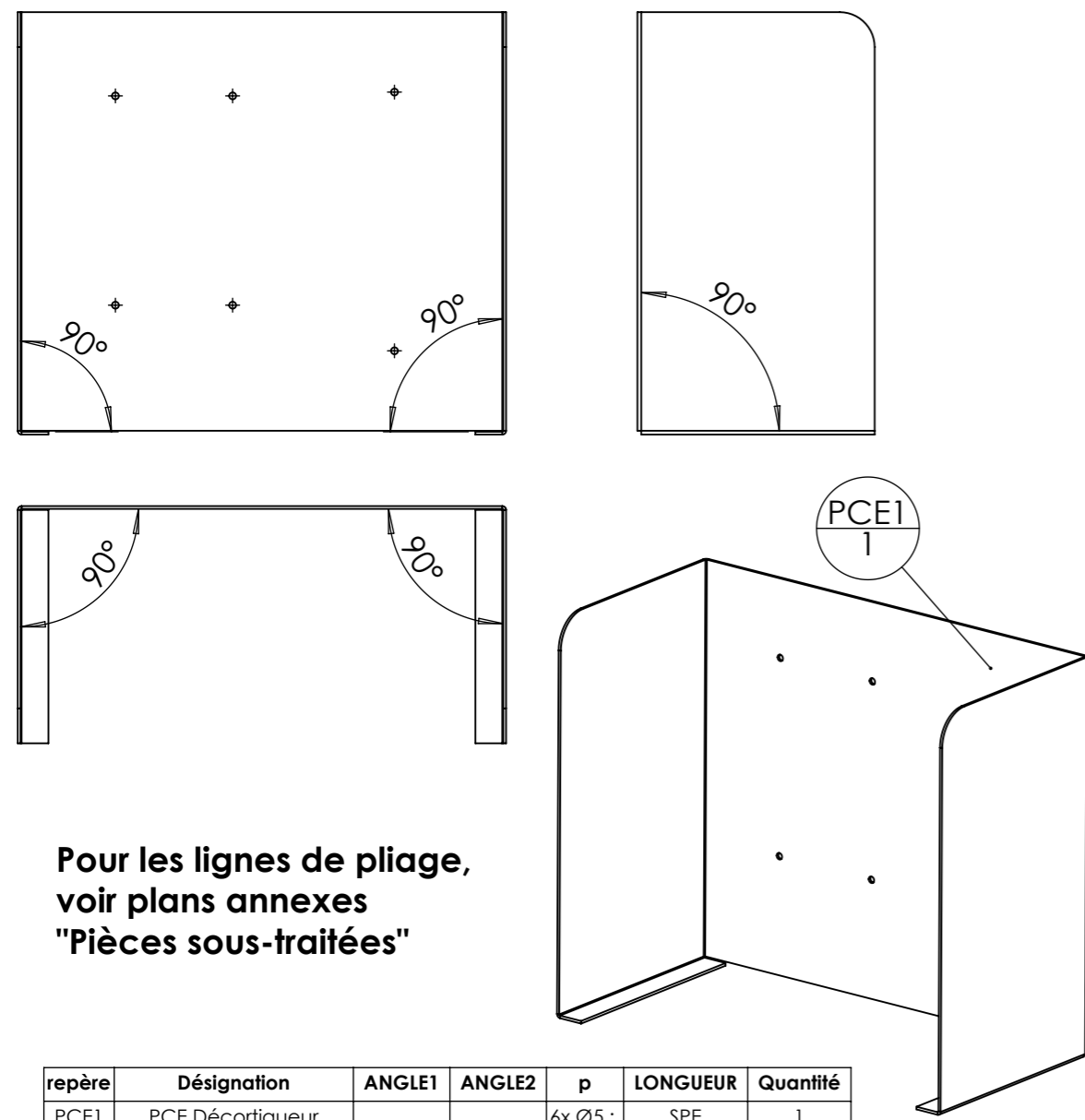

**Pour les lignes de pliage,
voir plans annexes
"Pièces sous-traitées"**

repère	Désignation	ANGLE1	ANGLE2	p	LONGUEUR	Quantité
PCE1	PCE Décortiqueur			6x Ø5 ;	SPE	1

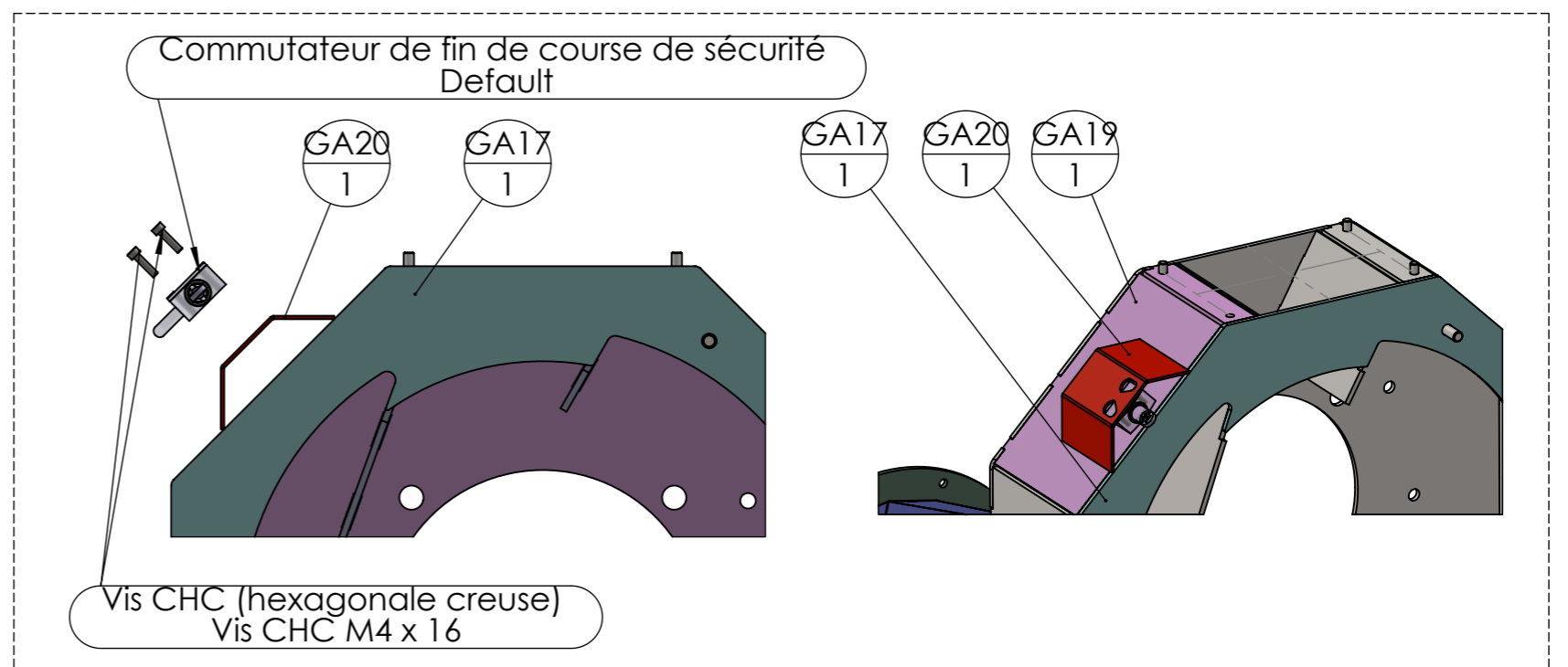
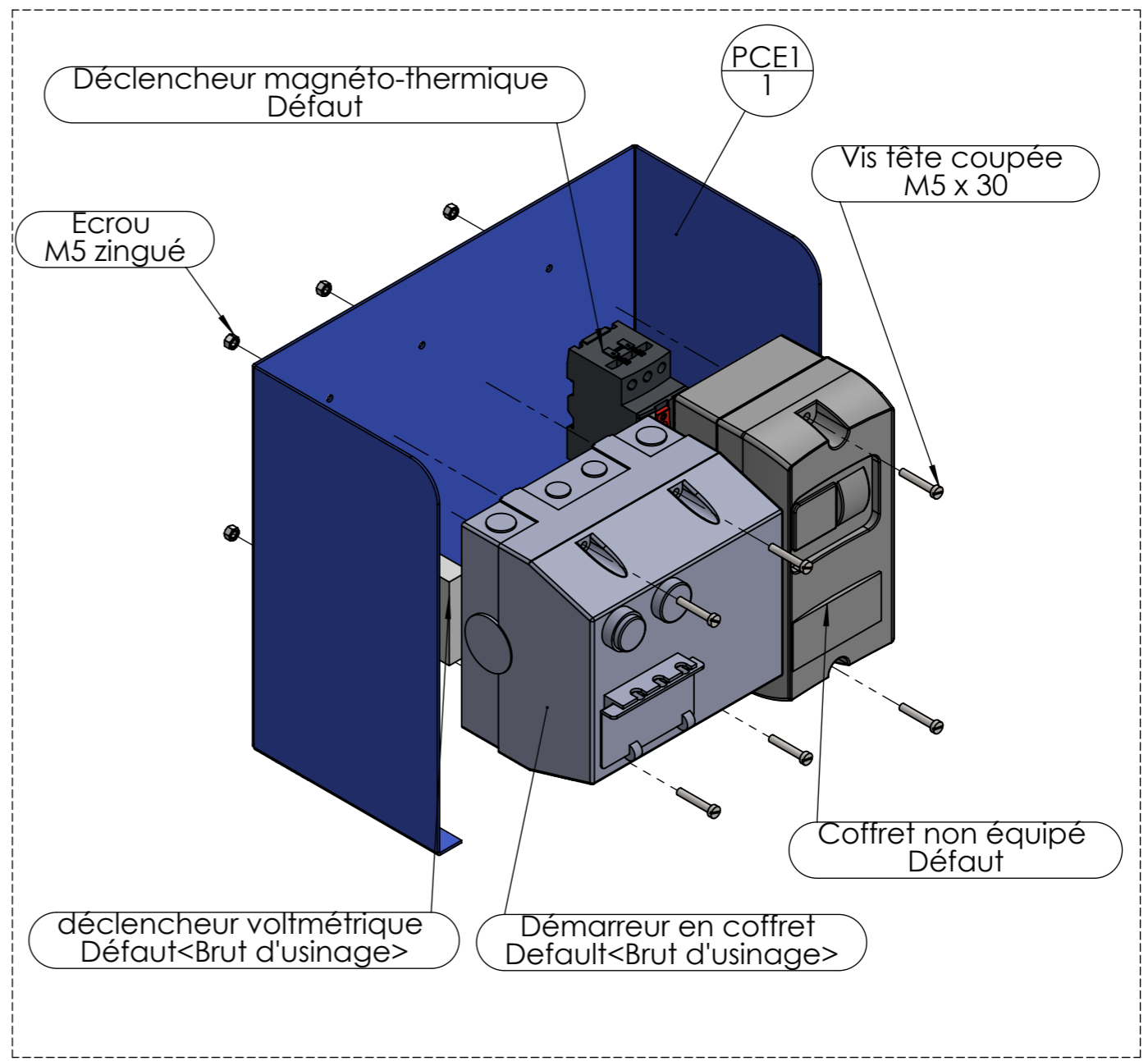

Outil	Plan de visserie				
Date	24/03/2023	Version	1.3		page n° 1 / 10
Feuille	Face avant				

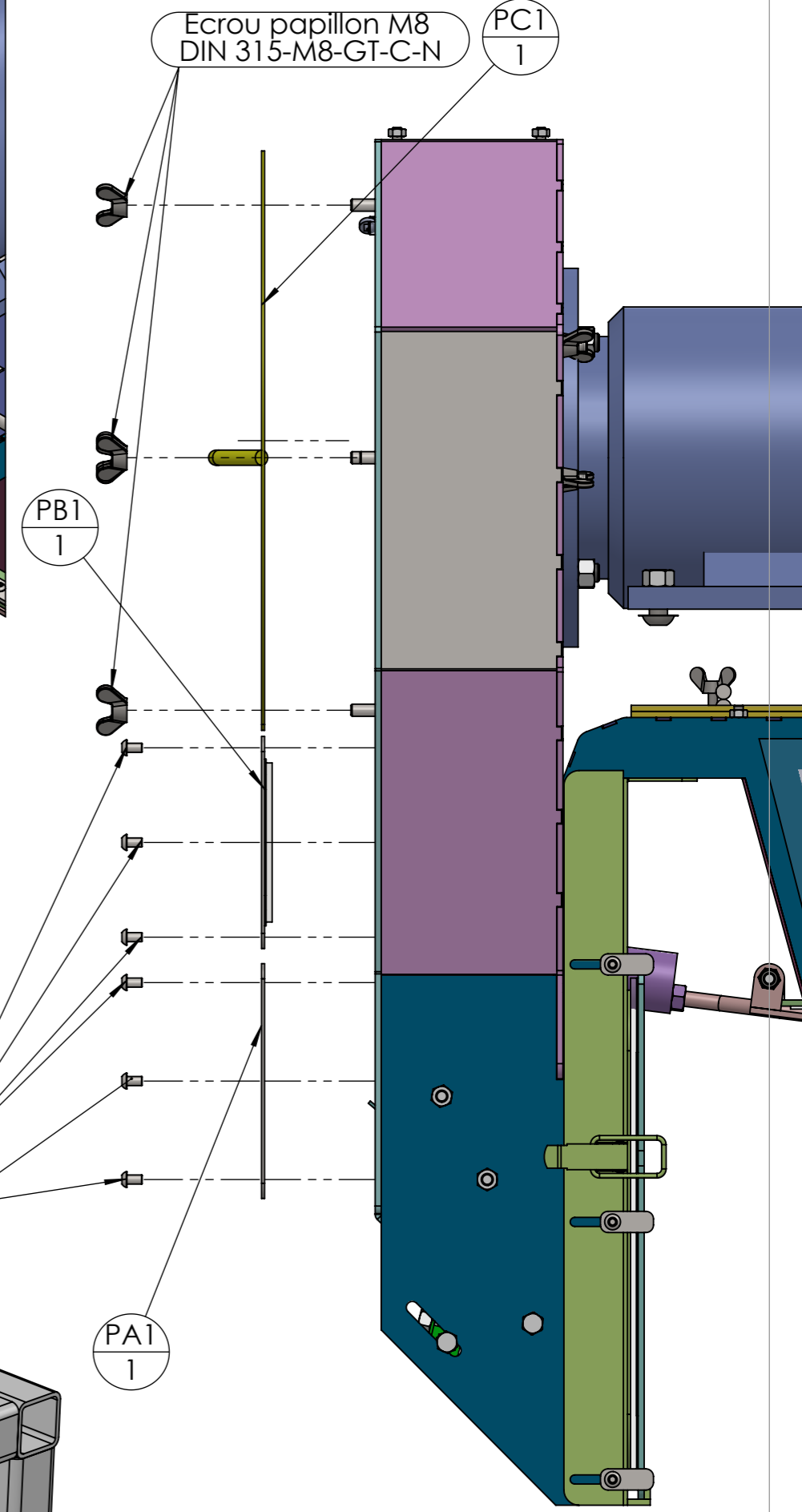
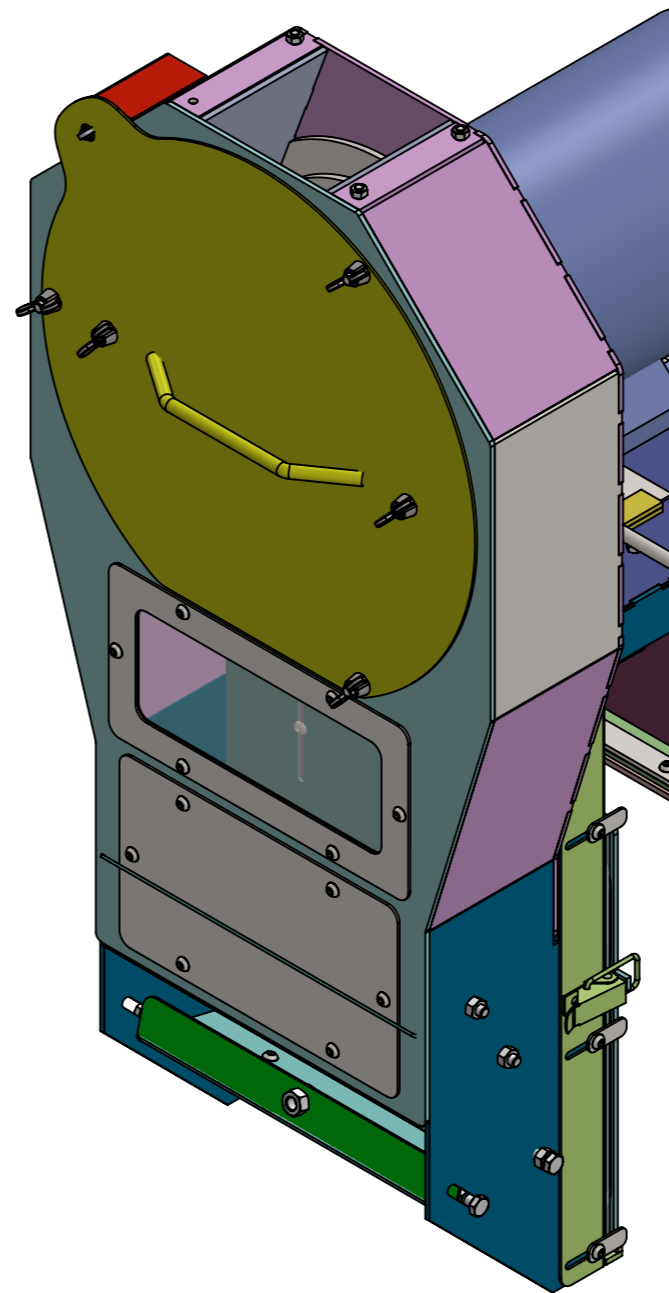

moteur 3kW 1500tr min avec socle et bride
bride incluse - support ajouté

Ecoux
M12 brut

Vis BHC
M12 x 30 avec embase

Ecoux
M12 brut

Vis BHC
M12 x 30 avec embase

A7
1

Vis BHC
M6 x 10

PA1
1

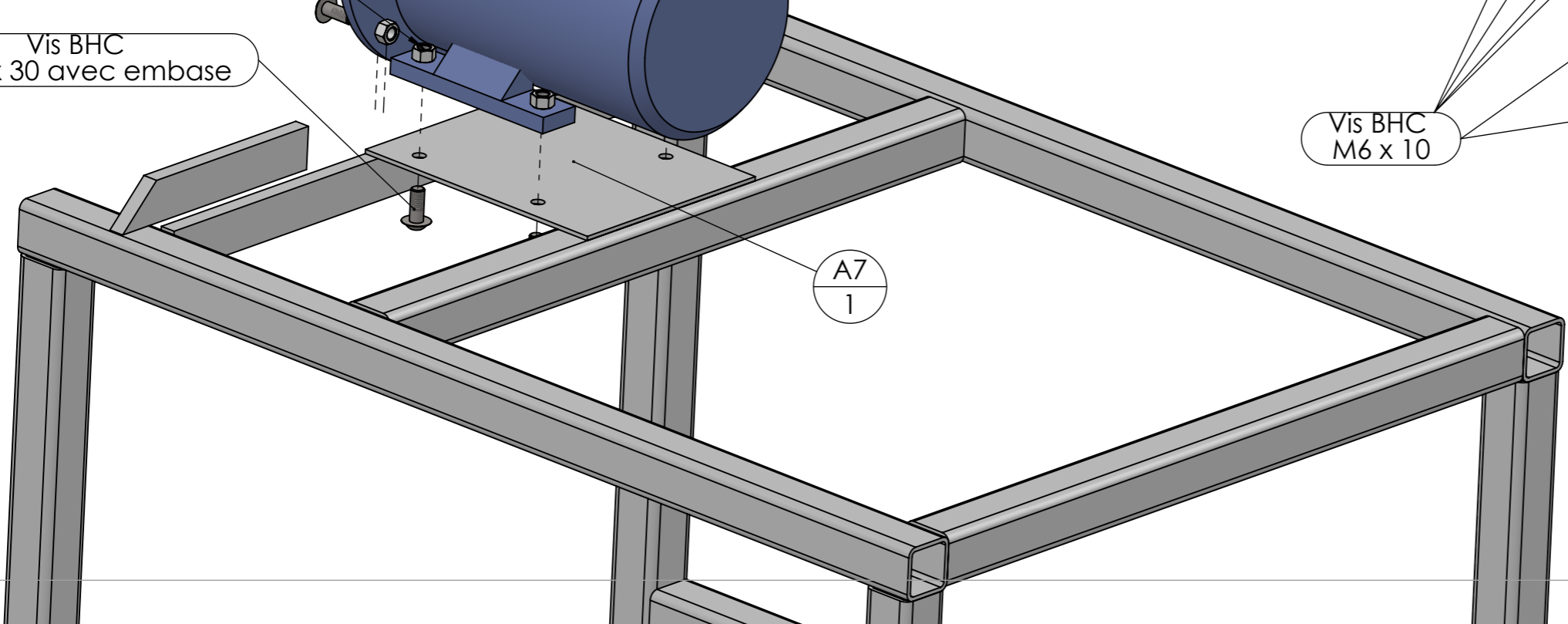

Outil	Plan de visserie				
Date	24/03/2023	Version	1.3		page n° 2 / 10
Feuille	Trémies				

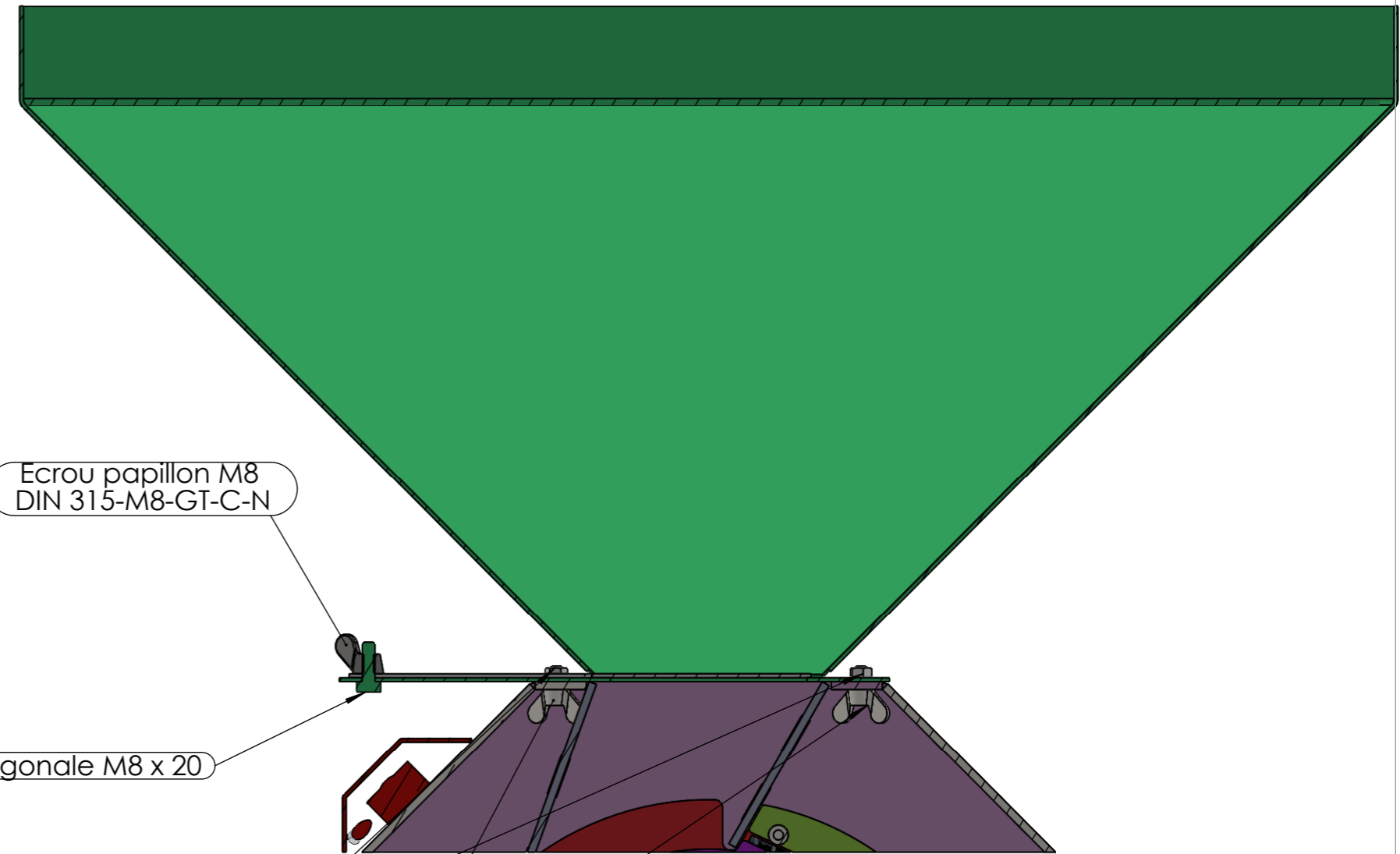
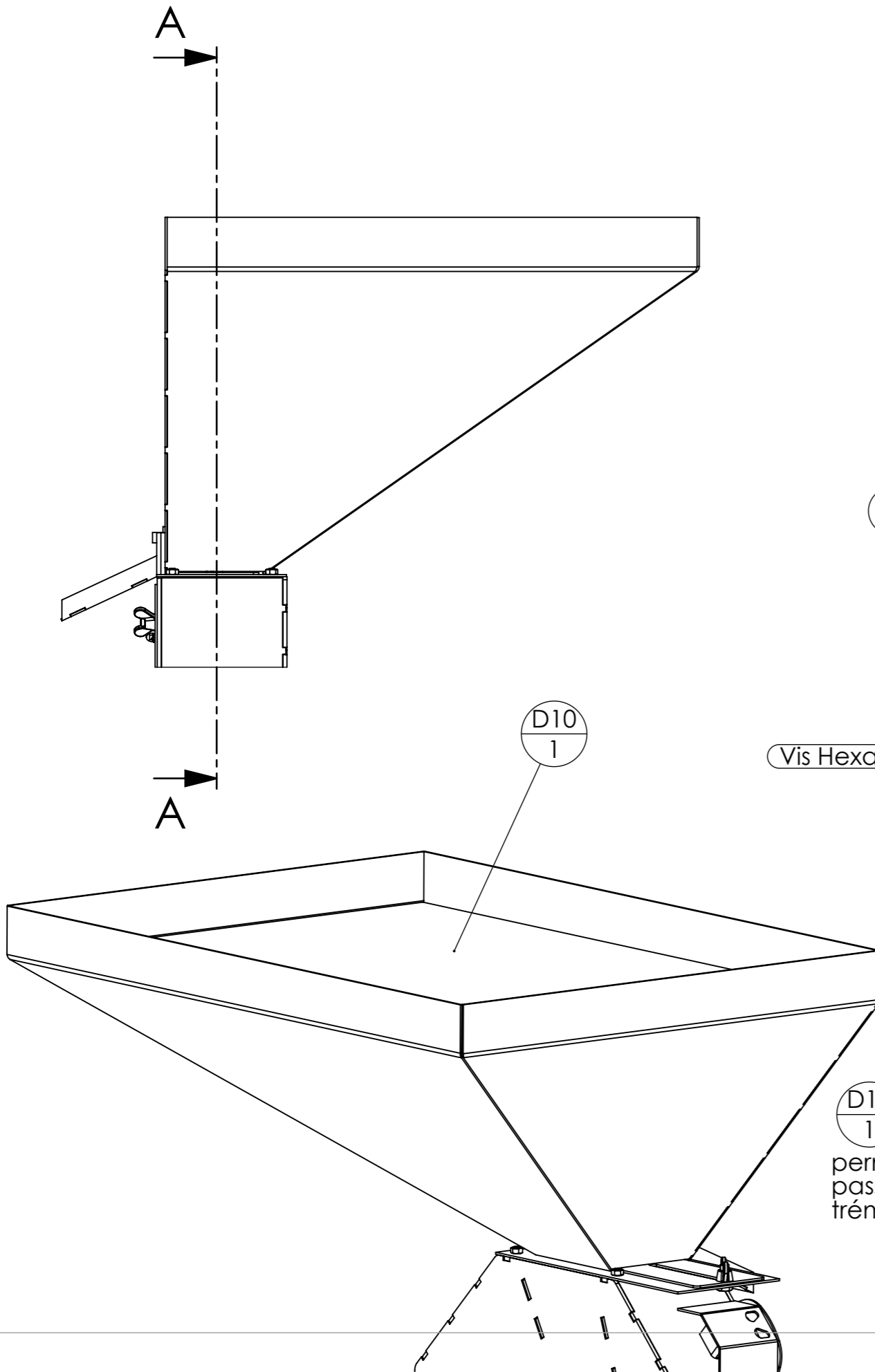

Ecrou papillon M8
DIN 315-M8-GT-C-N

Vis Hexagonale M8 x 20

Ecrou
M6 brut

Vis papillon M6 x 12

COUPE A-A
ECHELLE 1 : 3

$\frac{D10}{1}$ est une grille
permettant d'empêcher de
passer la main à travers la
trémie.

Outil	Plan de visserie				
Date	24/03/2023	Version	1.3		page n° 3 / 10
Feuille	Cartouche				

Vis tête fraisée_V2
M6 x 20 10,9 brut

Taraudage M6 des 2 côtés

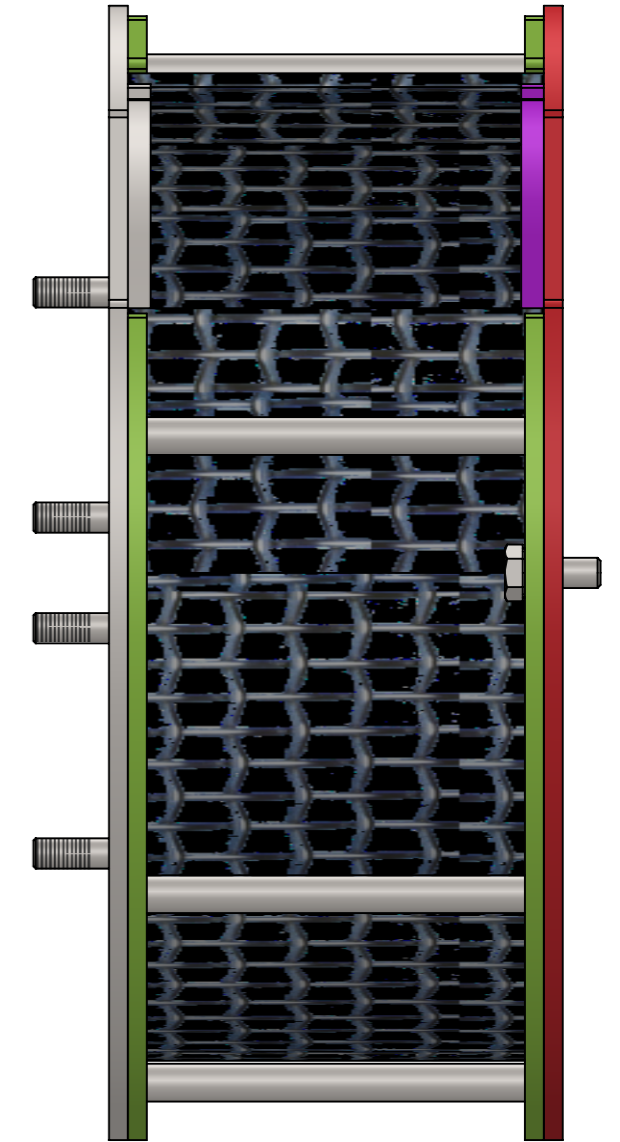
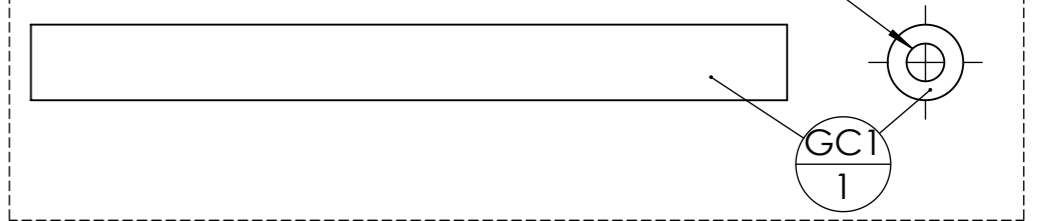
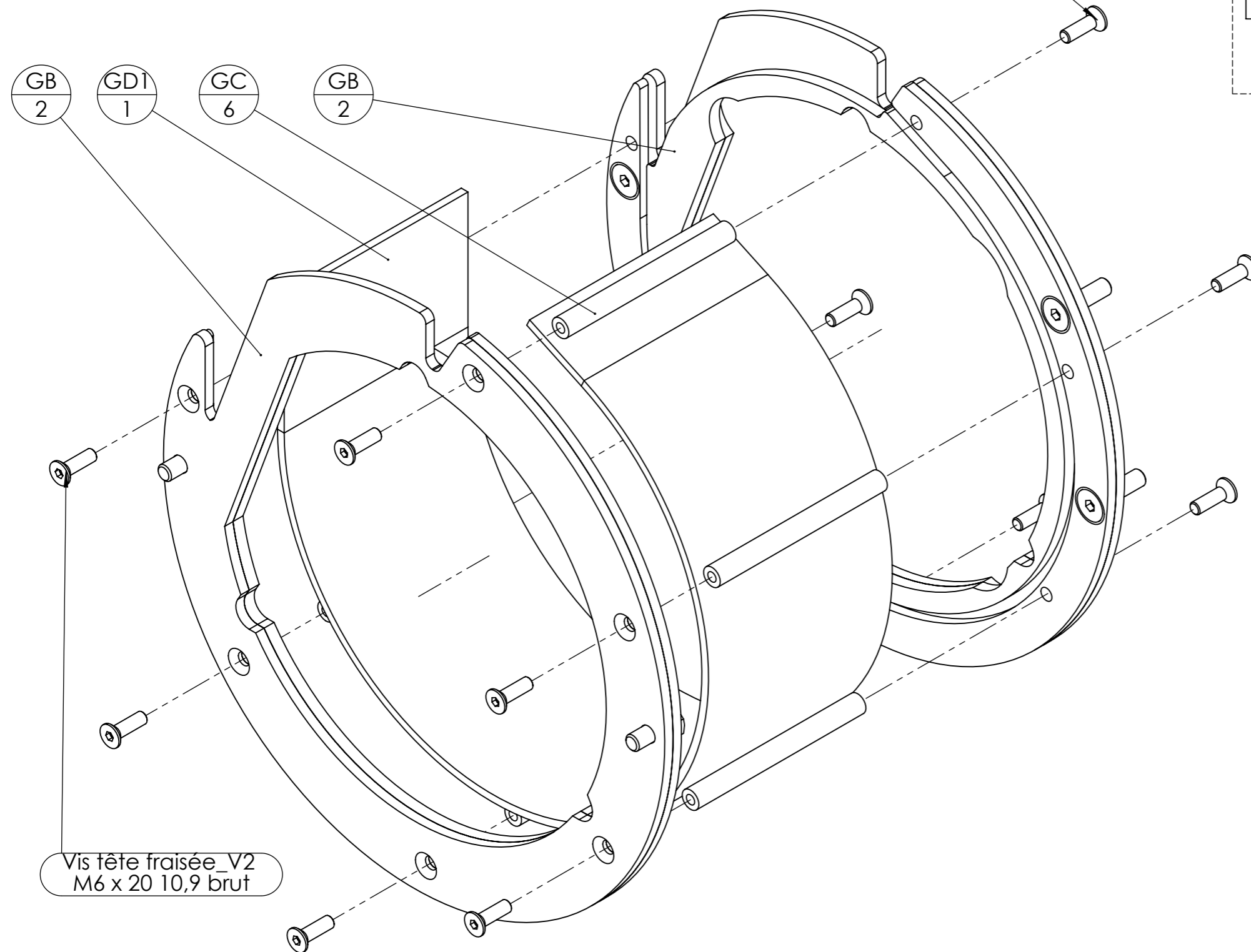

La grille $\frac{GD1}{1}$ est à coincer entre les tiges $\frac{GC}{6}$ et les rainures dans $\frac{GB}{2}$ ce qui permet de la plier et la maintenir en place.

repère	Désignation	Quantité
GB	Côté face avant	1
GB	Côté Bâti	1
GC	Tube étirés cartouche	6
Vis tête fraisée_V2	Vis TFHC M6 x 20 10,9 brut	12
GD	GD Grille acier tissé décortiqueur	1

Outil	Plan de visserie			L'atelier paysan	
Date	24/03/2023	Version	1.3		page n° 4 / 10
Feuille	Brides ventilateur				

On n'utilise que 6 vis sur 8 emplacements

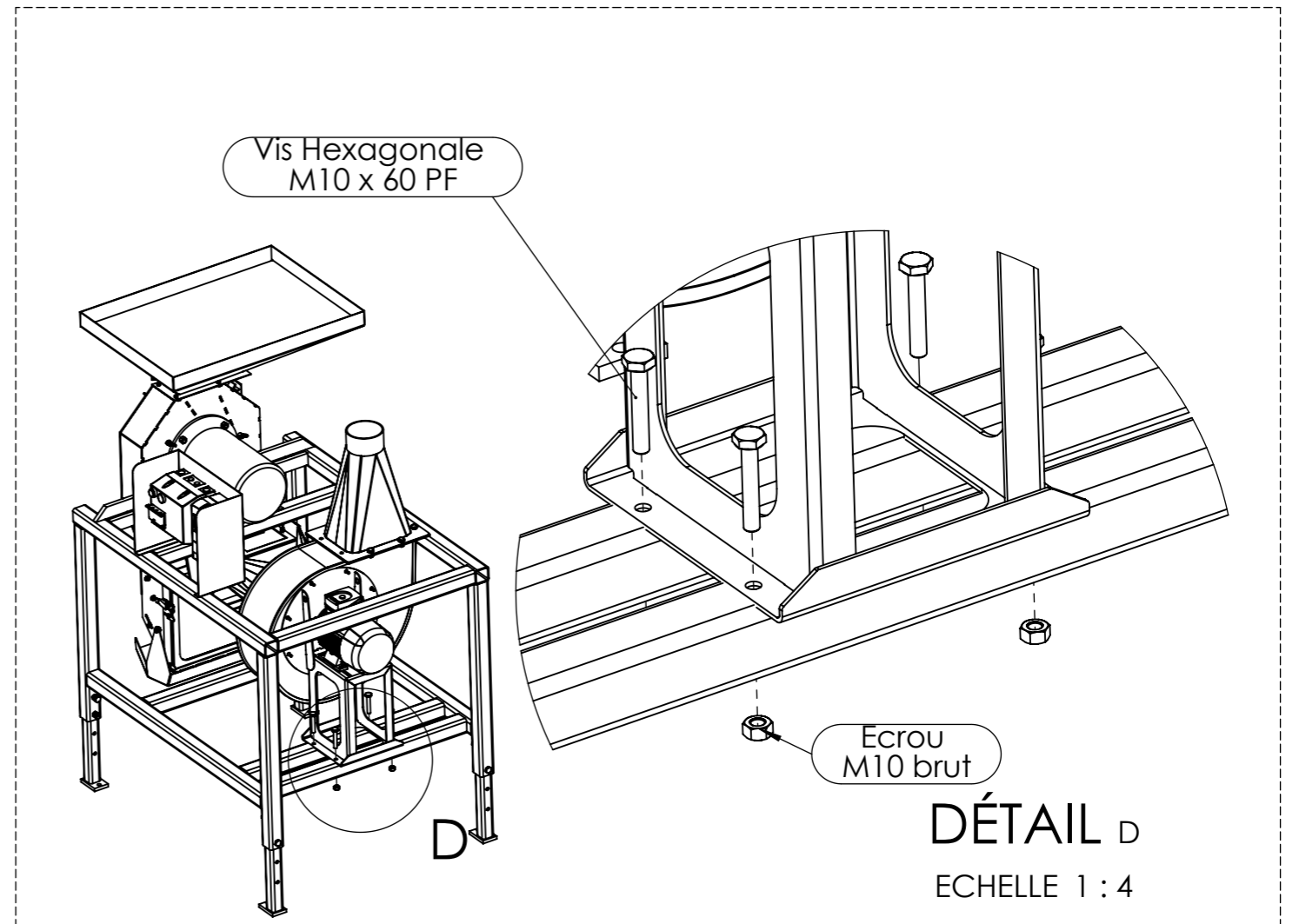
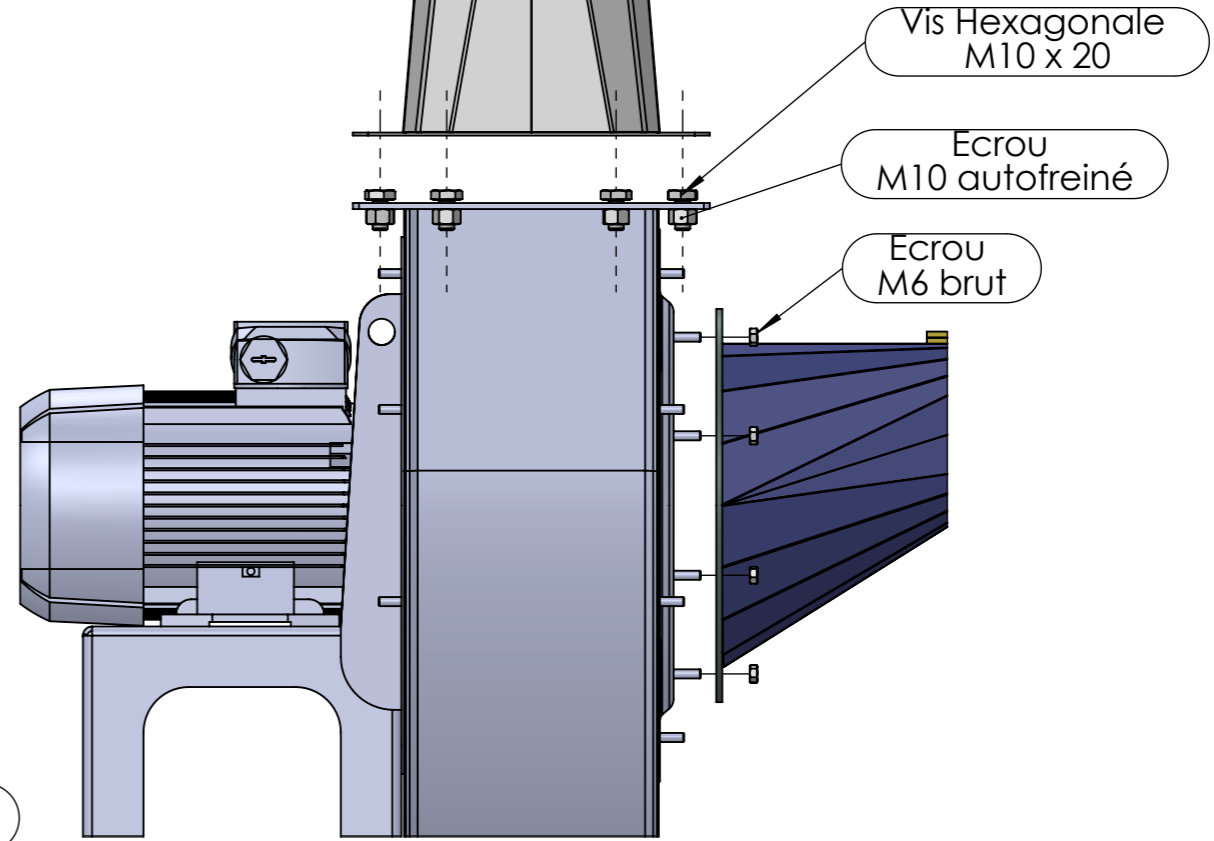
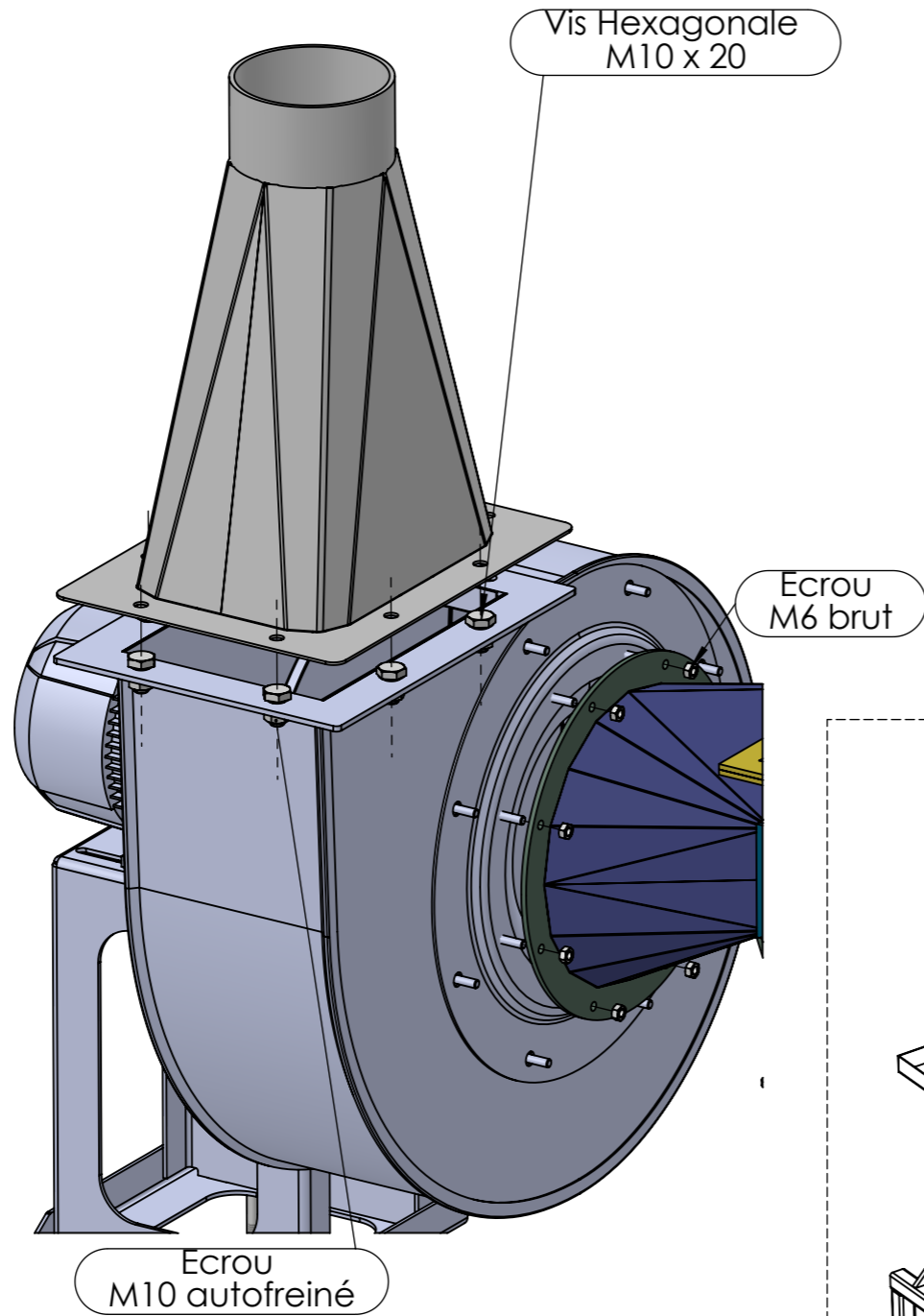
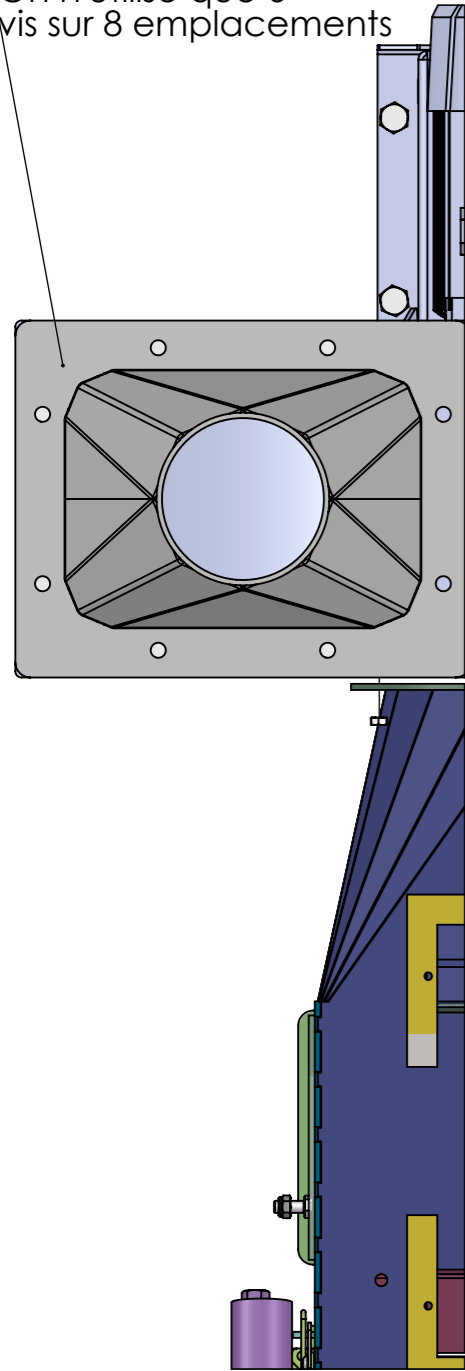

Outil	Plan de visserie			L'atelier paysan	
Date	24/03/2023	Version	1.3		page n° 5 / 10
Feuille	Pieds et piège				

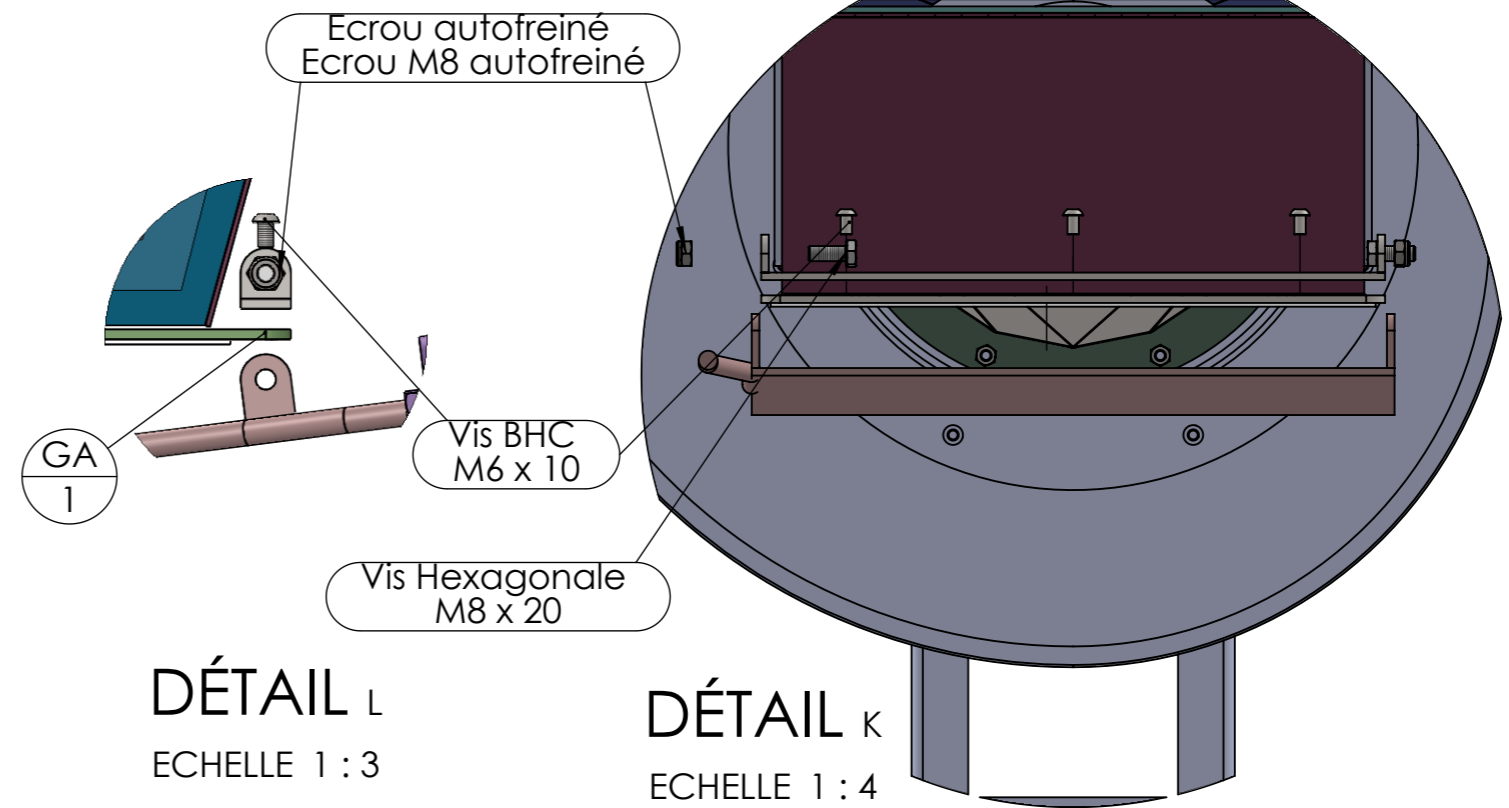
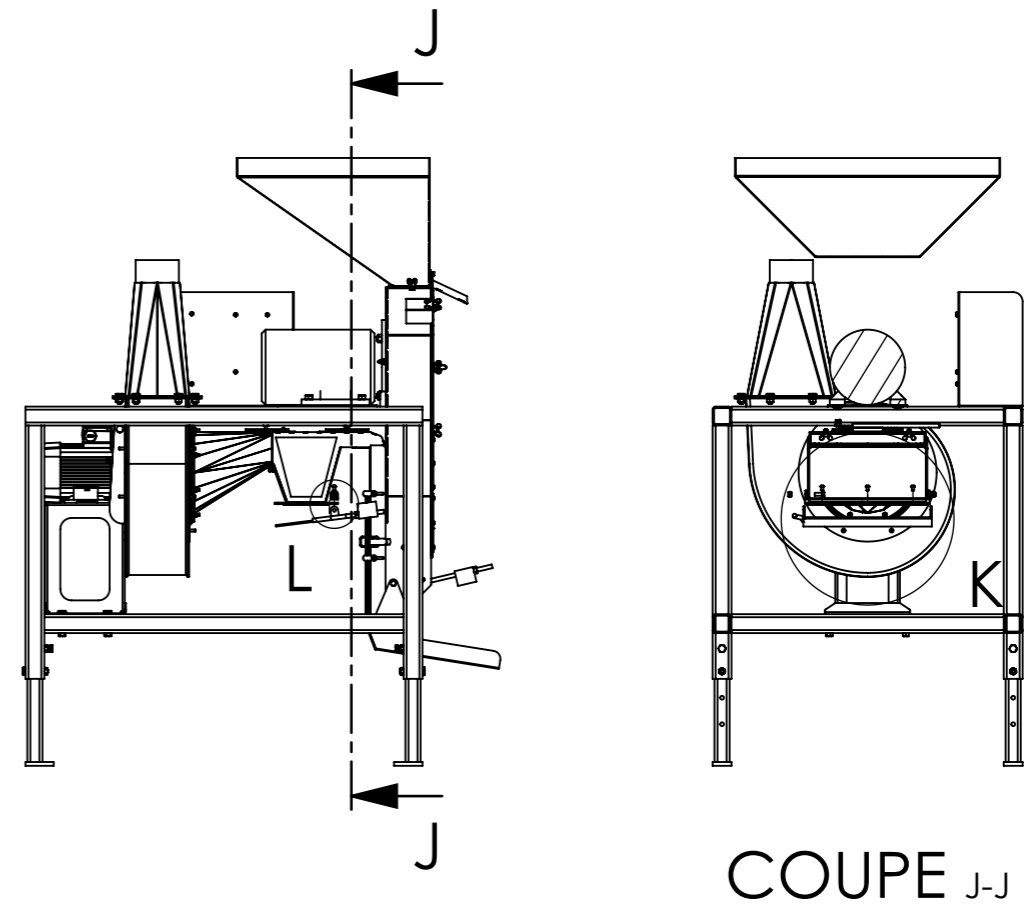
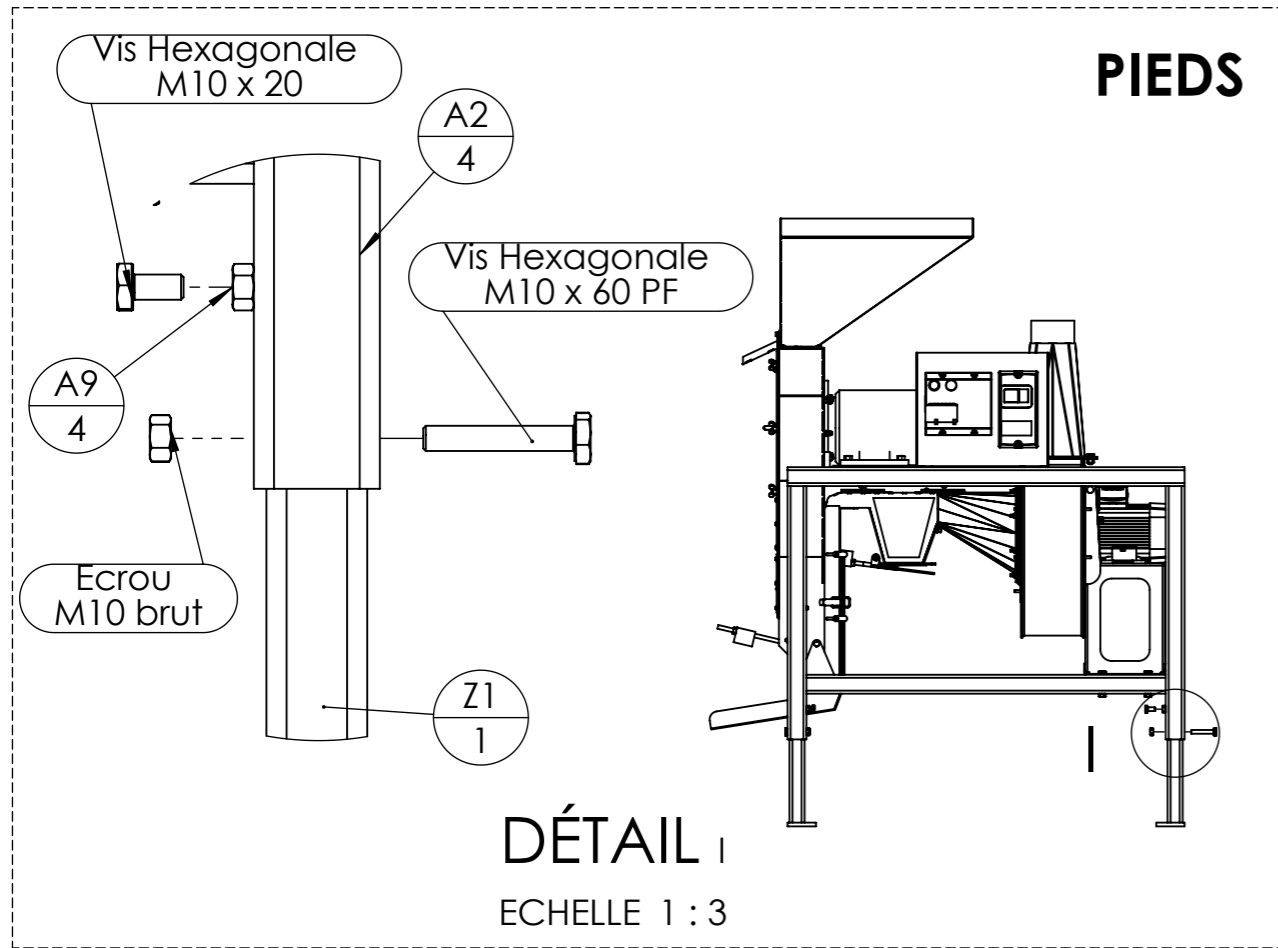

Outil	Plan de visserie		
Date	24/03/2023	Version	1.3
Feuille	Vitre arrière et masses		
	page n° 6 / 10		

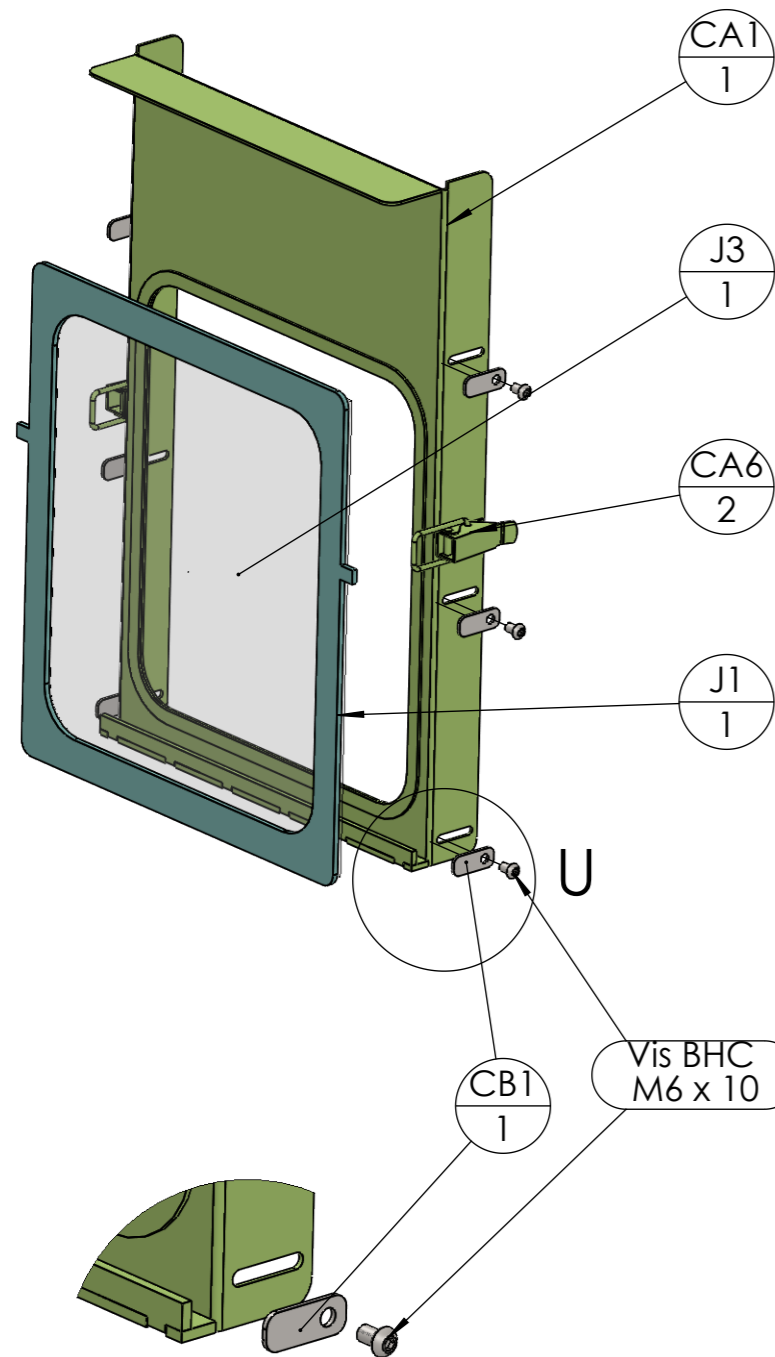

DÉTAIL U
ECHELLE 2 : 5

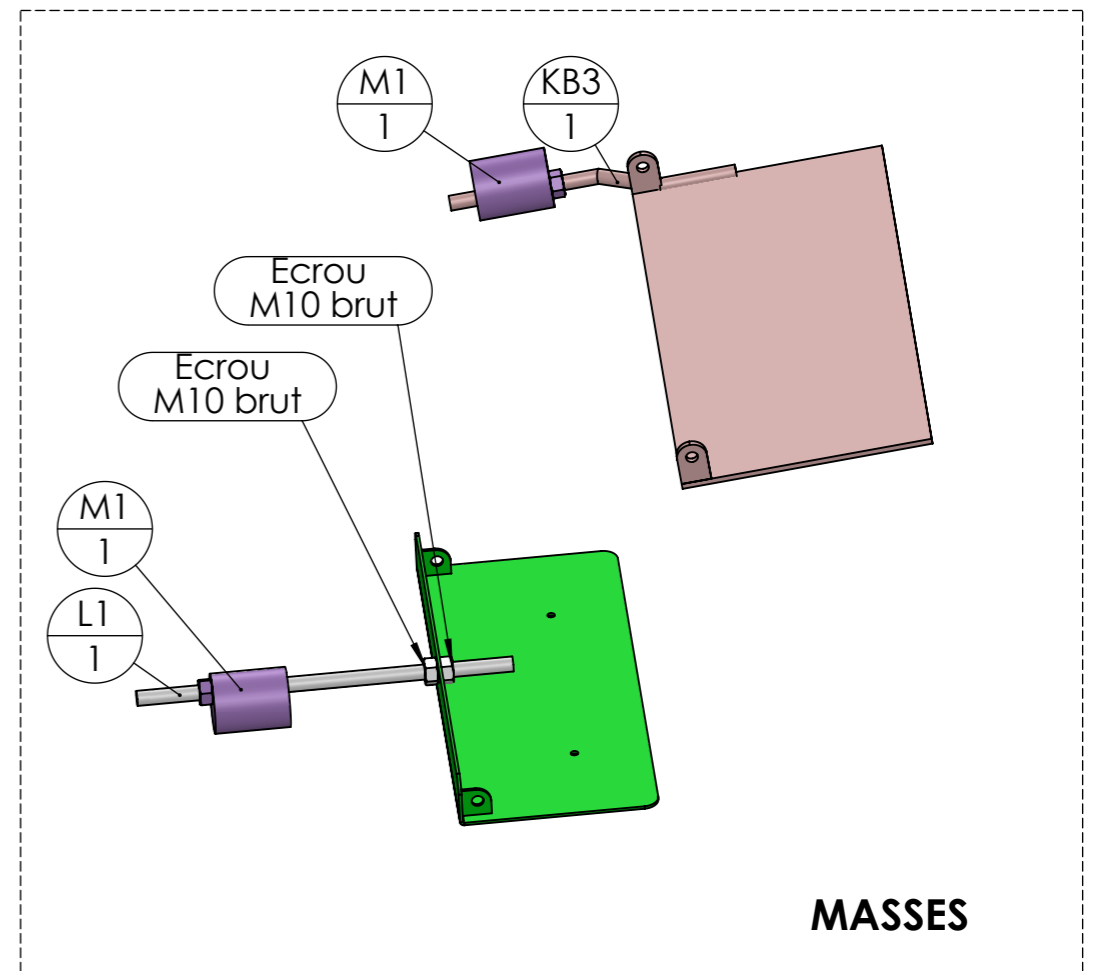
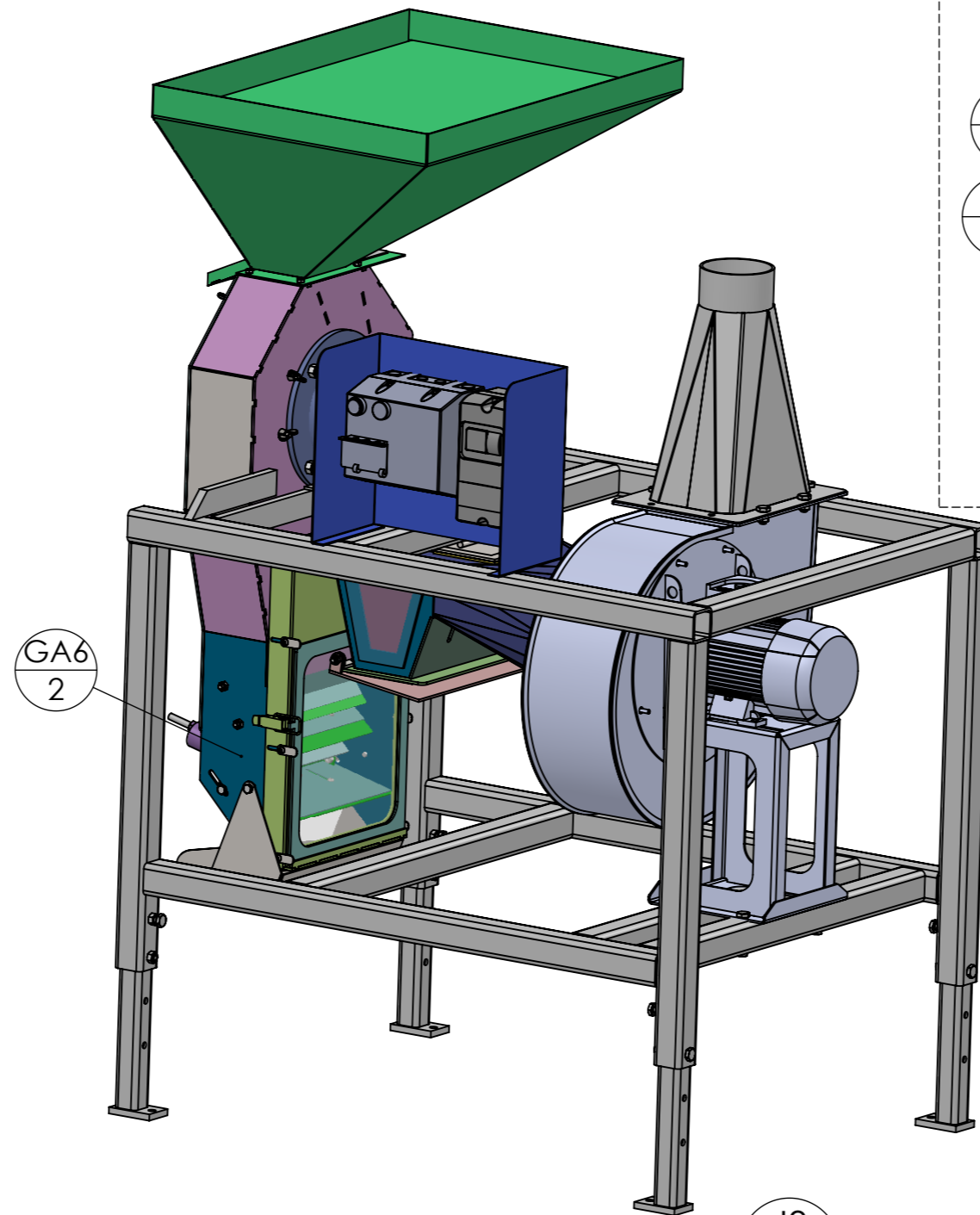

MASSES

Les pièces $\frac{CB1}{1}$ servent à boucher les rainures et éviter les appels d'air. La vitre $\frac{J3}{1}$

est maintenue grâce à la grenouillère $\frac{CA6}{2}$ et l'encoche de $\frac{J1}{1}$. Les vis se serrent dans les taraudages de $\frac{GA6}{2}$.

Outil	Plan de visserie			
Date	24/03/2023	Version	1.3	
page n°	7 / 10			
Feuille	Plaques réglables			

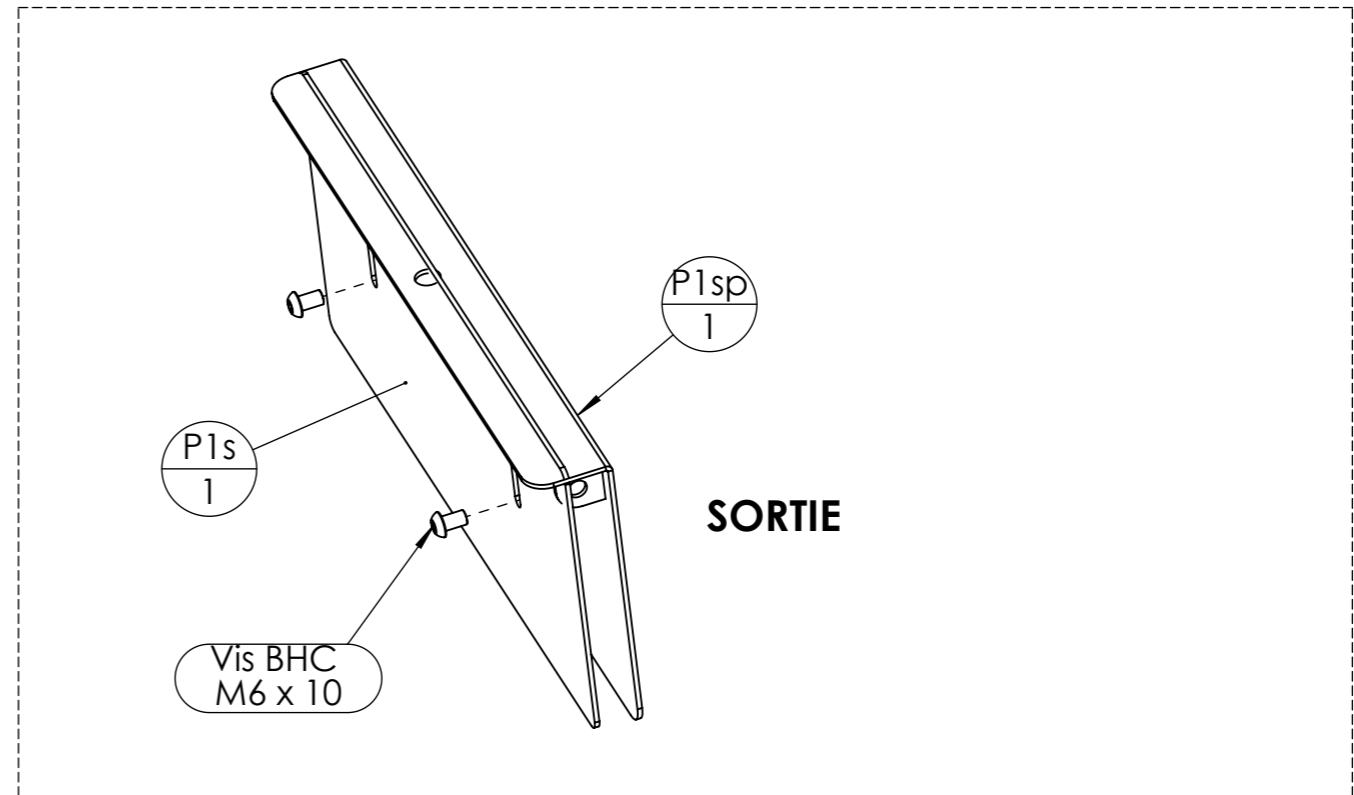
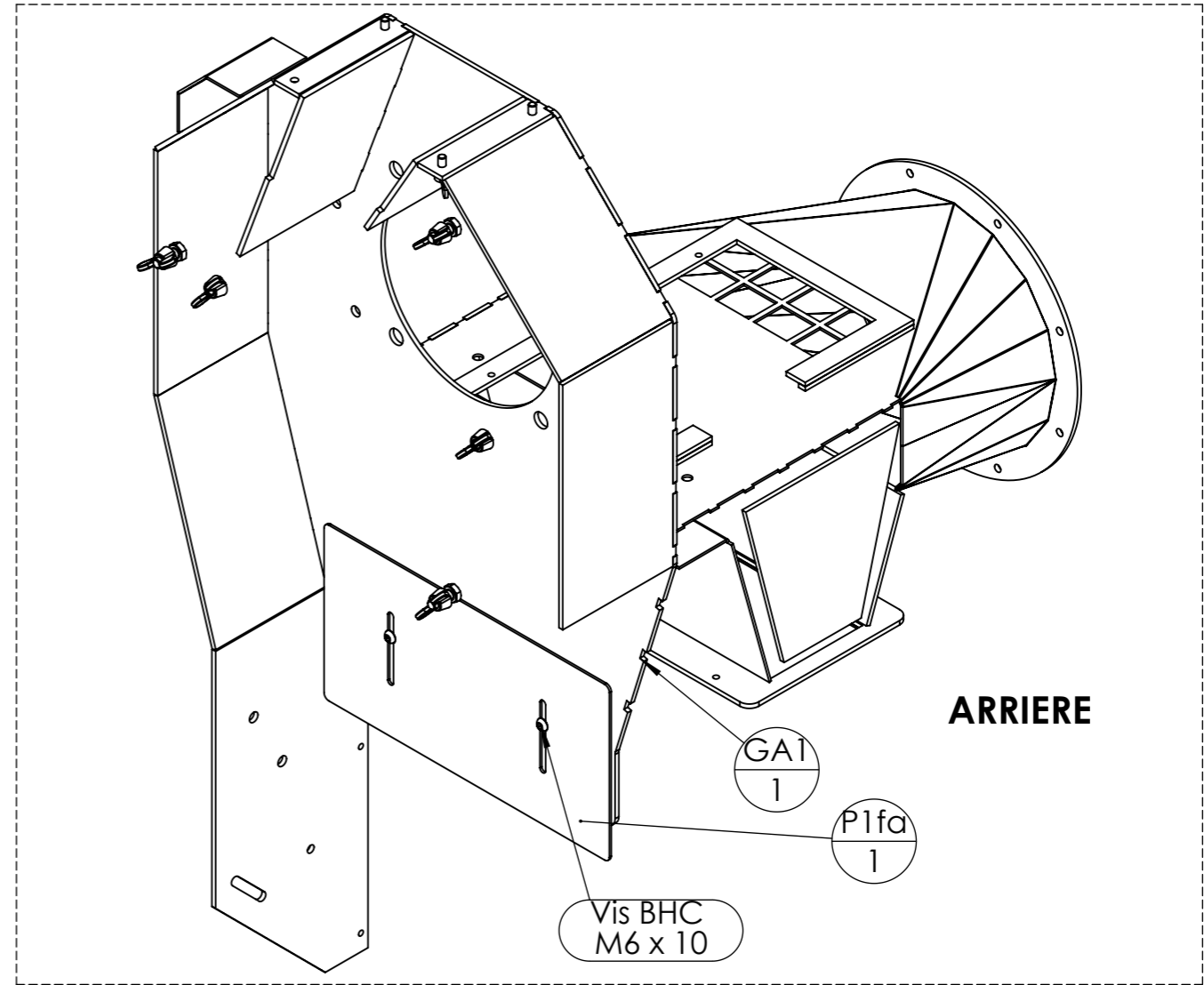
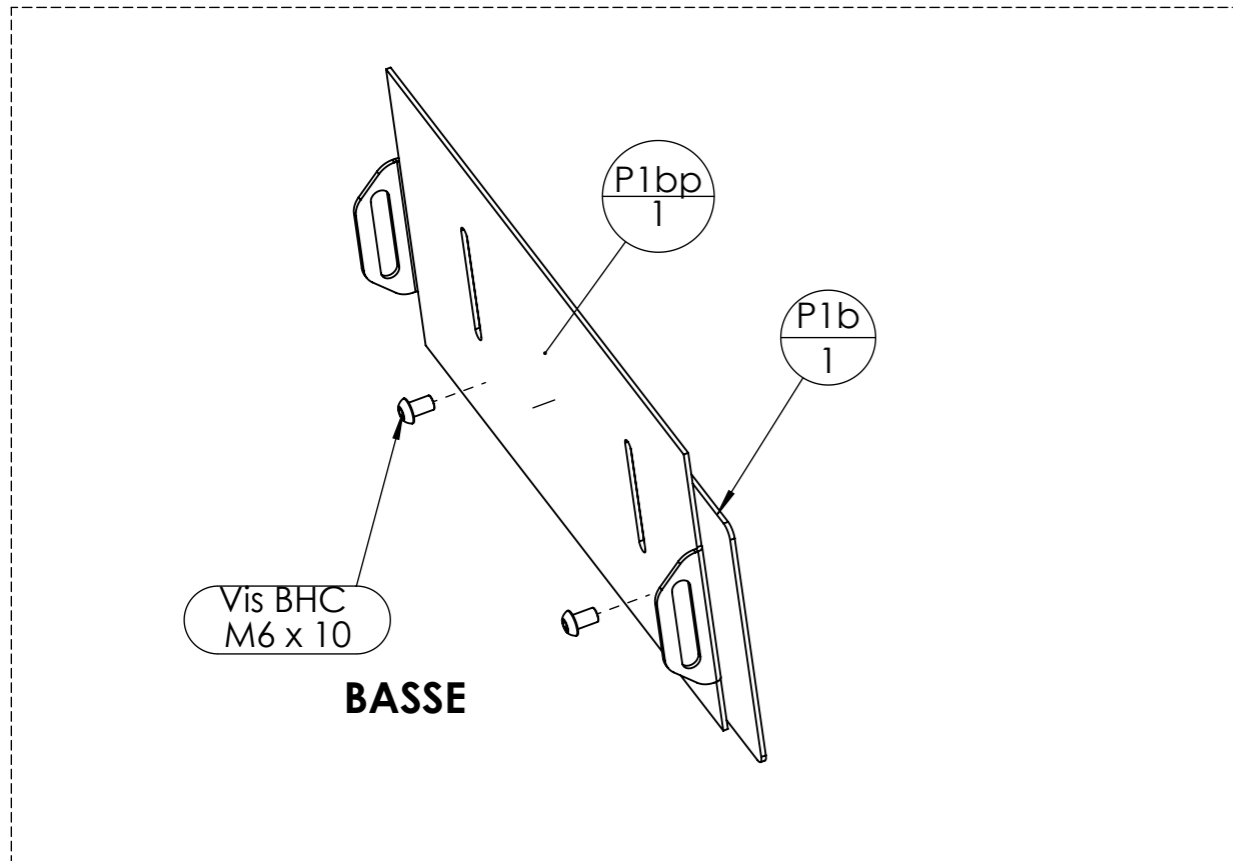
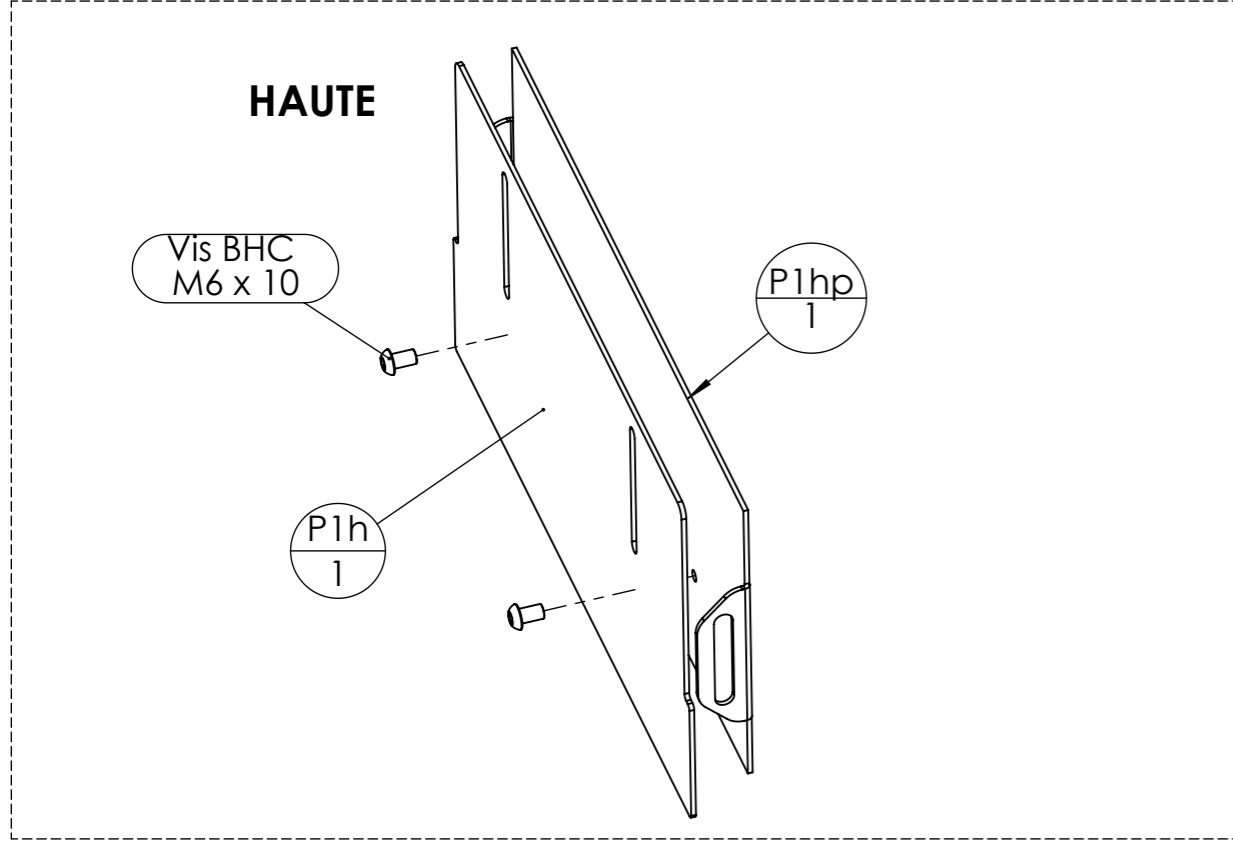

Outil	Plan de visserie			L'atelier paysan	
Date	24/03/2023	Version	1.3		page n° 8 / 10
Feuille	Orientation Plaques				

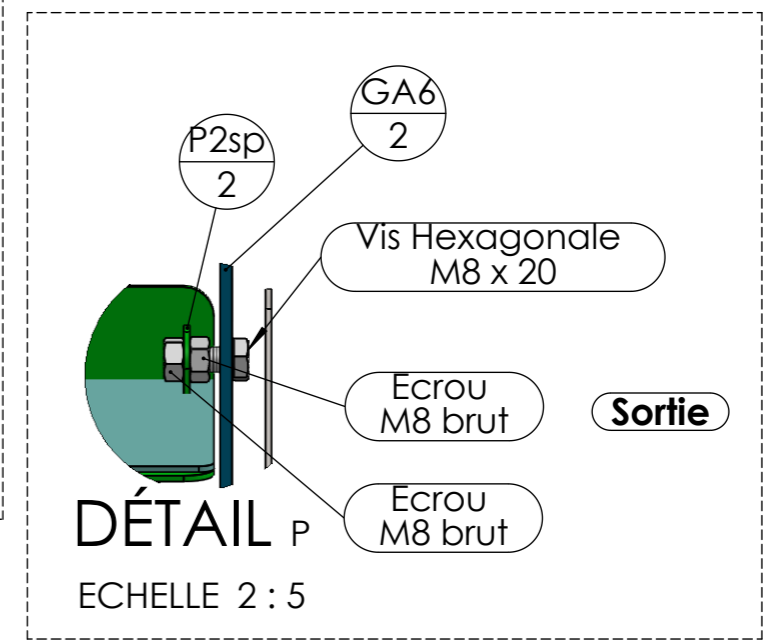
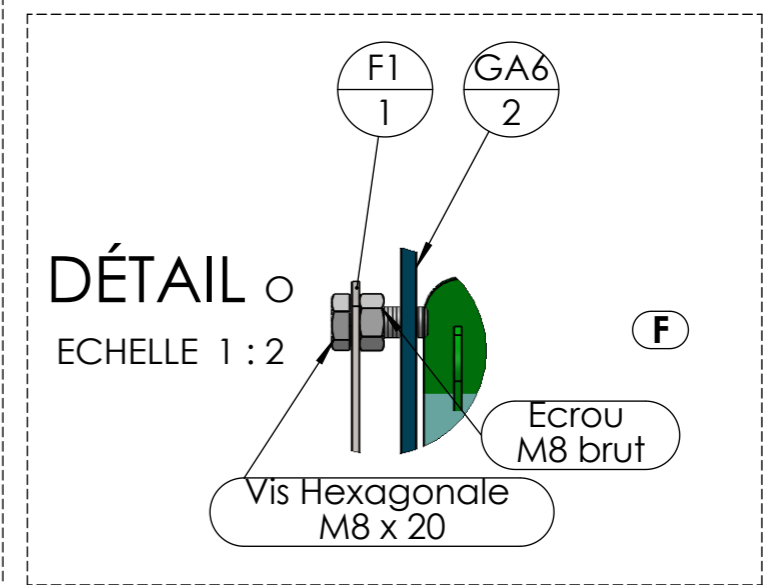
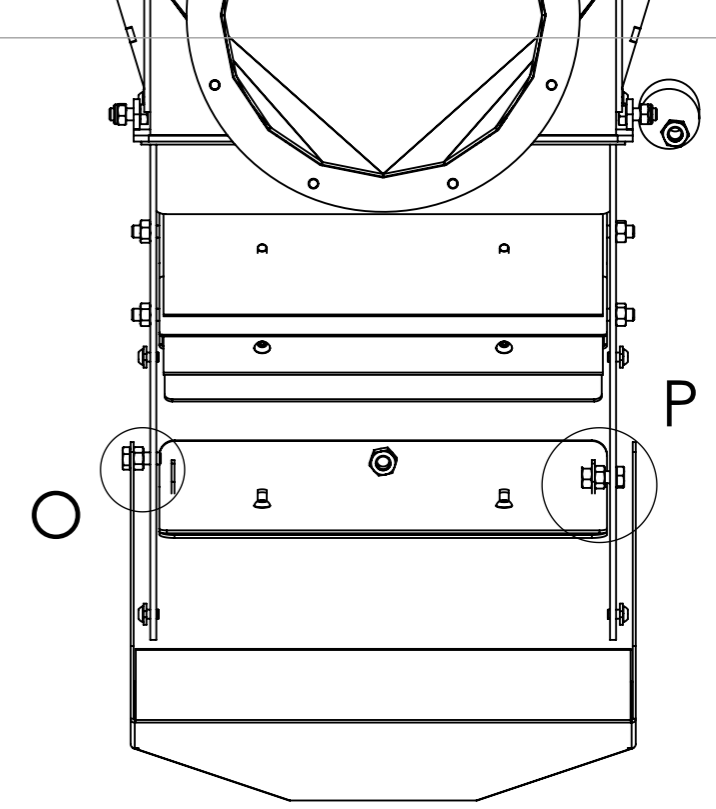
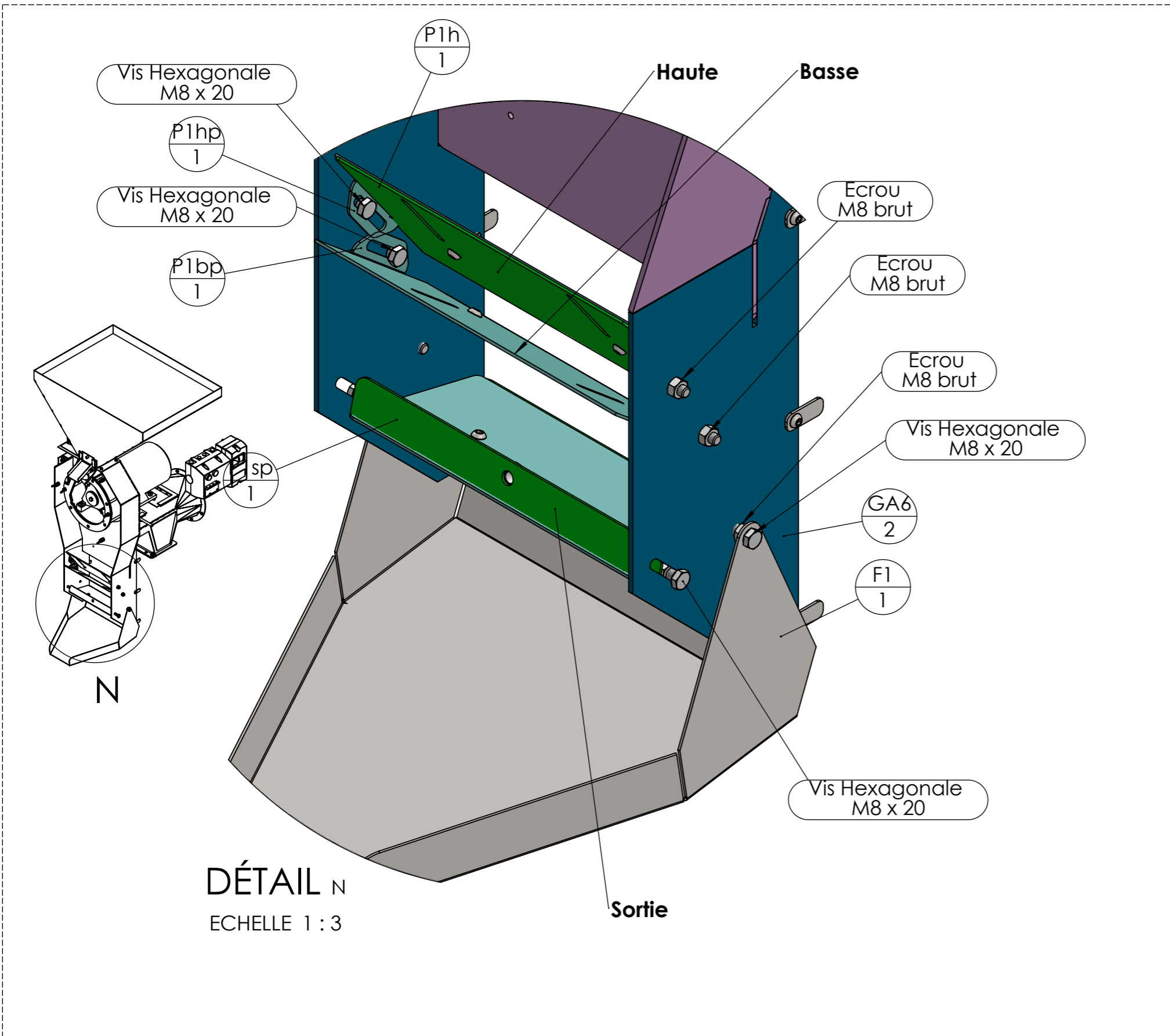

Outil	Plan de visserie				
Date	24/03/2023	Version	1.3		page n° 9 / 10
Feuille	Piège				

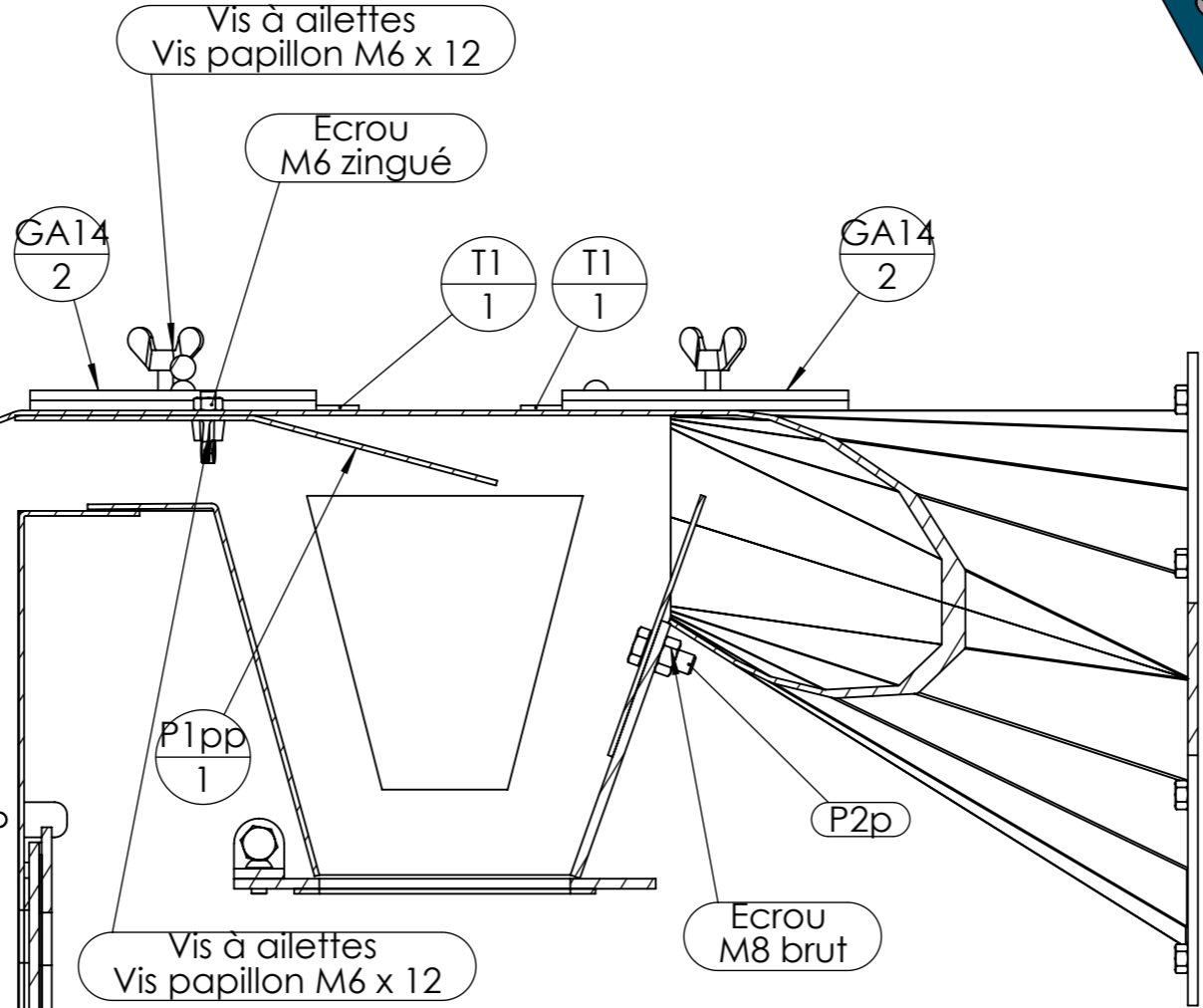
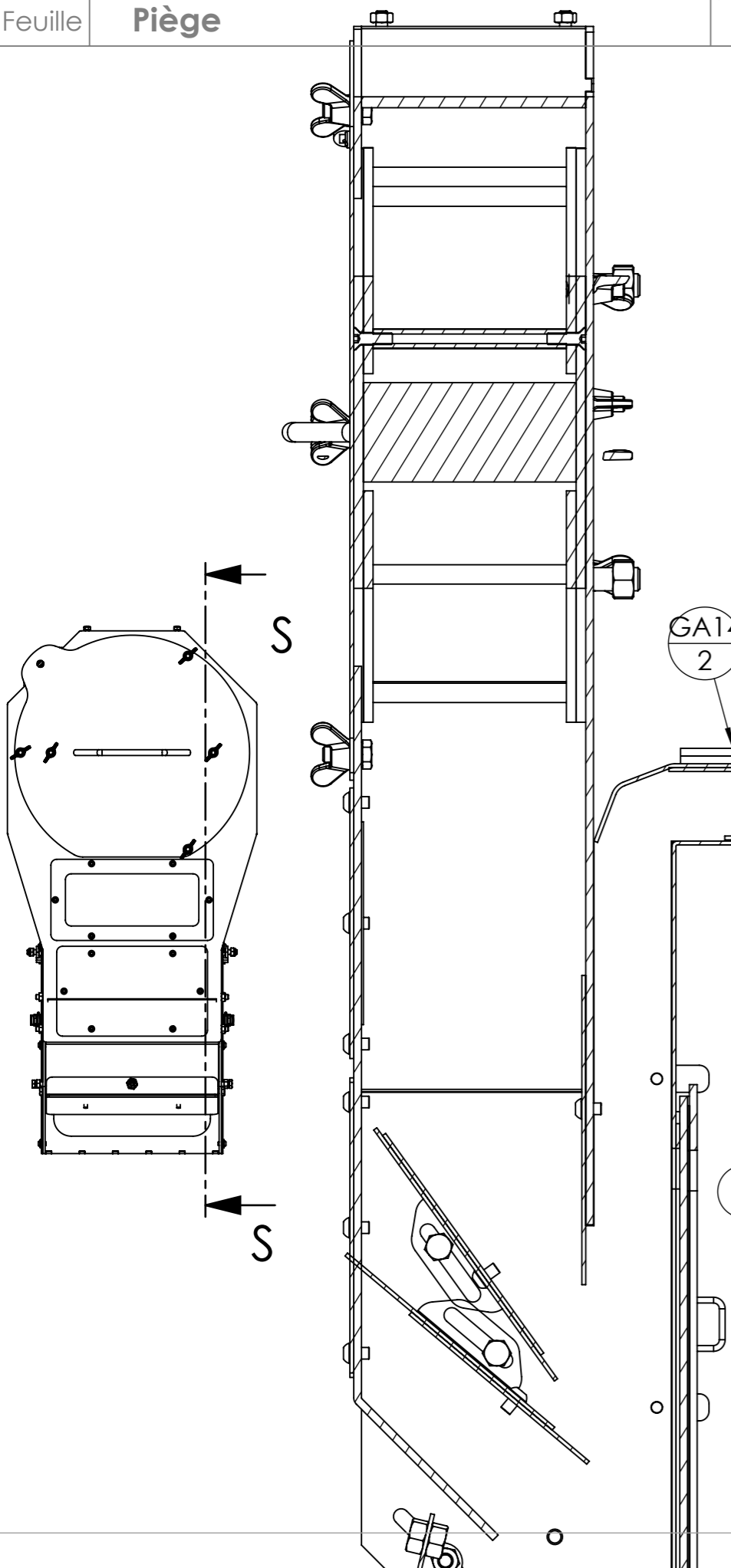

COUPE S-S
ECHELLE 1 : 3

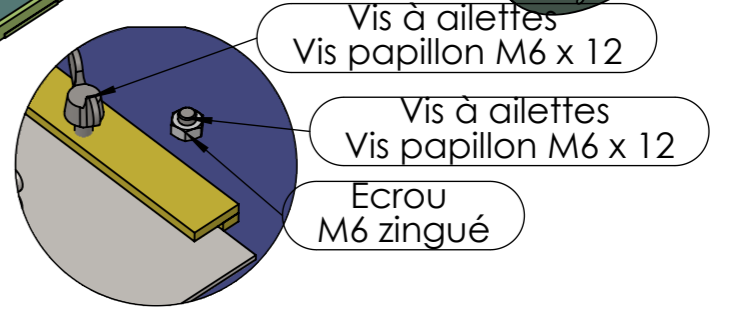
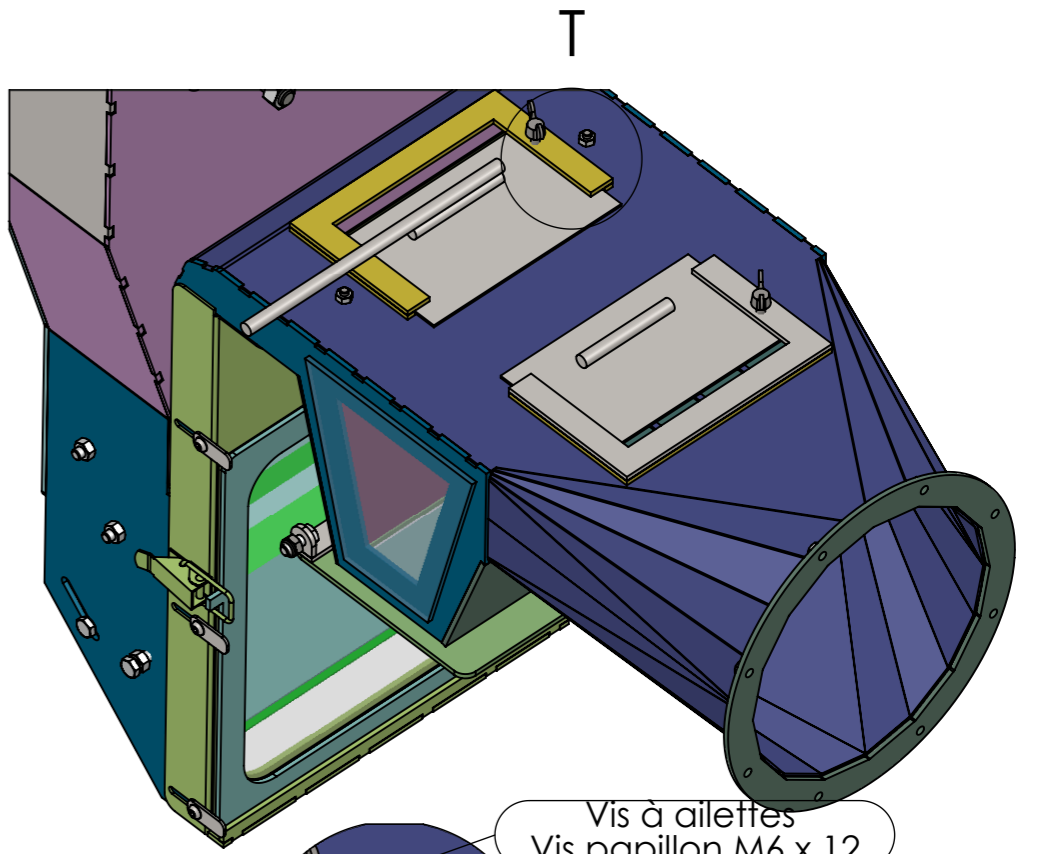

DÉTAIL T
ECHELLE 2 : 5

Vis à ailettes
Vis papillon M6 x 12

Ecrou
M6 zingué

GA14
2

T1
1

T1
1

GA14
2

P1pp
1

P2p

Vis à ailettes
Vis papillon M6 x 12

Ecrou
M8 brut

Vis à ailettes
Vis papillon M6 x 12

Vis à ailettes
Vis papillon M6 x 12

Ecrou
M6 zingué

Outil	Plan de visserie			L'atelier paysan	
Date	24/03/2023	Version	1.3		page n° 10/ 10
Feuille	Rotor				

Les pièces $\frac{RD}{6}$ sont des cales pour compenser l'usure des masselottes

$\frac{RB}{3}$. Elles ne sont pas nécessaires au premier montage.

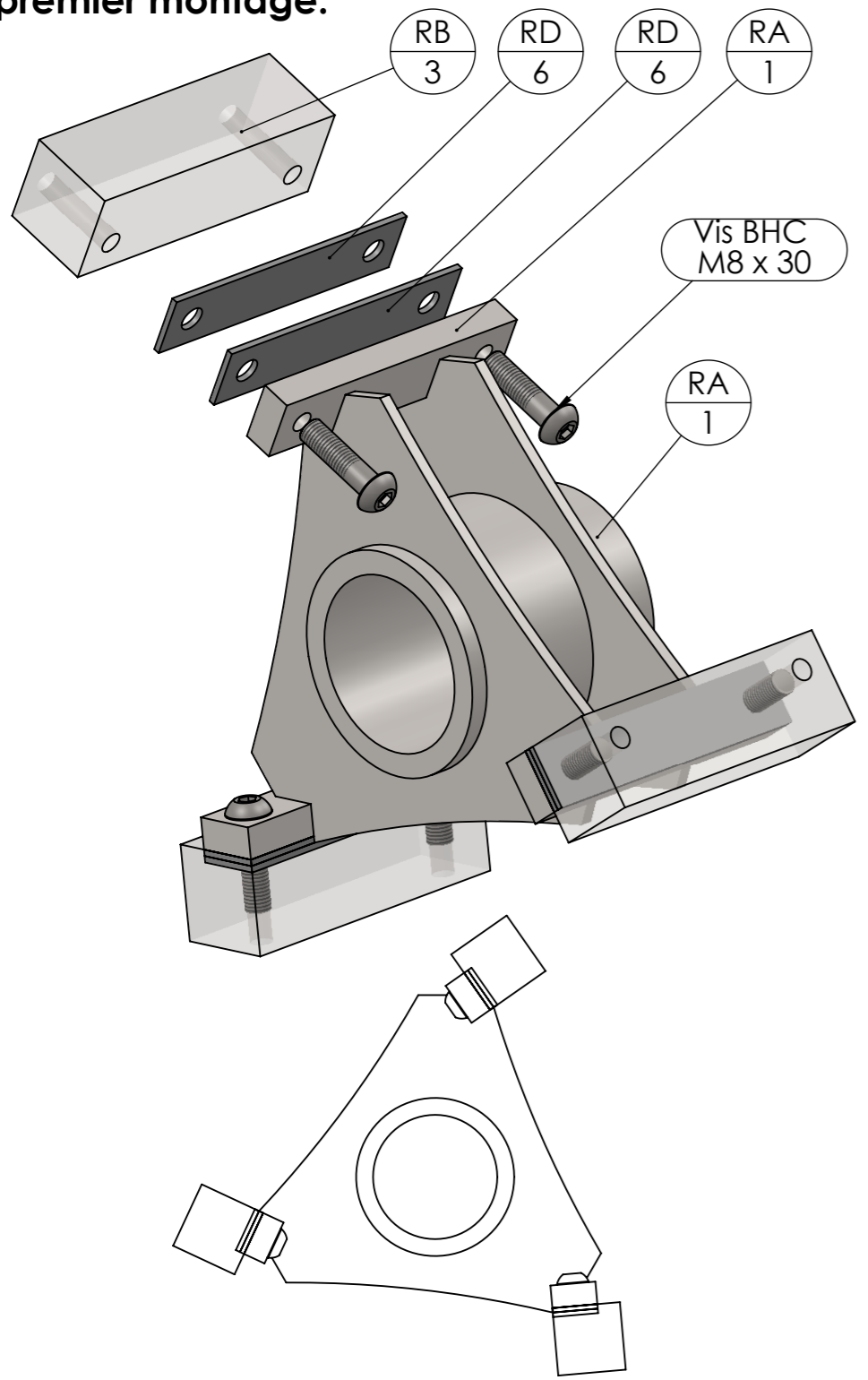

$\frac{GZ}{1}$ et $\frac{BM}{1}$ servent de carters pour le moteur et le tendeur et protègent de la poussière.

moteur 3kW 1500tr min avec socle et bride
bride incluse - support ajouté

moteur 3kW 1500tr min avec socle et bride
bride incluse - support ajouté

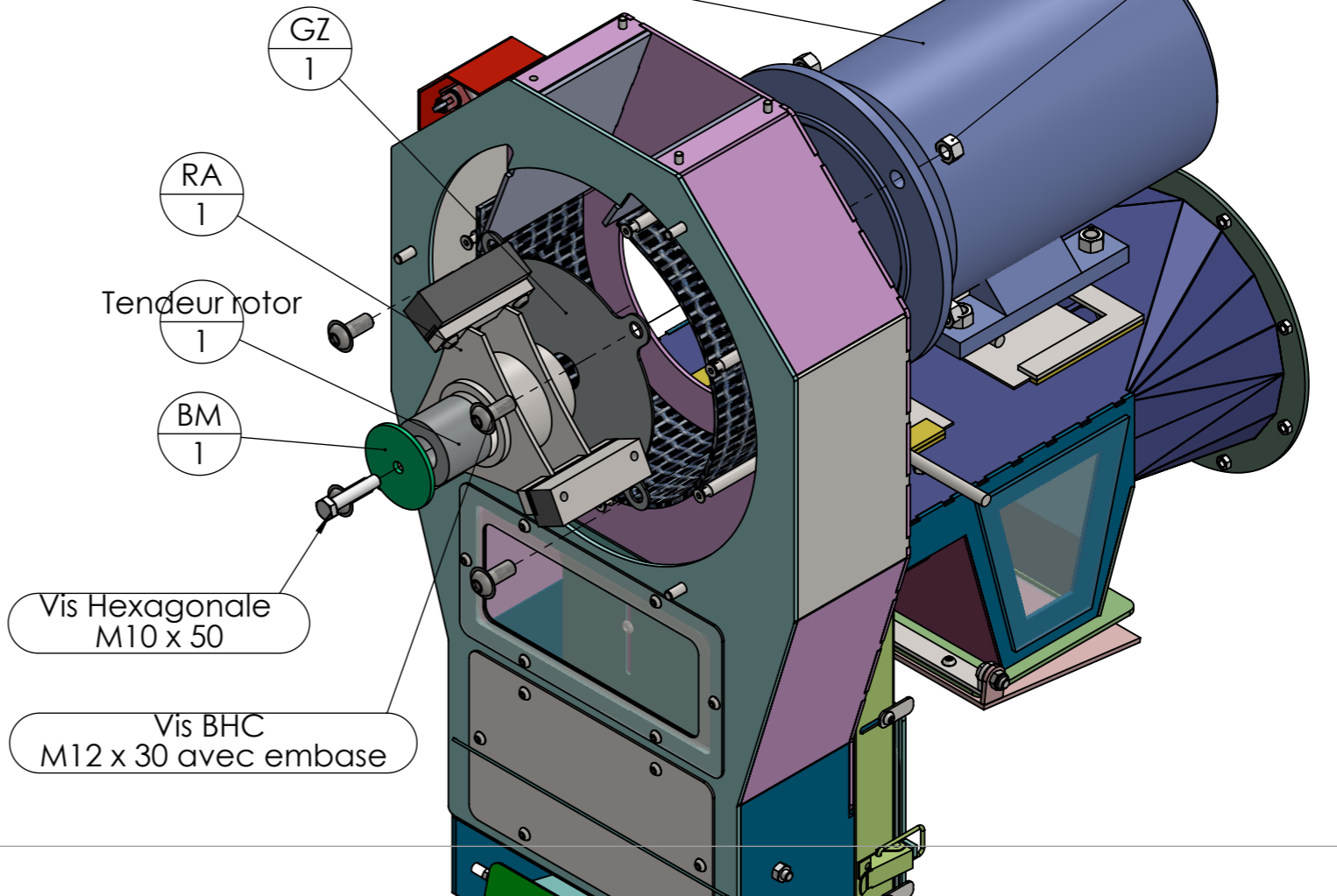
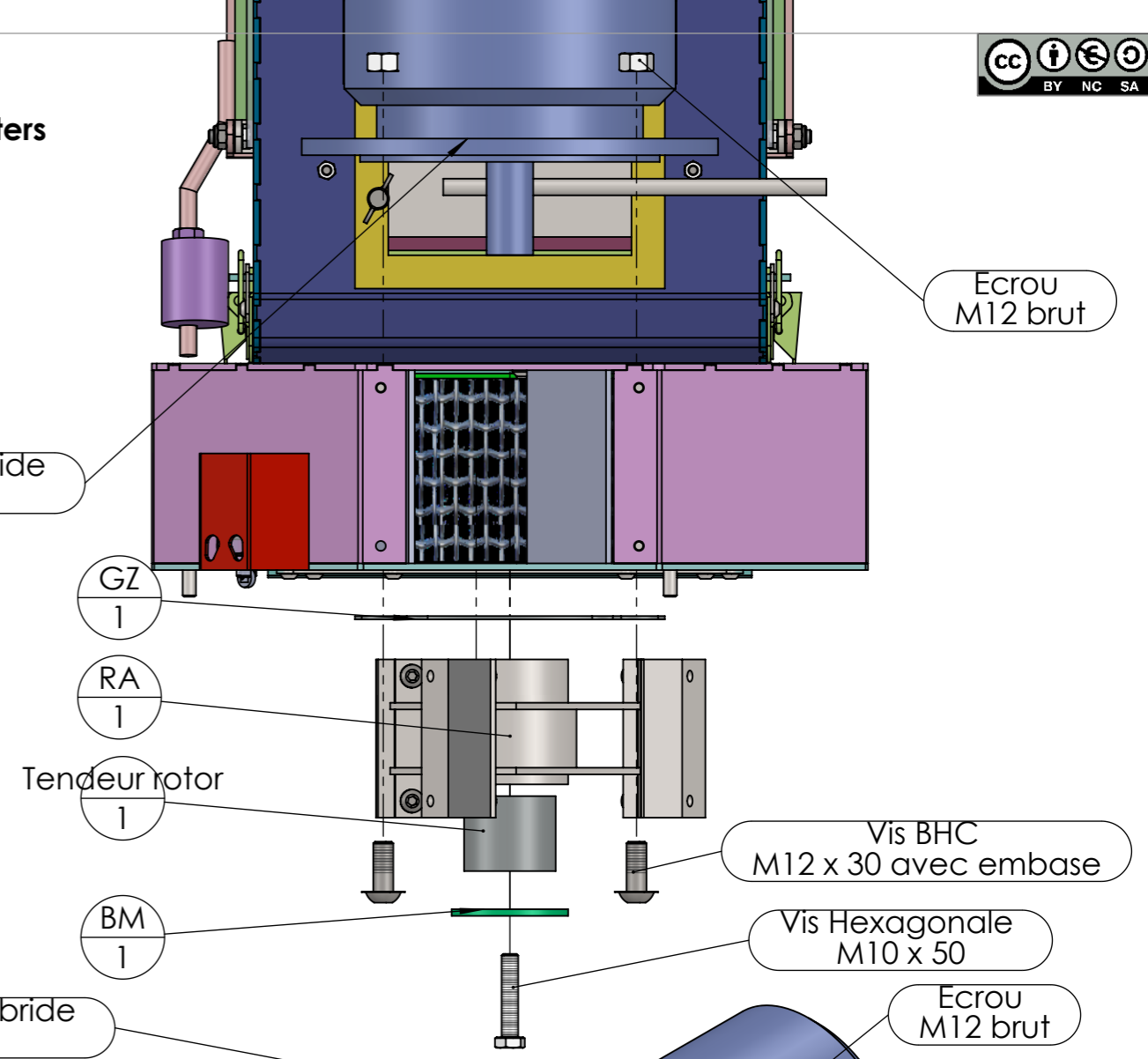

Outil	Nomenclature				
Date	24/03/2023	Version	1.3	page n° 1 / 3	
Feuille	Page 1				

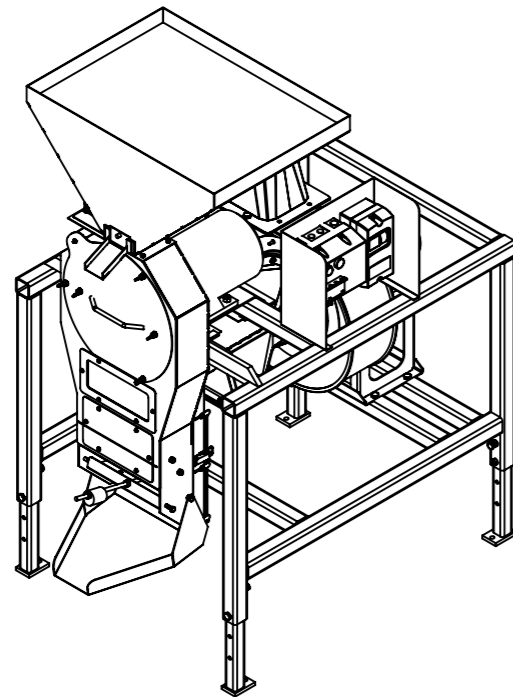

repère	Désignation	ANGLE1	ANGLE2	p	LONGUEUR	Quantité
A1	tube carré 50 x 4	0°	0°		1050	2
A2	tube carré 50 x 4	0°	0°	1x Ø12 ; 2x Ø10 ;	670	4
A3	tube carré 50 x 4	0°	0°		950	2
A5	Fer plat 40 x 15	0°	0°		720	1
A4	Fer plat 40 x 15	0°	45°		230	2
A7	A7 Décortiqueur				SPE	1
A9	Ecrou M10 brut				STD	4
A8	tube carré 50 x 4	0°	0°	4x Ø10 ;	720	2
A6	tube carré 50 x 4	0°	0°		720	3
GA21	Vis papillon M6 x 12			1x Ø6 ;	STD	3
BM1	BM1 Décortiqueur			1x Ø10 ;	SPE	1
CA1	CA1 Décortiqueur				SPE	1
CA2	CA2 Décortiqueur				SPE	1
CA3	CA3 Décortiqueur				SPE	1
CA5	Grenouillère Décortiqueur			2x Ø6 ; 2x Ø5 ;	STD	2
CB1	CB1 Décortiqueur			1x Ø6,6 ;	SPE	6
Coffret non équipé	Coffret non équipé Décortiqueur				STD	1
Commutateur de fin de course de sécurité	Commutateur de fin de course de sécurité XCSM3702L5				STD	1
DA1	DA1 Décortiqueur				SPE	1
DB1	DB1 Décortiqueur				SPE	1
DB2	fer rond Ø10	0°	0°		10	1
Démarrateur en coffret	Démarrateur en coffret Décortiqueur				STD	1
Ecrou	Ecrou M12 brut				STD	8
Ecrou	Ecrou M8 brut				STD	12
Ecrou	Ecrou M6 zingué				STD	2
Ecrou	Ecrou M6 brut				STD	11
Ecrou	Ecrou M10 brut				STD	10
Ecrou	Ecrou M5 zingué				STD	6
Ecrou autofreiné	Ecrou M8 autofreiné				STD	2
Ecrou papillon M8	Ecrou papillon M8				STD	10
F1	F1 Décortiqueur			2x Ø9 ;	SPE	1
GA1	GA1 Décortiqueur			1x Ø184 ; 4x Ø14 ; 4x Ø9 ; 2x Ø5 ;	SPE	1
GA10	GA10 Décortiqueur				SPE	1
GA11	GA11 Décortiqueur			3x Ø5 ;	SPE	1
GA12	GA12 Décortiqueur			2x Ø8 ;	SPE	1
GA13	GA13 Décortiqueur				SPE	2
GA14	GA14 Décortiqueur			1x Ø5 ;	SPE	2
GA15	GA15 Décortiqueur				SPE	1
GA16	GA16 Décortiqueur				SPE	1
GA17	GA17 Décortiqueur			12x Ø5 ; 3x Ø8,5 ;	SPE	1
GA19	GA19 Décortiqueur			2x Ø3,3 ;	STD	1
GA2	GA2 Décortiqueur			2x Ø6 ;	SPE	2
GA20	GA20 Décortiqueur				SPE	1
GA24	Vitre trapèze décortiqueur				SPE	2
GA26	Vis Hexagonale M8 x 20				STD	3
GA3	GA3 Décortiqueur				SPE	1
GA4	GA4 Décortiqueur				SPE	2
GA5	GA5 Décortiqueur				SPE	2
GA6	GA6 Décortiqueur			2x Ø9 ; 1x Ø7 ; 3x Ø5 ;	SPE	2
GA7	GA7 Décortiqueur				SPE	1



Outil	Nomenclature				
Date	24/03/2023	Version	1.3	page n° 2 / 3	
Feuille	Page 2				

repère	Désignation	ANGLE1	ANGLE2	p	LONGUEUR	Quantité
GA8	GA8 Décortiqueur			8x Ø6,6 ;	SPE	1
GA9	GA9 Décortiqueur				SPE	1
GB1ar	GB1ar Décortiqueur			6x Ø6,6 ; 6x Ø9 ;	SPE	1
GB1av	GB1av Décortiqueur			6x Ø6,6 ; 6x Ø9 ;	SPE	1
GB2ar	GB2ar Décortiqueur				SPE	1
GB2av	GB2av Décortiqueur				SPE	1
GB3ar	GB3ar Décortiqueur			11x Ø6,6 ;	SPE	1
GB3av	GB3av Décortiqueur			11x Ø6,6 ;	SPE	1
GB4	Vis FHC M8 x 30				STD	4
GB4av	Vis Hexagonale M8 x 20				STD	2
GC1	Tube étiré rond 10 x 2.5 (int 5)	0	-	2x Ø5 ;	100	6
GD1	GD Grille acier tissé décortiqueur				STD	1
GV2ME07	Déclencheur magnéto-thermique				STD	1
GZ1	GZ1 Décortiqueur			1x Ø30 ; 4x Ø13,5 ;	SPE	1
H2	H2 Décortiqueur				SPE	2
J1	J1 Décortiqueur				SPE	1
PB2	Ruban adhésif vitres VHB				STD	1
J3	J3 Vitre Décortiqueur				SPE	1
KA1	KA1 Décortiqueur			3x Ø6 ;	SPE	1
KA2	KA2 Décortiqueur			1x Ø8 ;	SPE	2
KB1	KB1 Décortiqueur				SPE	1
KB2	KB2 Décortiqueur			1x Ø8 ;	SPE	2
KB3	Tige filetée M10	30	30		201.547	1
L1	Tige filetée M10	0°	0°		250	1
P1b	P1b Décortiqueur				SPE	1
P1bp	P1bp Décortiqueur				SPE	1
P1fa	P1fa Décortiqueur				SPE	1
P1h	P1h Décortiqueur				SPE	1
P1hp	P1hp Décortiqueur				SPE	1
P1p	P1p Décortiqueur				SPE	1
P1pp	P1pp Décortiqueur				SPE	1
P1s	P1s Décortiqueur				SPE	1
P1sp	P1sp Décortiqueur				SPE	1
P2p	Vis Hexagonale M8 x 20				STD	2
P2sp	P2sp Décortiqueur				SPE	2
PA1	PA1 Décortiqueur			6x Ø6,6 ;	SPE	1
PB1	PB1 Décortiqueur			6x Ø6 ;	SPE	1
J2	Ruban adhésif vitres VHB				STD	1
PB3	Vitre face avant Décortiqueur				SPE	1
PC2	fer rond Ø10	35	0		214.2122	1
PCE1	PCE Décortiqueur			6x Ø5 ;	SPE	1
Presse étoupe PG13.5	Presse étoupe PG13.5				STD	1
Presse étoupe PG16	Presse étoupe PG16				STD	6
RA1	Rotor Décortiqueur			2x Ø70 ; 1x Ø55 ;	SPE	1
RAf1	RAf1 Décortiqueur			1x Ø70 ;	SPE	2
RAf2	étiré plat 20 x 10	0	0	2x Ø8 ;	95	3
RB1	étiré plat 30 x 30	0	0	2x Ø6,8 ;	95	3
RD1	RD1 Décortiqueur			2x Ø8 ;	SPE	6
RM 280	Ventilateur Décortiqueur 0.75kW				STD	1
Raccordement vis etrier	Raccordement vis etrier				STD	1



Outil	Nomenclature				
Date	24/03/2023	Version	1.3		page n° 3 / 3
Feuille	Page 3				

repère	Désignation	ANGLE1	ANGLE2	p	LONGUEUR	Quantité
T1	T1 Décortiqueur				SPE	1
T1	T1 Décortiqueur				SPE	1
T3	fer rond Ø10	0	0		230	1
Tendeur	Tendeur Øint 28				STD	1
Vis BHC	Vis BHC M12 x 30 avec embase				STD	8
Vis BHC	Vis BHC M6 x 10				STD	29
Vis CHC (hexagonale creuse)	Vis CHC M4 x 16				STD	2
Vis Hexagonale	Vis Hexagonale M10 x 50				STD	1
Vis Hexagonale	Vis hexagonale M10 x 60 PF				STD	8
Vis Hexagonale	Vis hexagonale M8 x 20				STD	10
Vis Hexagonale	Vis hexagonale M10 x 20				STD	10
Vis tête fraisée_V2	Vis TFHC M6 x 20 10,9 brut				STD	12
Vis à ailettes	Vis papillon M6 x 12				STD	4
Wago 3 conducteurs	Wago 3 conducteurs				STD	1
Z1	tube carré 40 x 4	0°	0°	12x Ø10 ;	600	4
Z2	fer plat 50 x 10	0°	0°	1x Ø12 ;	75	4
déclencheur voltmétrique	Déclencheur voltmétrique Décortiqueur				STD	1
moteur 3kW 1500tr min avec socle et bride	Moteur 3kW Décortiqueur EM 100LB4-B5-300-IE3A				STD	1
moteur 3kW 1500tr min avec socle et bride	Support moteur décortiqueur				STD	1
D1	D1 Décortiqueur				SPE	1
D2	D2 Décortiqueur				SPE	1
D3	D3 Décortiqueur				SPE	1
D4	D4 Décortiqueur			1x Ø8 ; 3x Ø6,5 ;	SPE	1
D5	fer plat 16 x 4	0°	0°		40	4
D6	D6 Décortiqueur				SPE	2
D7	D7 Décortiqueur				SPE	1
D8	Vis Hexagonale M8 x 20				STD	1
D9	D9 Décortiqueur				STD	1
Vis BHC	Vis BHC M8 x 30 10.9				STD	6
M1	étiré rond Ø40	0.00	0.00	1x Ø11 ;	50	2
M2	Ecrou M10 brut				STD	2
H3	tube rond 114.3 x 3.6	0°	0°		60	1
T2	fer rond Ø10	0	0		80	1
T2	fer rond Ø10	0	0		80	1
Ecrou	Ecrou M10 autofreiné				STD	6
Cable souple H07 4G2.5	Cable souple H07 4G2.5				STD	4
Cosse à sertir	Cosse a sertir				STD	8
Ecrou Presse étoupe PG16	Ecrou presse étoupe PG16				STD	6
Ecrou presse étoupe PG13.5	Ecrou presse étoupe PG13.5				STD	1
GA22	Joint menuiserie 2 à 3mm				900	1
PC1	PC1 Décortiqueur				SPE	1
CA4	Joint menuiserie 2 à 3mm				1200	1
Cable souple H05 2G1.5	Cable souple H07 4G1.5				STD	1
H1	H1 Décortiqueur			8x Ø10 ;	SPE	1
D10	Grillage ondulé 690x500 (maille 50mm, Ø5mm)				STD	1
Vis tête coupée	Vis tête coupée M5 x 80				STD	6

Outil	Décortiqueur				
Date	24/03/2023	Version	1.3		page n° 6 / 6
Feuille	Contributions				

Les travaux pour réaliser la présente mise à jour ont bénéficié d'une contribution des collectivités publiques :



Cette action est cofinancée par le Fonds européen agricole pour le développement rural : l'Europe investit dans les zones rurales.



Cette mise à jour, comme les précédentes, a bénéficié de la contribution bénévole et décisive des nombreux(es) paysan(ne)s, membres formels ou informels du collectif L'Atelier Paysan.

En particulier, Aloïs Poncet, Thibaud Gery, Thomas Peyre et Maxime LAMY.

