

Outil	PDG250				
Date	29/08/2022	Version	1.6		page n° 1 / 20
Feuille	préambule				



## AVANT DE COMMENCER

La présente version est le résultat des évolutions par l'usage, d'expérimentations paysannes quotidiennes, des ajustements pratiques issus des retours des participants aux nombreuses formations et journées de terrain collectives.

L'autoconstruction de votre outil à l'aide de ce tutoriel n'est que le début de votre aventure. Si cette machine est pertinente en l'état pour de nombreux contextes, vous allez devoir l'adapter, la régler, la modifier pour l'ajuster à votre projet agronomique, vos itinéraires techniques, vos conditions pédoclimatiques. Vous allez donc faire vivre cette machine.

Félicitations, vous êtes en passe de devenir constructeur d'outils et machines agricoles homologué CE! Renseignez vous sur vos responsabilités légales sur notre site:  
<https://www.latelierpaysan.org/Techniques-et-reglementations>

Merci de nous faire parvenir vos retours, vos découvertes, vos réussites. Vos expériences individuelles, vos tâtonnements de terrain viendront enrichir le pot commun paysan, sous même licence libre que les présents plans.

<http://www.latelierpaysan.org/>

<http://forum.latelierpaysan.org>

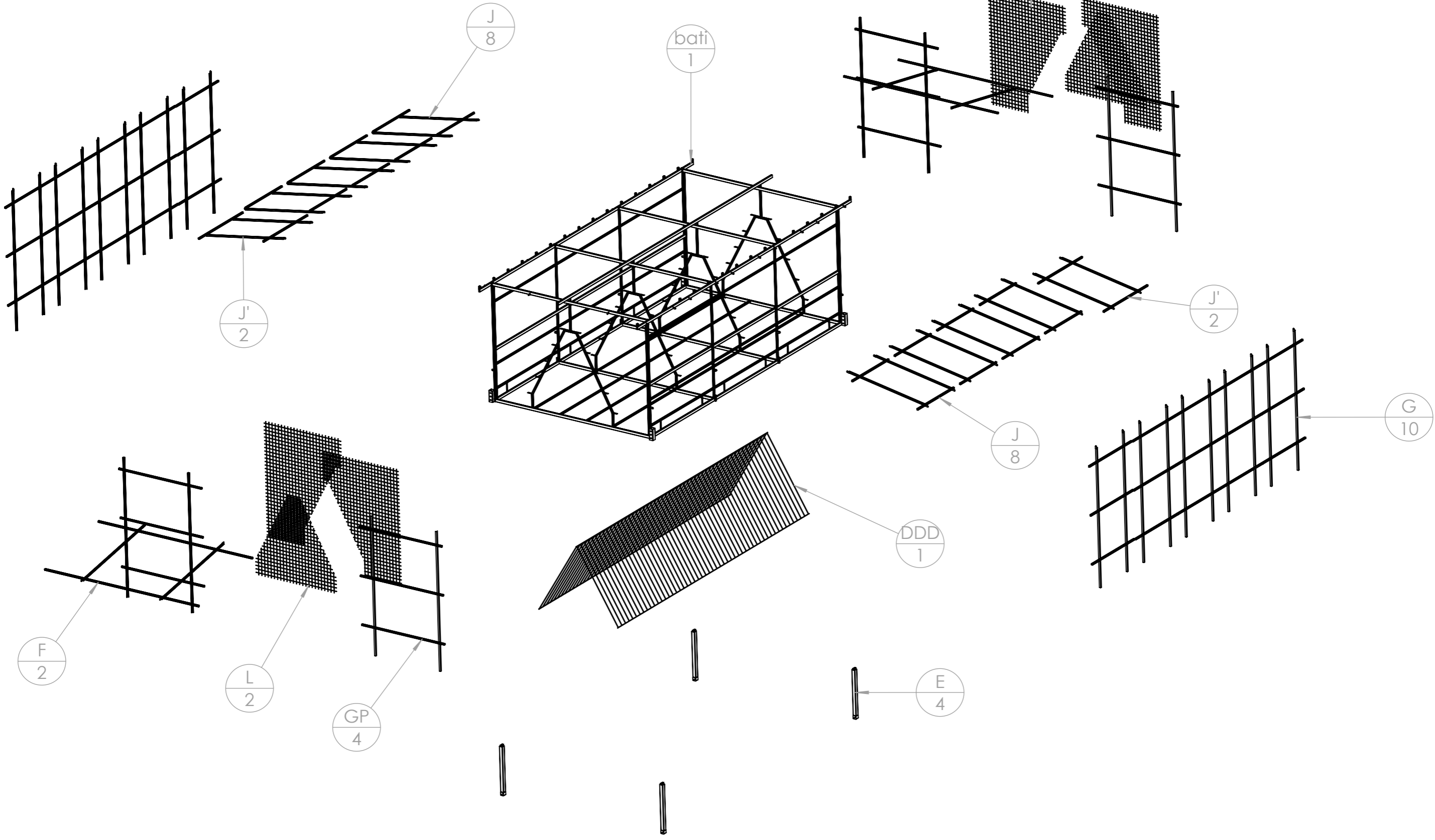

l'assemblage du bati est à réaliser sur un plan de reference. Vous pouvez utiliser les 2 longerons de la remorque PDG, après les calés dans le même plan, pour supporter les pièces B.

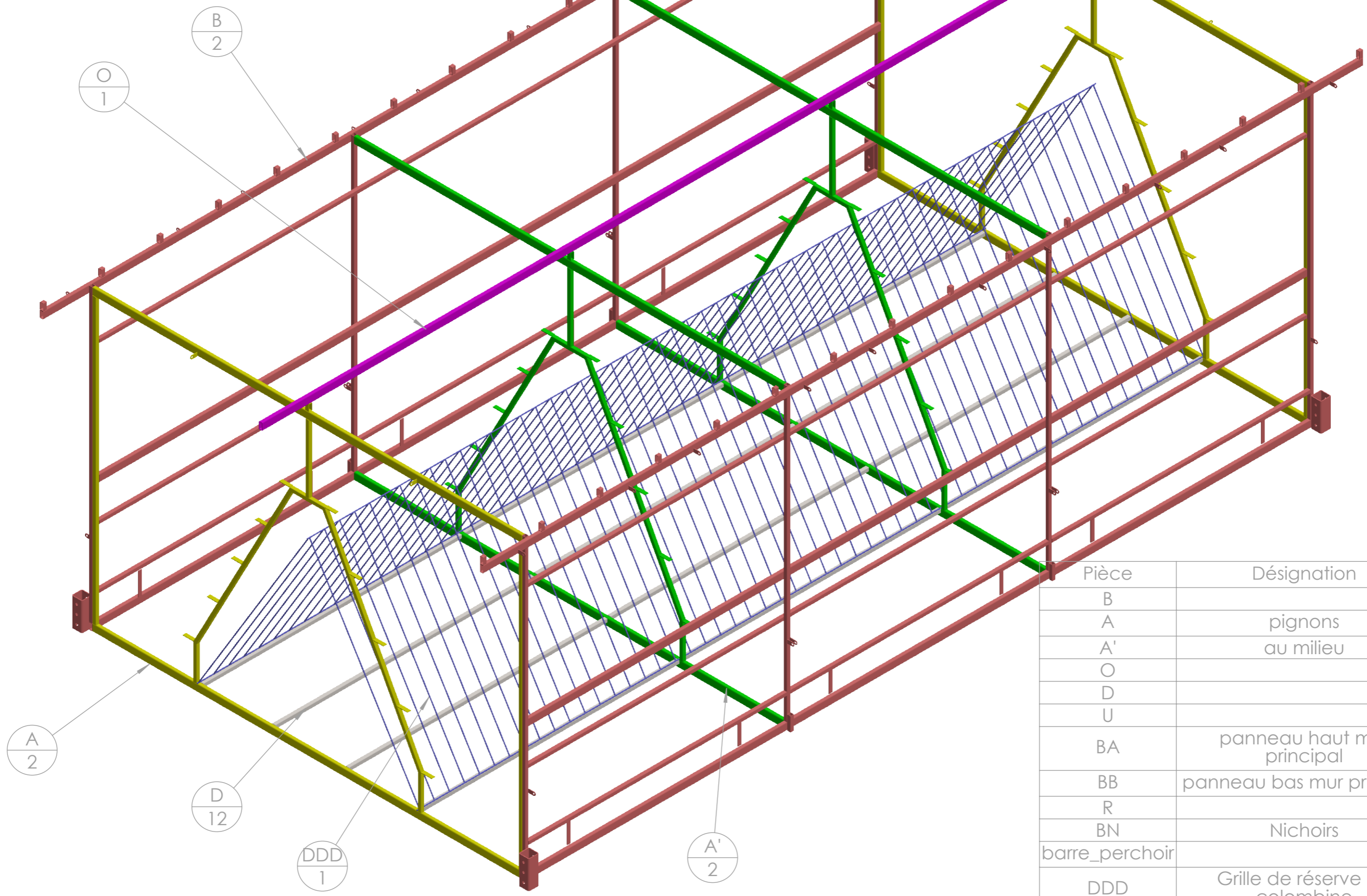

Pièce	Désignation	Qté
B		2
A	pignons	2
A'	au milieu	2
O		1
D		12
U		16
BA	panneau haut mur principal	6
BB	panneau bas mur principal	6
R		2
BN	Nichoirs	6
barre_perchoir		10
DDD	Grille de réserve de colombine	1

Outil	PDG250		
Date	29/08/2022	Version	1.6
Feuille	bati détails (qté 1)		

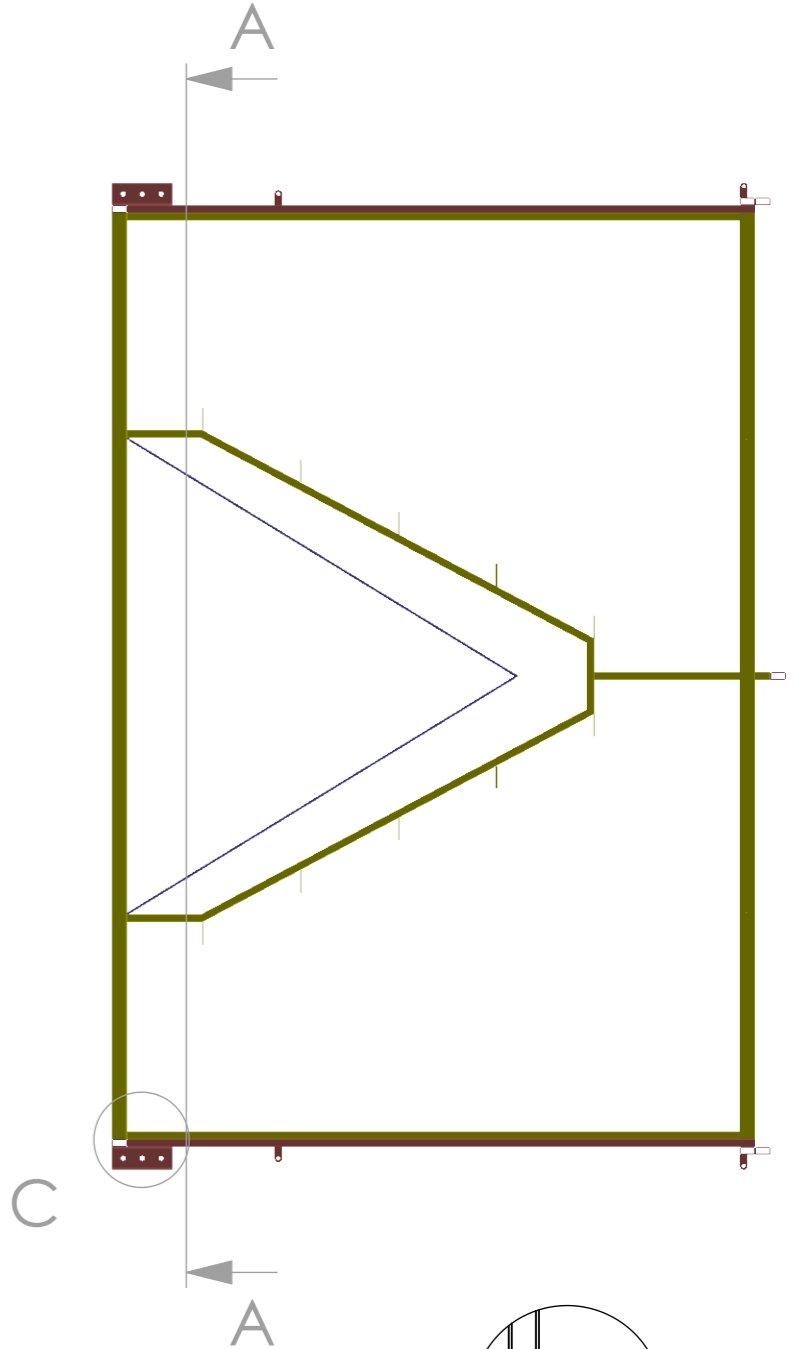
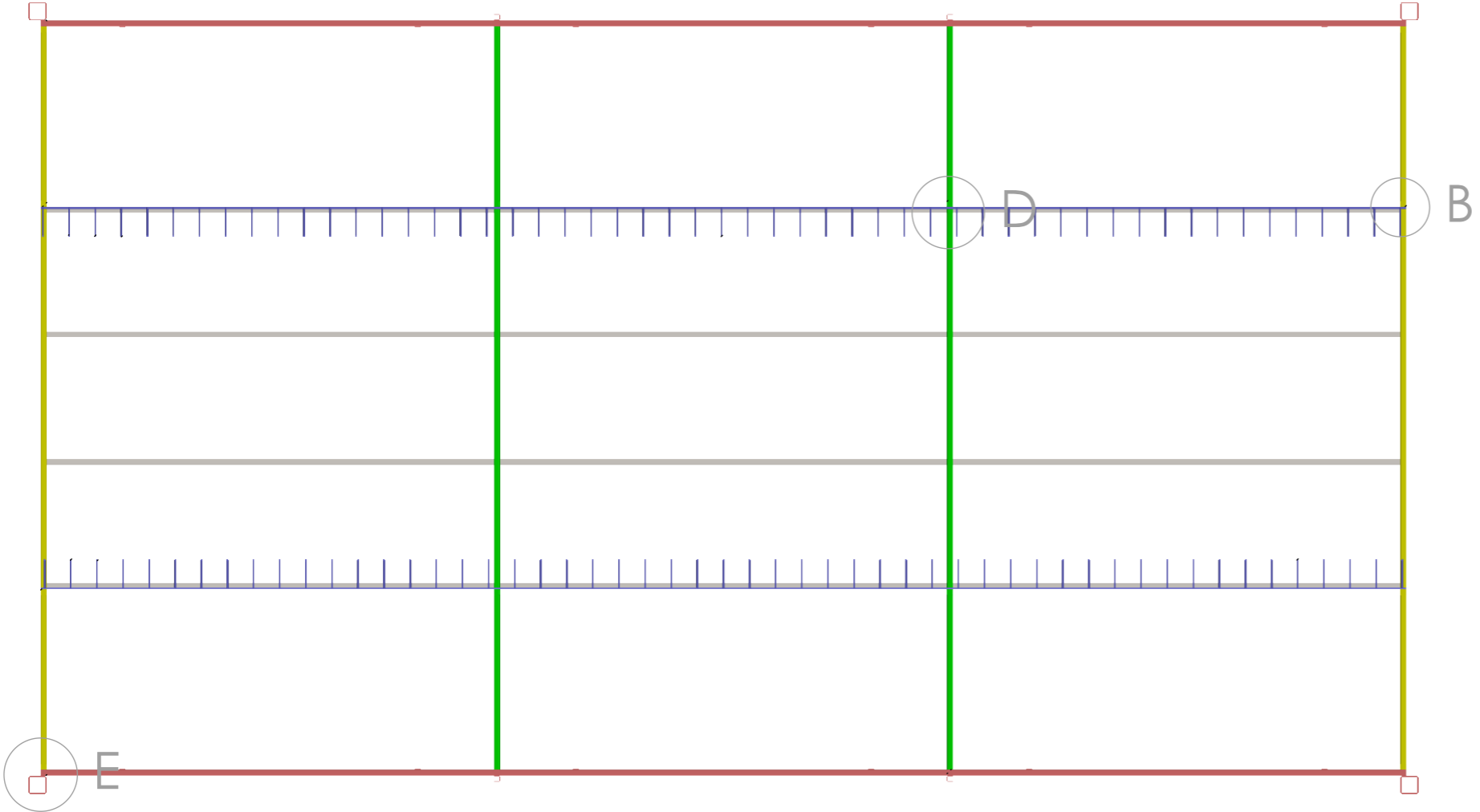

**COUPE A-A**  
ECHELLE 1 : 20

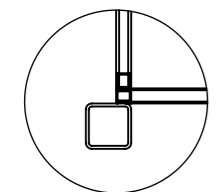

**DÉTAIL E**  
ECHELLE 1 : 10

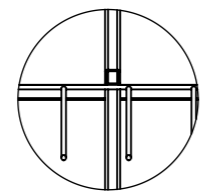

**DÉTAIL D**  
ECHELLE 1 : 10

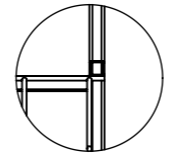

**DÉTAIL B**  
ECHELLE 1 : 10

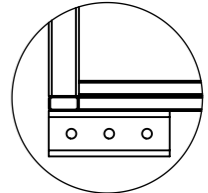

**DÉTAIL C**  
ECHELLE 1 : 10

rep	Désignation	ANGLE1	ANGLE2	p	2450 BY NC SA	
A1	tube rectangulaire 40 x 20 x 2	0	0		2450	2
A2	Tube carré 20 x 2	0	0		385	1
A3	Tube carré 20 x 2	31	31		200	1
A4	Tube carré 20 x 2	0	0		1620	2
A5	tube rectangulaire 40 x 20 x 2	0	0		20	1
A7	Tube carré 20 x 2	14	0		200	2
A8	Tube carré 20 x 2	31	14		1172	2
A9	Fer plat 20 x 3	0	0		60	10
A10	taquet court					2

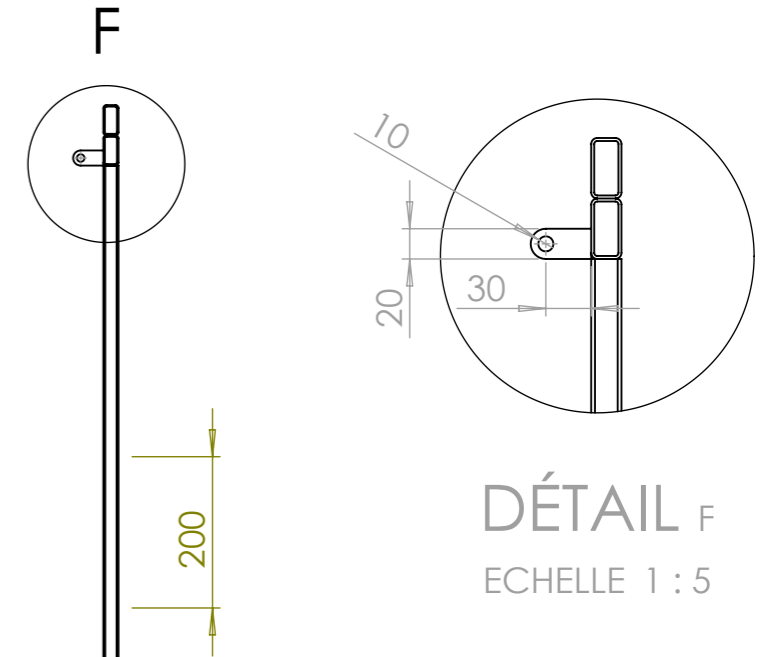
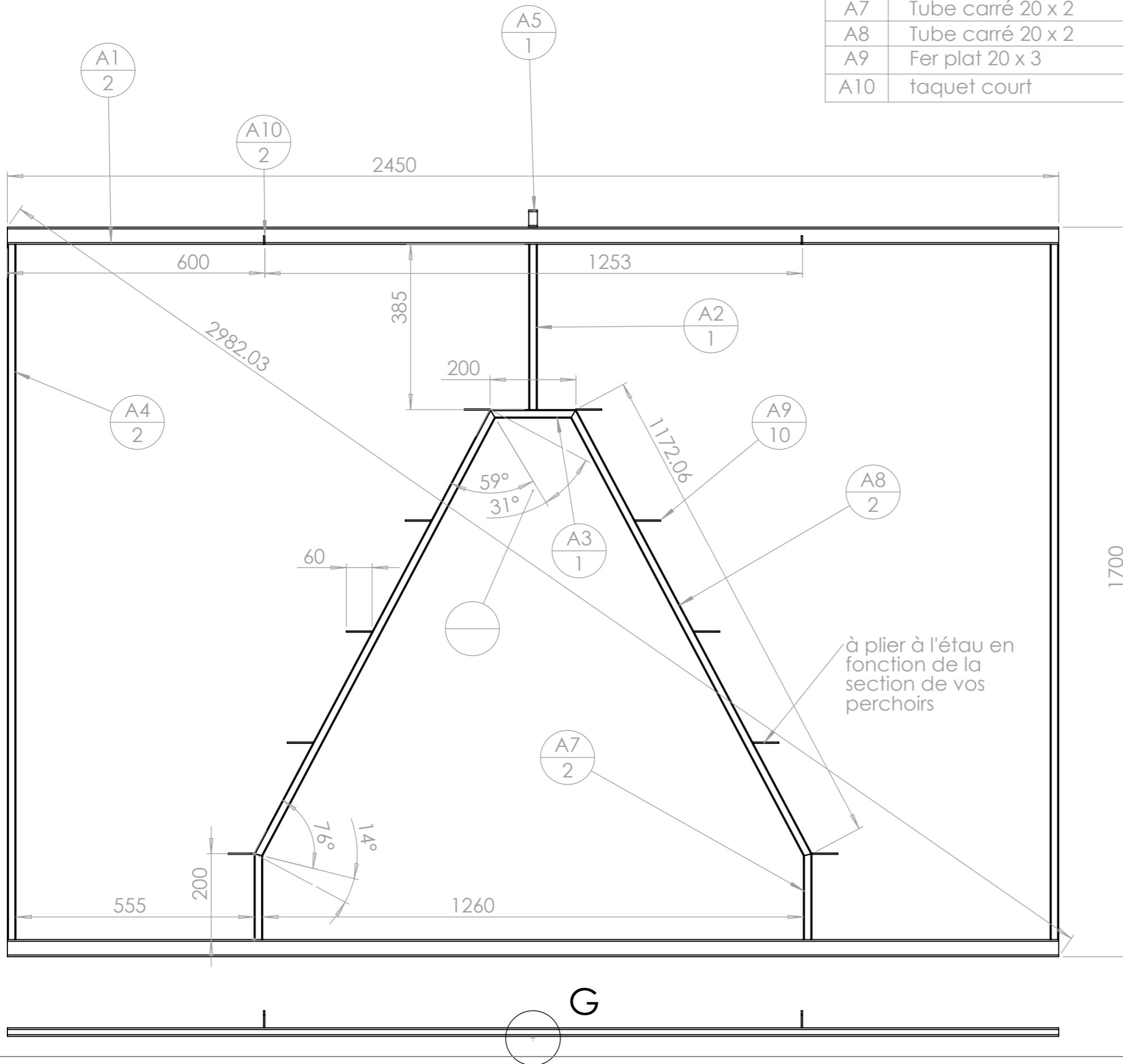

ATTENTION :  
la tige filetée est à souder du  
coté opposé aux taquets A10

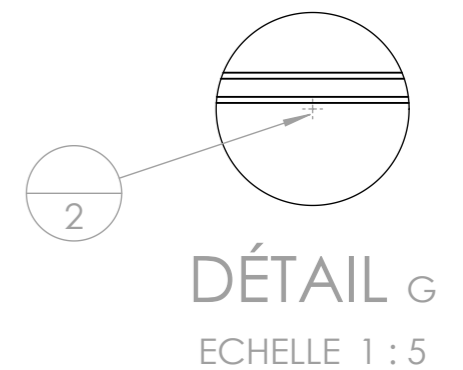



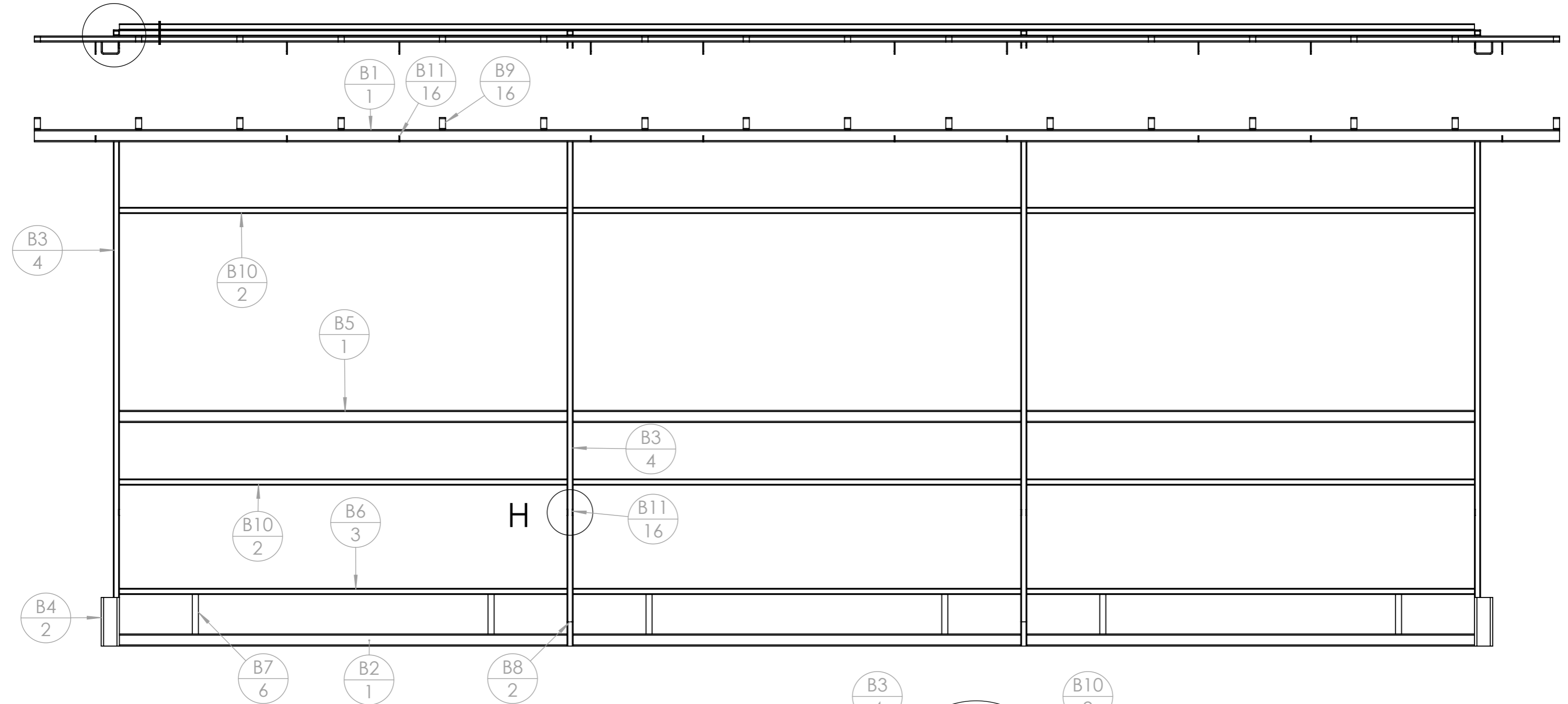

rep	Désignation	ANGLE1	ANGLE2	p	Long.	Qté
B1	tube rectangulaire 40 x 20 x 2	0	0		5020	1
B2	tube rectangulaire 40 x 20 x 2	0	0		4500	1
B3	Tube carré 20 x 2	0	0		1660	4
B4	tube carré 60 x 4	0	0	13	160	2
B6	Tube carré 20 x 2	0	0		1473	3
B7	Fer plat 20 x 3	0	0		130	6
B8	Tube carré 20 x 2	0	0		80	2
B9	tube rectangulaire 40 x 20 x 2	0	0		20	16
B10	Tube carré 20 x 2	0	0		4460	2
B11	taquet court					16
B5	tube rectangulaire 40 x 20 x 2	0	0		4460	1

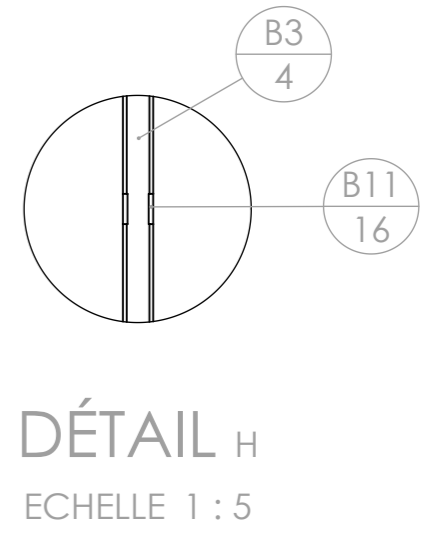
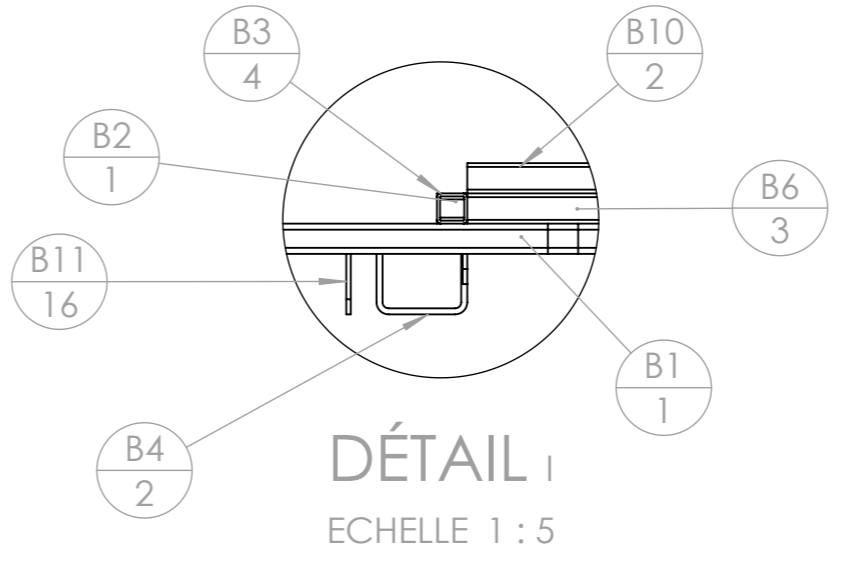

Outil	PDG250			<b>L'atelier paysan</b>	
Date	29/08/2022	Version	1.6		page n° 7 / 20
Feuille	B cotes (qté 2)				

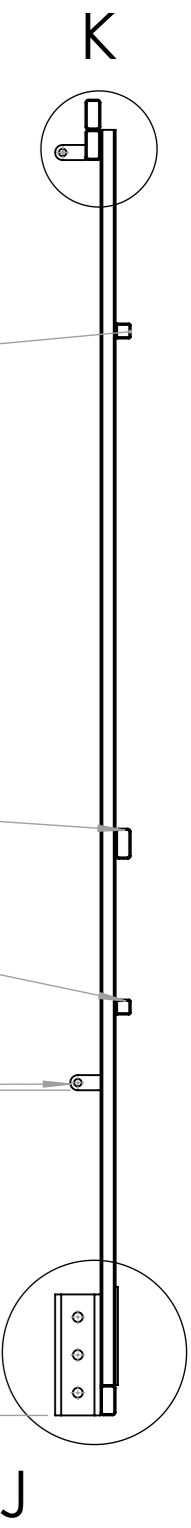
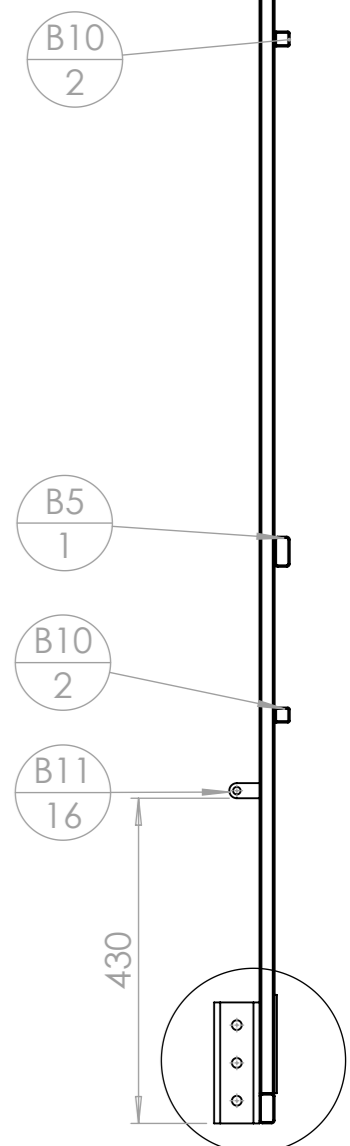
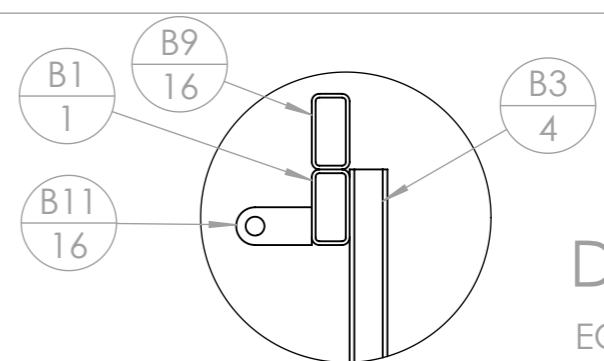
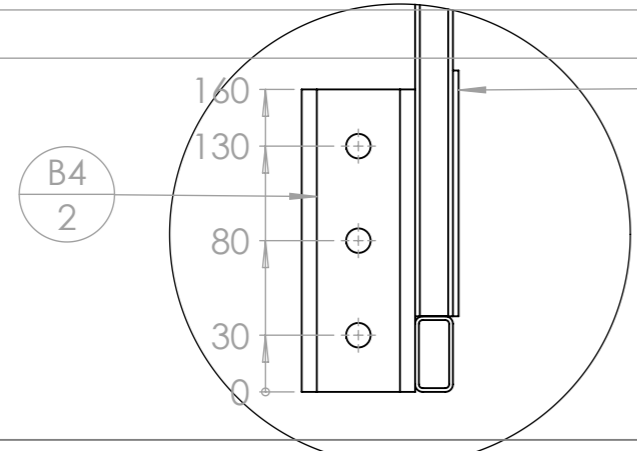
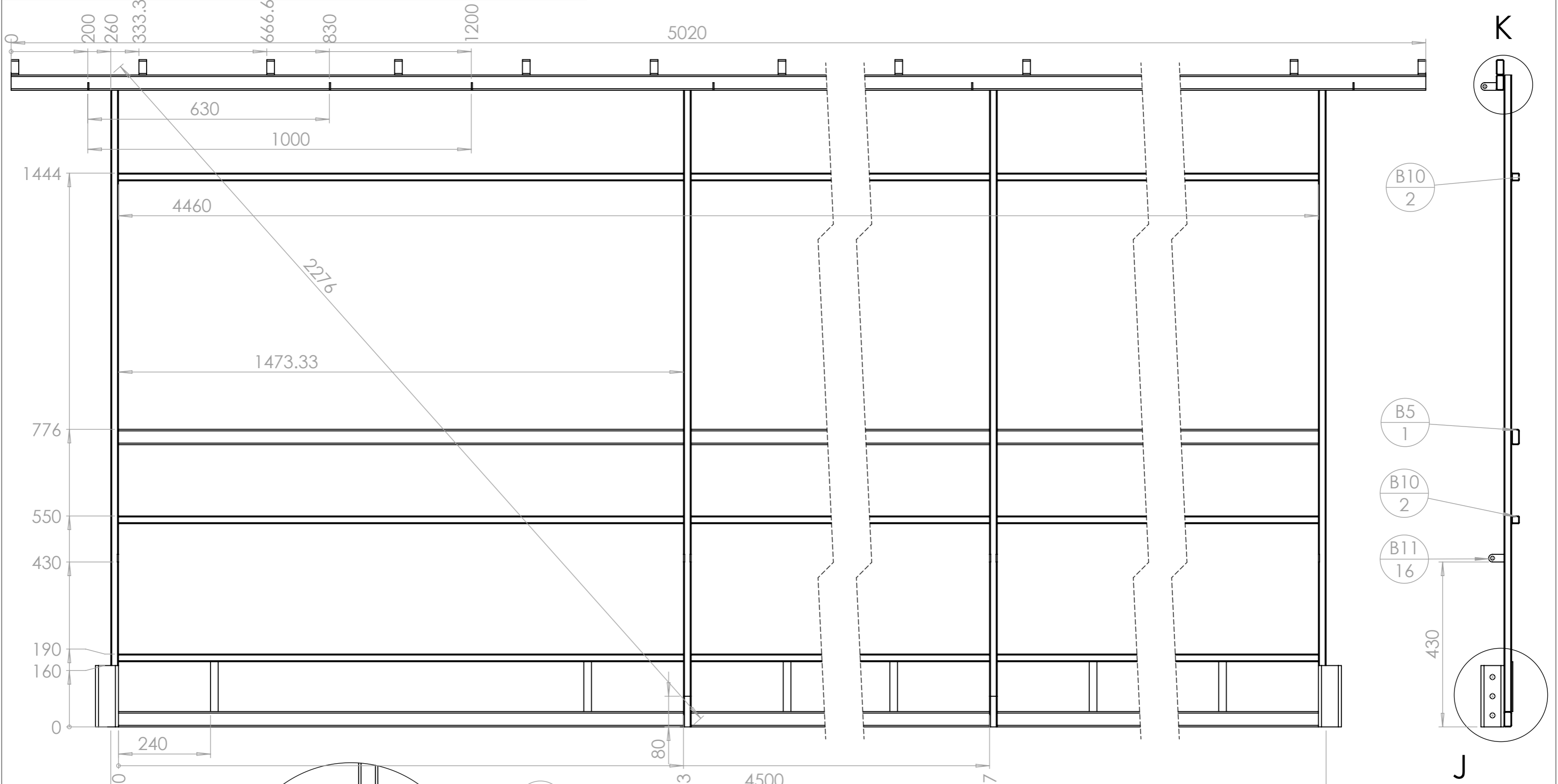

ATTENTION :  
 ces pièces ne sont pas symétriques.  
 porter une grande attention au sens  
 des cotes et aux recouvrements.

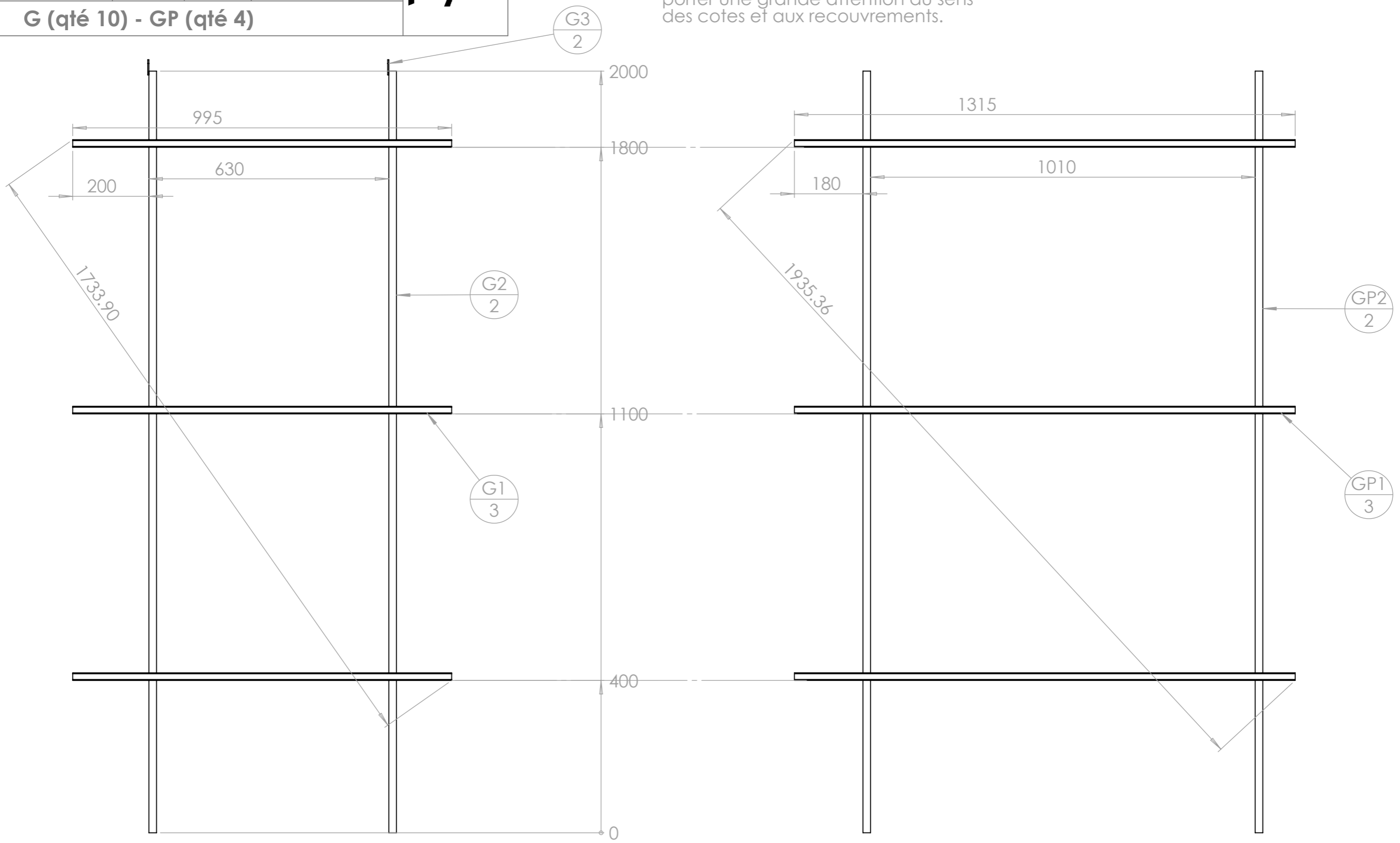

rep	Désignation	ANGLE1	ANGLE2	p	Long.	Qté
G1	Tube carré 20 x 2	0	0		995	3
G2	Cornière 20 x 20 x 3	0	0		2000	2
G3	taquet court					2

rep	Désignation	ANGLE1	ANGLE2	p	Long.	Qté
GP1	Tube carré 20 x 2	0	0		1315	3
GP2	Cornière 20 x 20 x 3	0	0		2000	2



DÉTAIL L  
Echelle 1 : 5

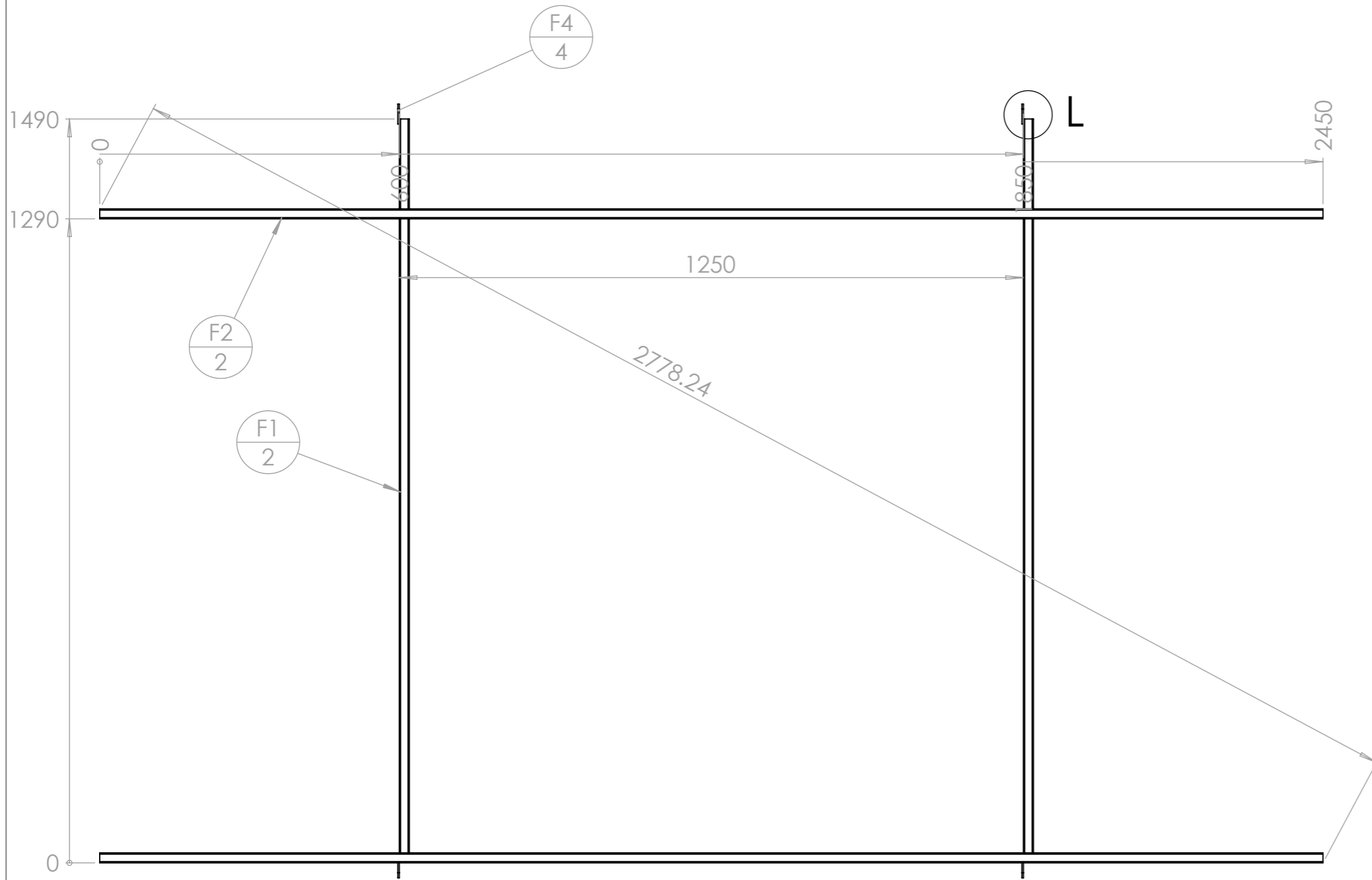
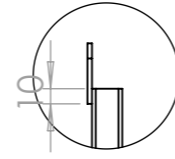

rep	Désignation	ANGLE1	ANGLE2	p	Long.	Qté
F1	Tube carré 20 x 2	0	0		1490	2
F2	Tube carré 20 x 2	0	0		2450	2
F4	taquet court					4

Outil	PDG250					
Date	29/08/2022	Version	1.6	page n°	10 / 20	
Feuille	J (qté 8) - J' (Qté 2)					



ATTENTION :  
ces pièces ne sont pas symétriques.  
porter une grande attention au sens  
des cotes et aux recouvrements.

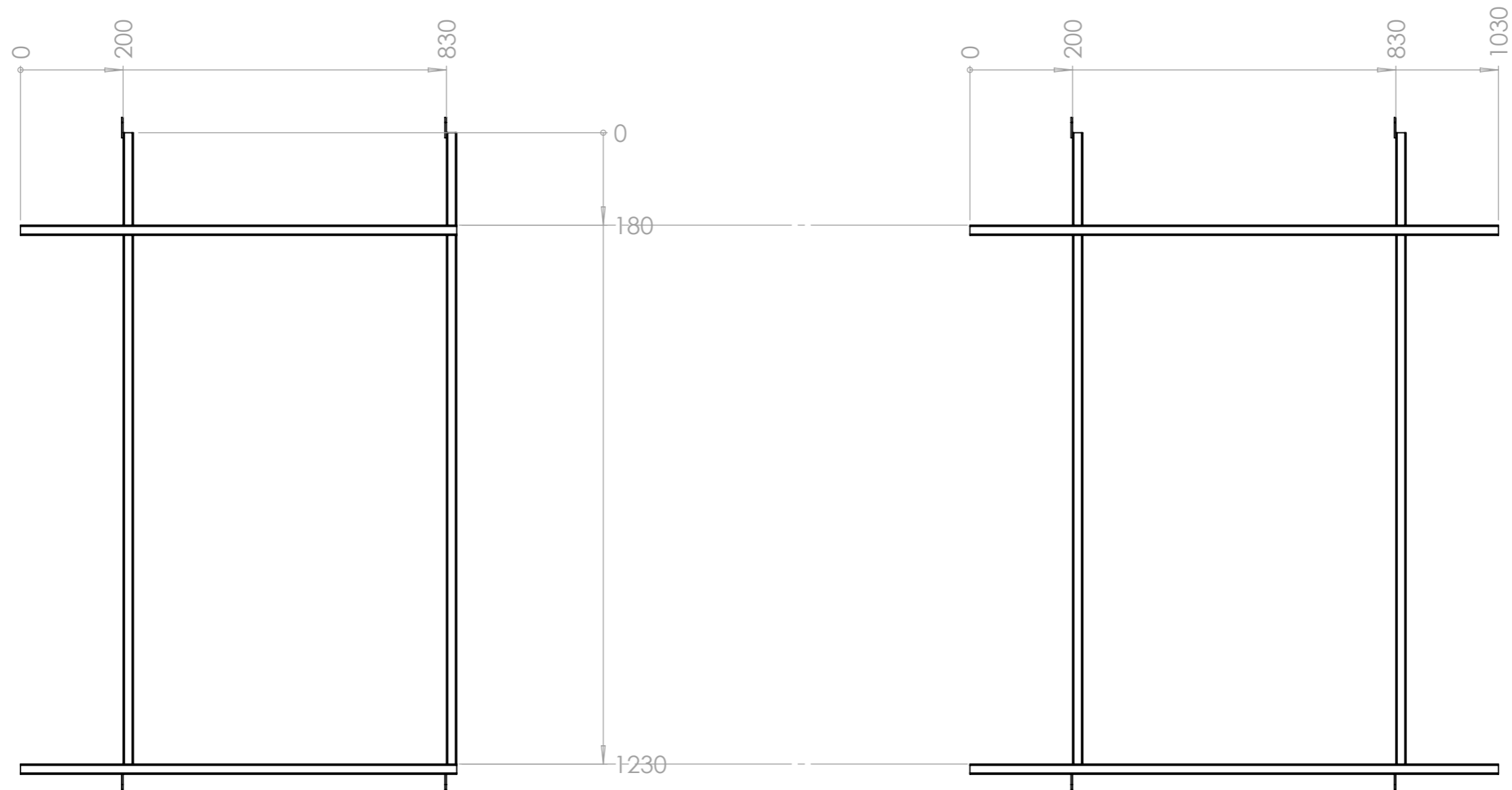

les deux exemplaires de J' sont les derniers volets des deux bas cotés.

rep	Désignation	ANGLE1	ANGLE2	p	Long.	Qté
J1	Tube carré 20 x 2	0	0		1250	2
J2	Tube carré 20 x 2	0	0		850	2
J4	taquet court					4

rep	Désignation	ANGLE1	ANGLE2	p	Long.	Qté
J1'	Tube carré 20 x 2	0	0		1250	2
J2'	Tube carré 20 x 2	0	0		1030	2
J4'	taquet court					4

Outil	PDG250				
Date	29/08/2022	Version	1.6		page n° 11 / 20
Feuille	E (qté 4)				



attention E doit pouvoir s'emmanche dans B4 !

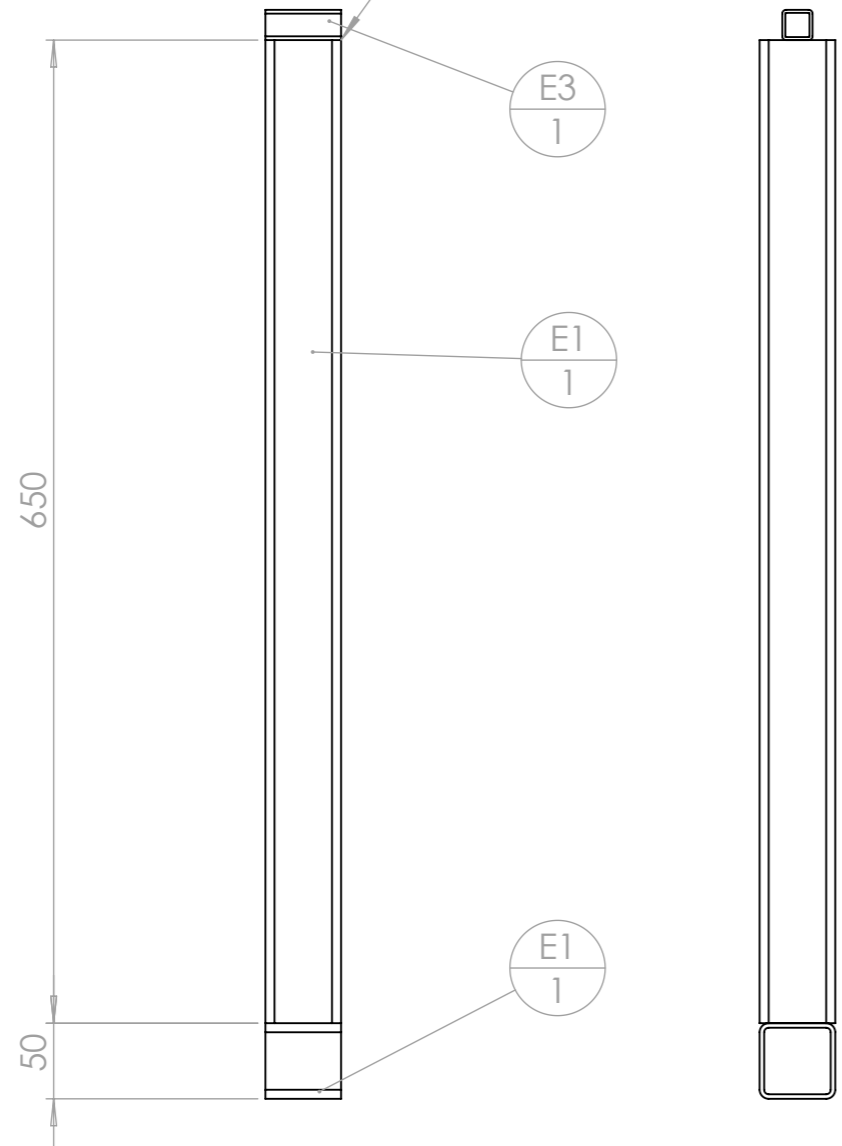

rep	Désignation	ANGLE1	ANGLE2	p	Long.	Qté
E1	tube carré 50 x 3	0	0		650	1
E2	tube carré 50 x 3	0	0		50	1
E3	Tube carré 20 x 2	0	0		50	1

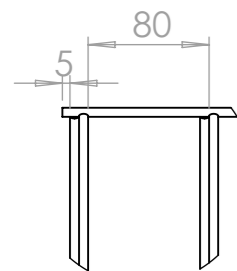

**DÉTAIL O**  
 ECHELLE 1 : 5

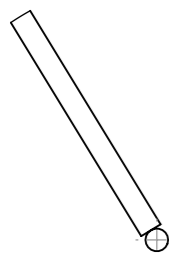

**DÉTAIL P**  
 ECHELLE 1 : 2

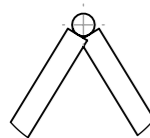

**DÉTAIL Q**  
 ECHELLE 1 : 2

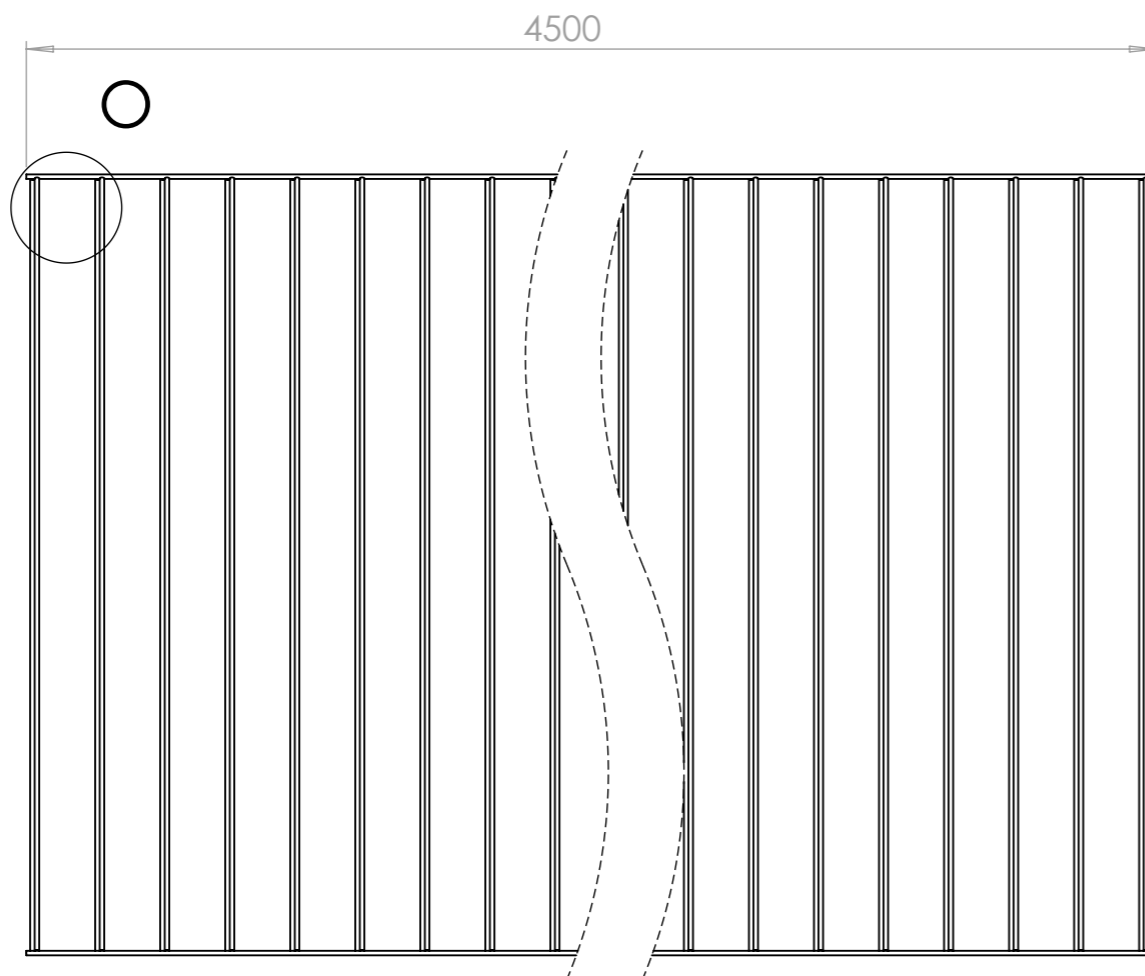

On peut faire des longueurs de 1200 de façon à en couper 5 dans une barre de ~6m

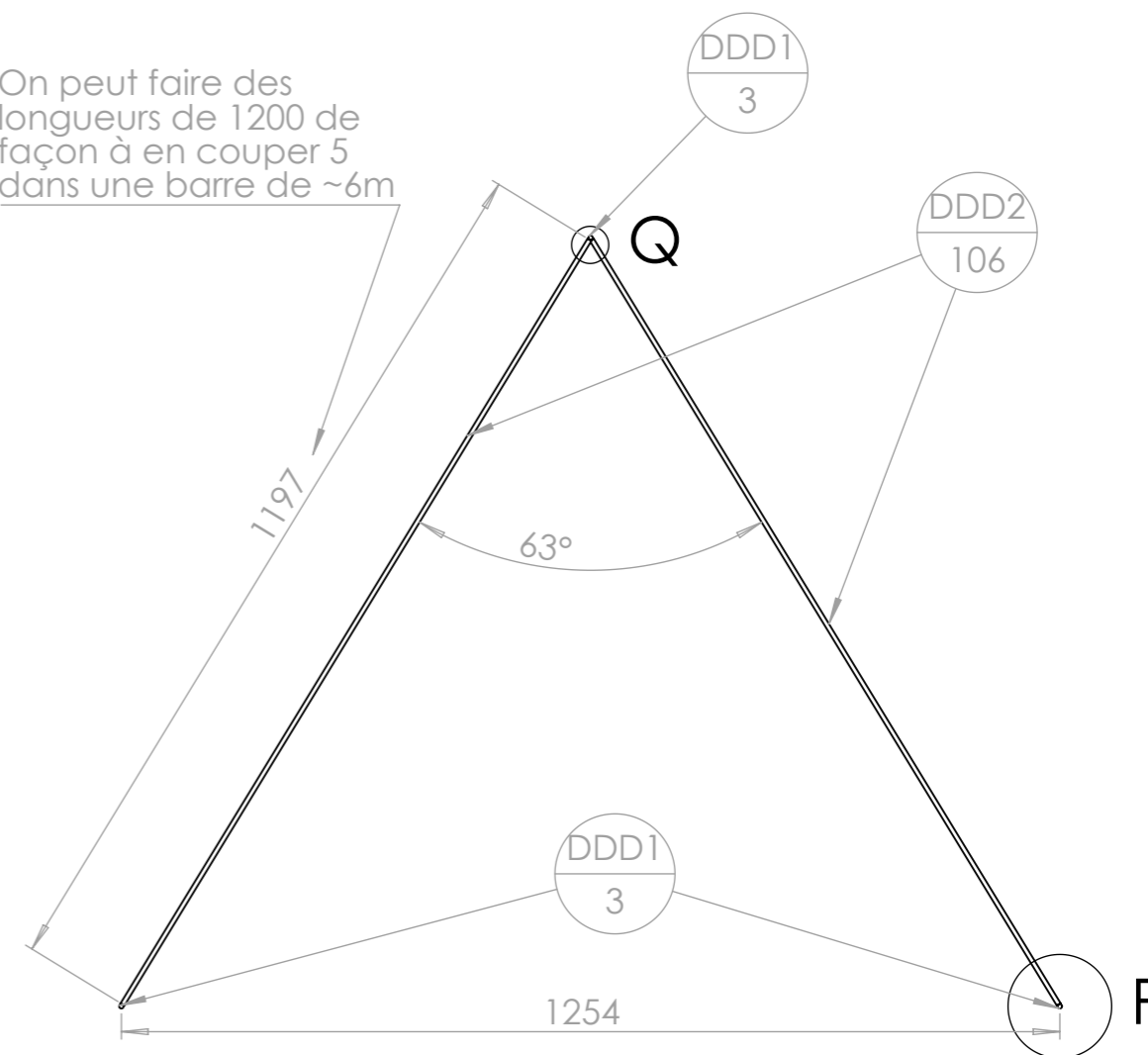

Il est conseillé de souder les parties droites et gauches indépendamment puis de les assembler avec un gabarit comme celui ci-contre, fait de deux triangles de CP 10mm vissés ensemble.

Si la proximité des barres les rend compliquées à souder il est possible de les espacer un peu en prenant du CP plus large et en rajoutant une calle de quelques millimètres.

Table de nomenclature(restructuré)

repère	Désignation	ANGLE1	ANGLE2	p	LONGUEUR	Quantité
DDD2	Fer rond Ø6	0°	0°		1197	106
DDD1	Fer rond Ø6	0°	0°		4500	3

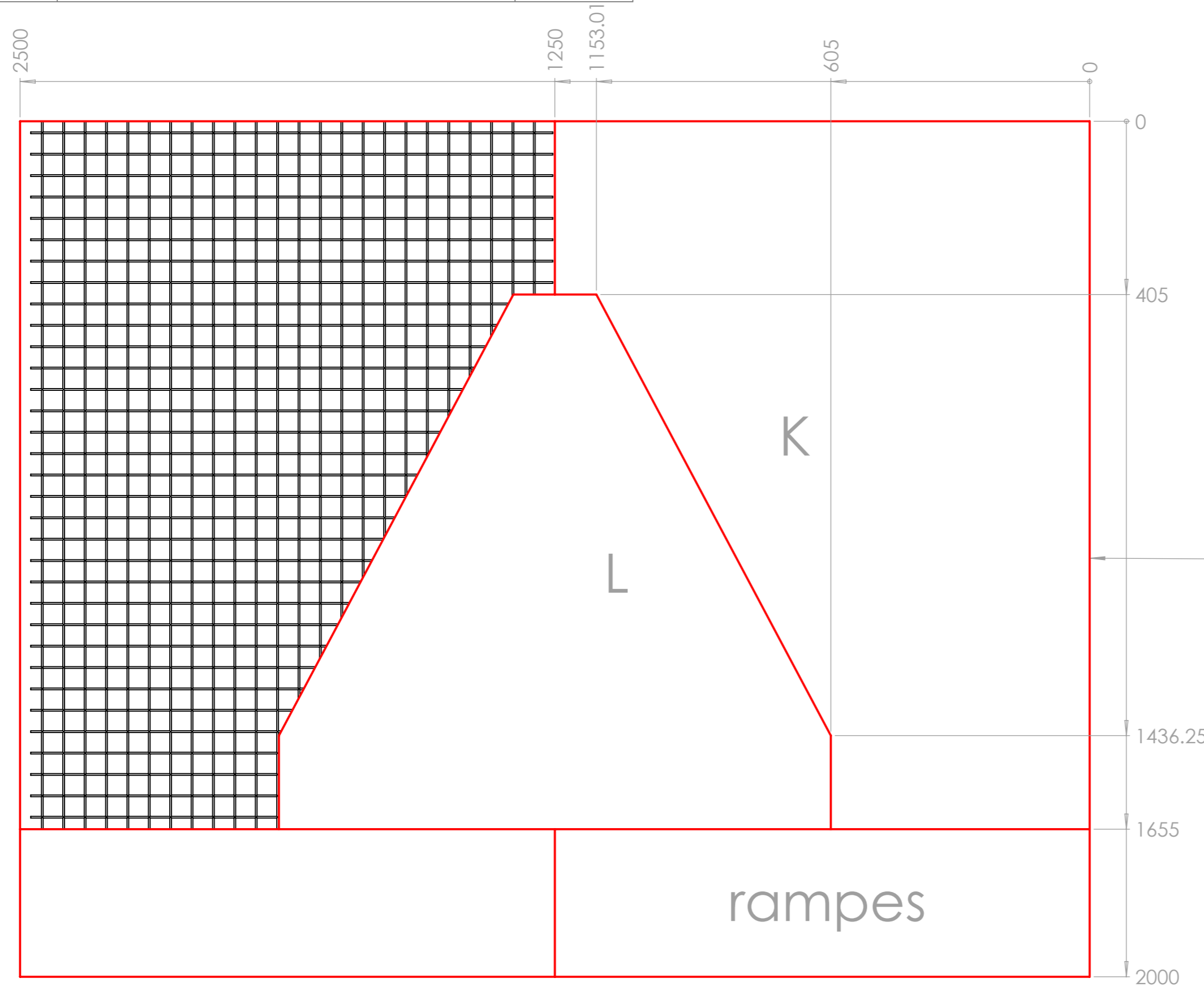

Dans une grille de 2500\*2000 vous pouvez sortir 2 pieces K, 1 piece L et deux rampes d'accès pour les poules

Grille soudée Ø4 maille 50mm 2000 x 2500

rampes

K

L

Outil	<b>PDG250</b>			
Date	29/08/2022	Version	1.6	page n° 14 / 20
Feuille	<b>T - Remorque PDG</b>			



rep	Désignation	ANGLE 1	ANGLE 2	p	Long.	Qté
T1	tube carré 60 x 3	0	0		390	2
T2	Moyeu roue voiture					2
T3	tube carré 60 x 4	11	0		3888	1
T4	tube carré 60 x 3	0	0		2490	2
T5	tube carré 60 x 3	45	45		465	2
T6	tube carré 60 x 4	0	69		3876	1
T7	tube carré 60 x 3	45	45		552	2
T9	tube carré 60 x 3	45	45		177	2
T8	Fer plat 30 x 3	0	0		408	1

Note sur le moyeu :  
moyeu 4x100 AL60 axe carré 40 200

note sur le type de roue compatible :  
pneu 185/65 R15 88T  
monté sur  
Jante tôle 15 pouces - 4 Trous - 6X15 4X100 ET50 AL60.1

on trouve ces roues sur des petites citadines (clio, c15)  
attention cependant à l'entraxe :  
on confond facilement le standart 4\*100 et 4x106

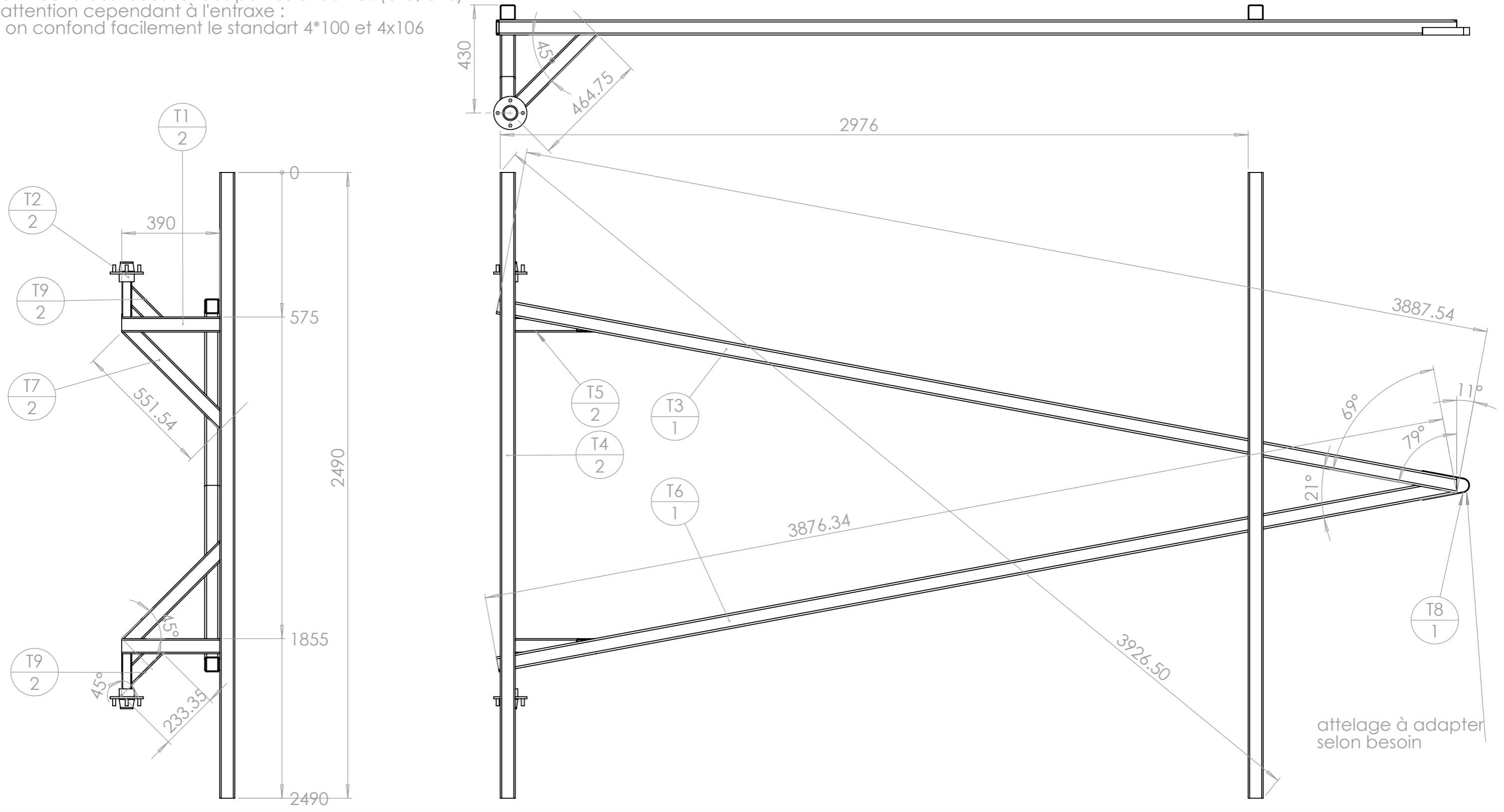



Outil	PDG250				
Date	29/08/2022	Version	1.6		page n° 15 / 20
Feuille	détail T1				

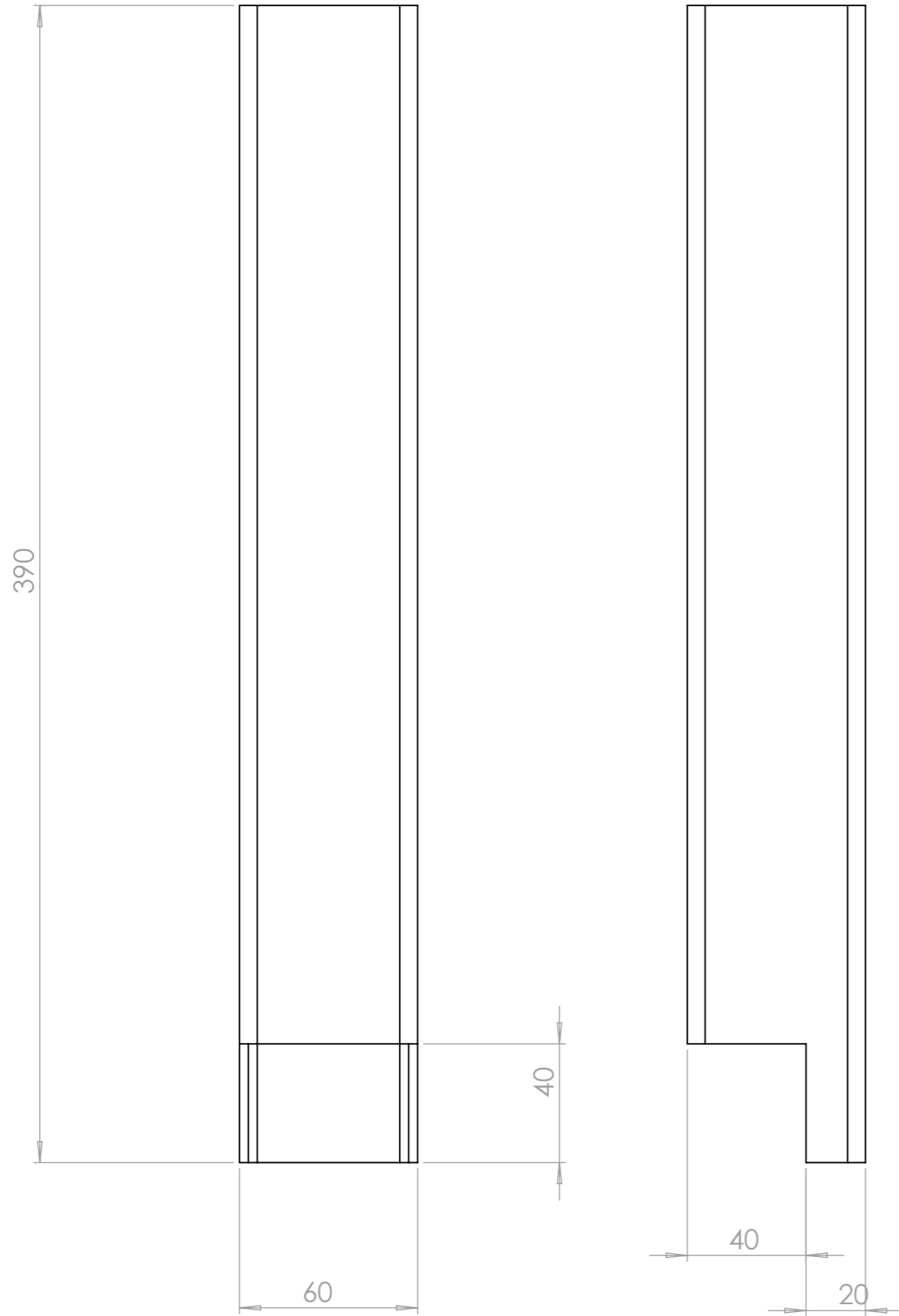

Outil	PDG250				
Date	29/08/2022	Version	1.6		page n° 16 / 20
Feuille	bois sur le bati				

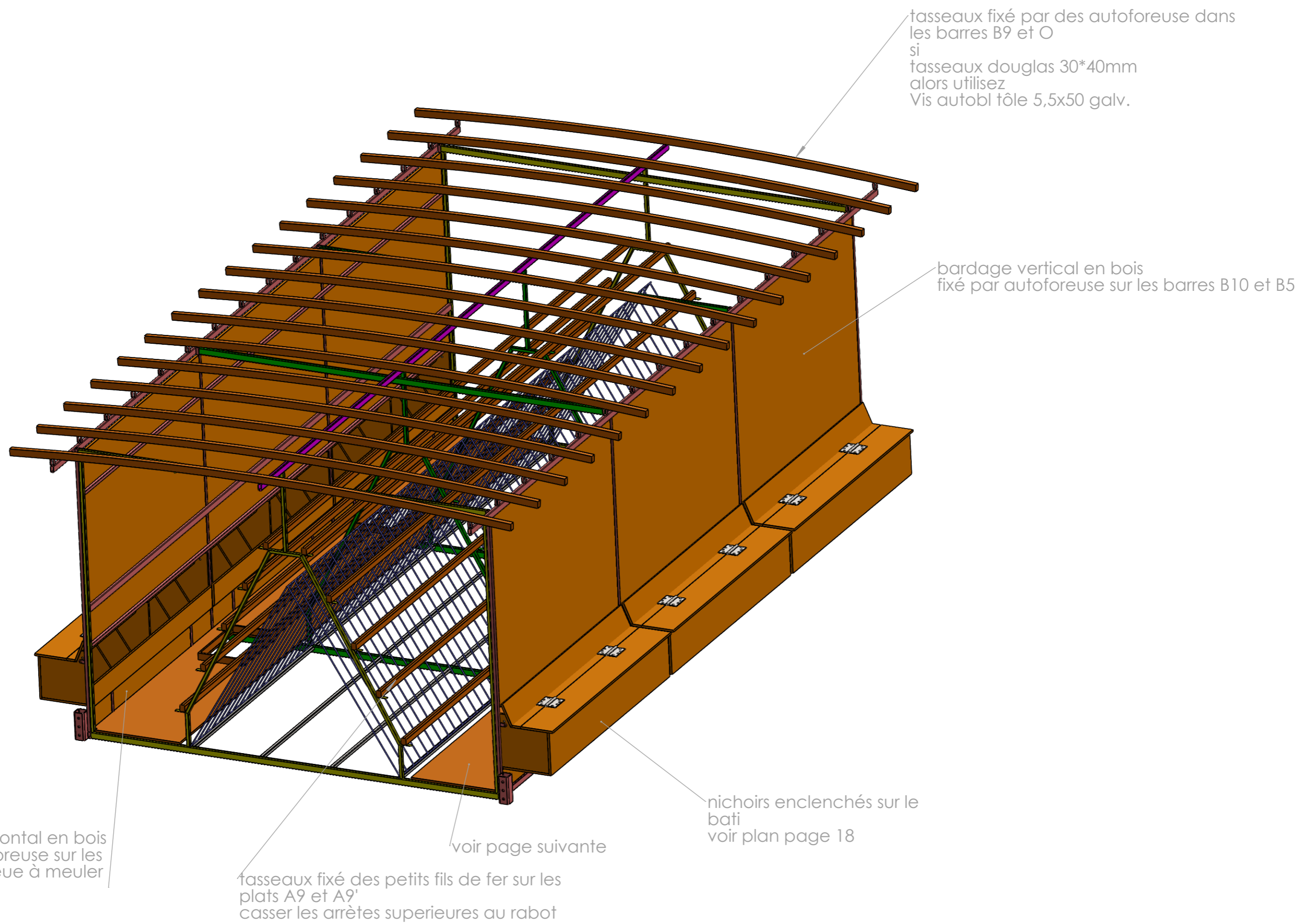

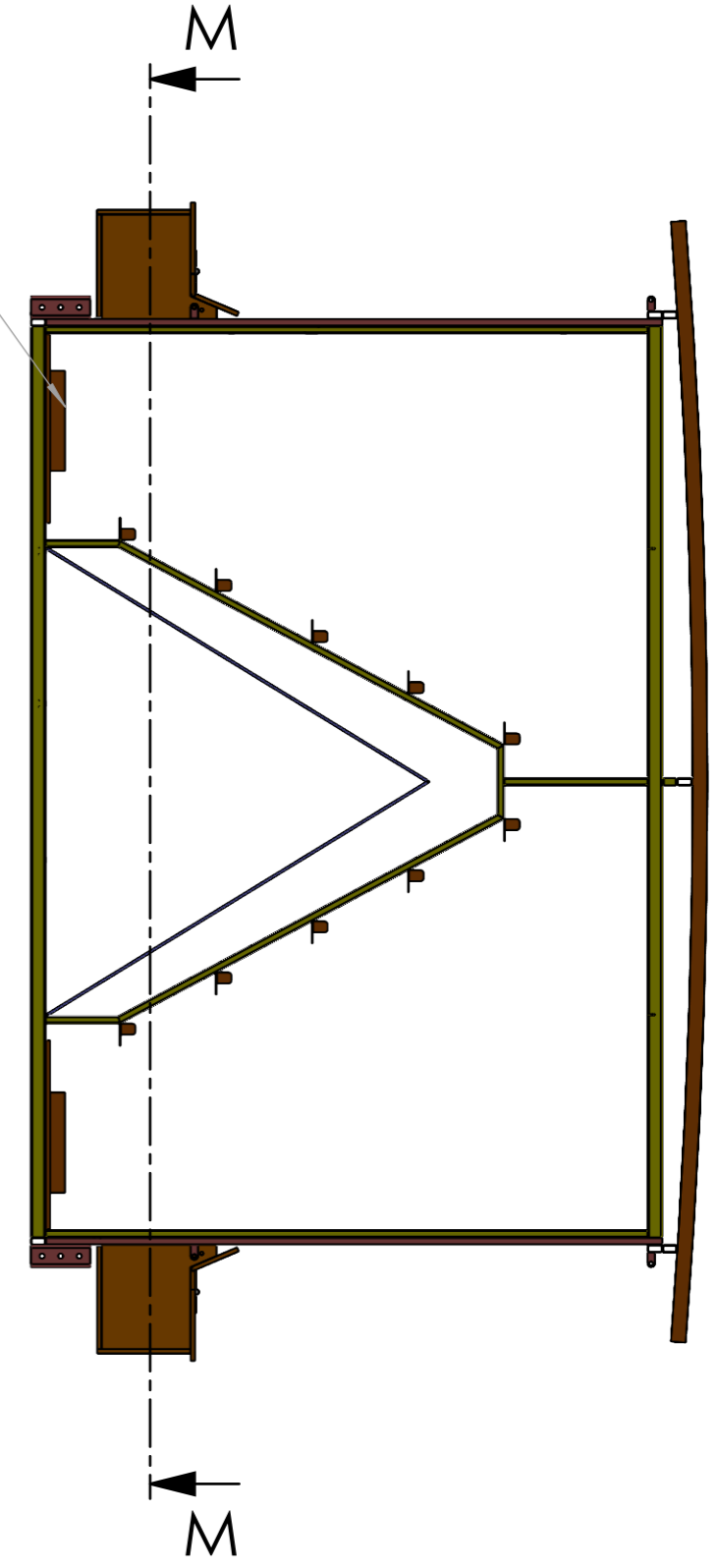
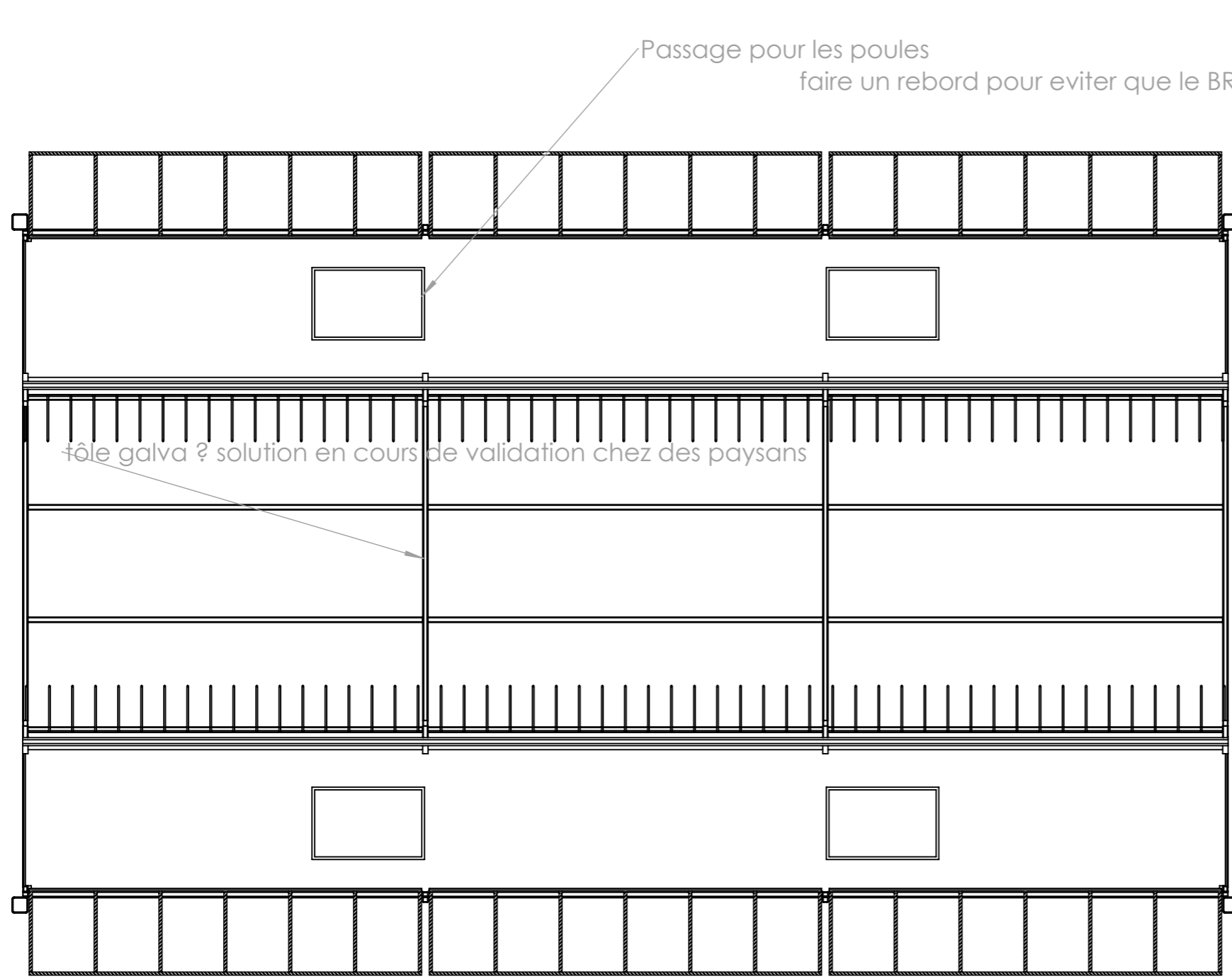

COUPE M-M  
EHELLE 1 : 20

Outil	PDG250				
Date	29/08/2022	Version	1.6		page n° 18 / 20
Feuille	Nichoir				



En contreplaqué CTBX 12mm  
1 nichoir dans 1 plaque standard de 2500\*1225

assemblé par 62 vis  
Vis pr. pan. TX 3,5x40 jaune passivé  
les charnières sont fixées par des  
Vis pr. pan. TX 3x12 jaune passivé

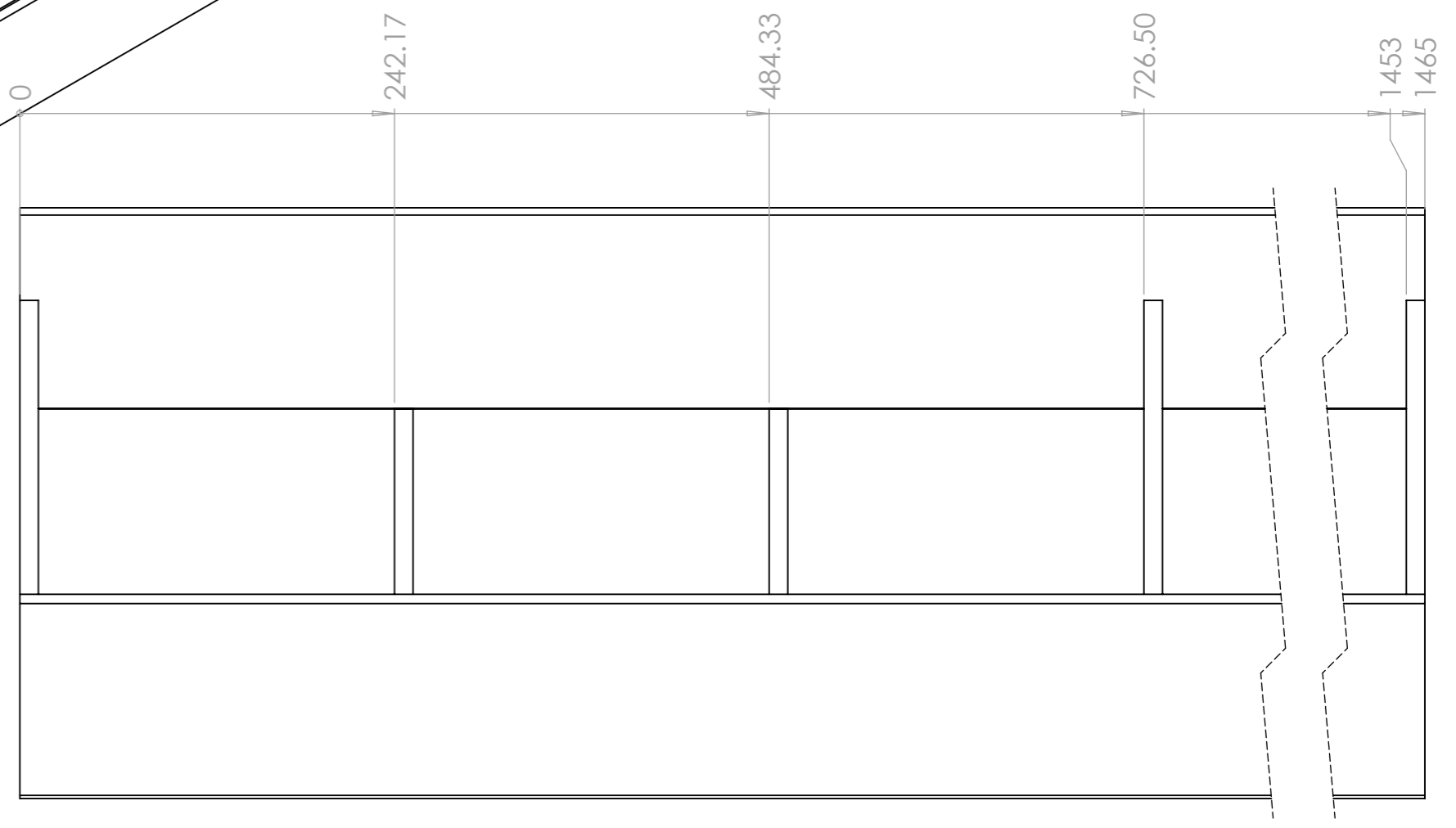
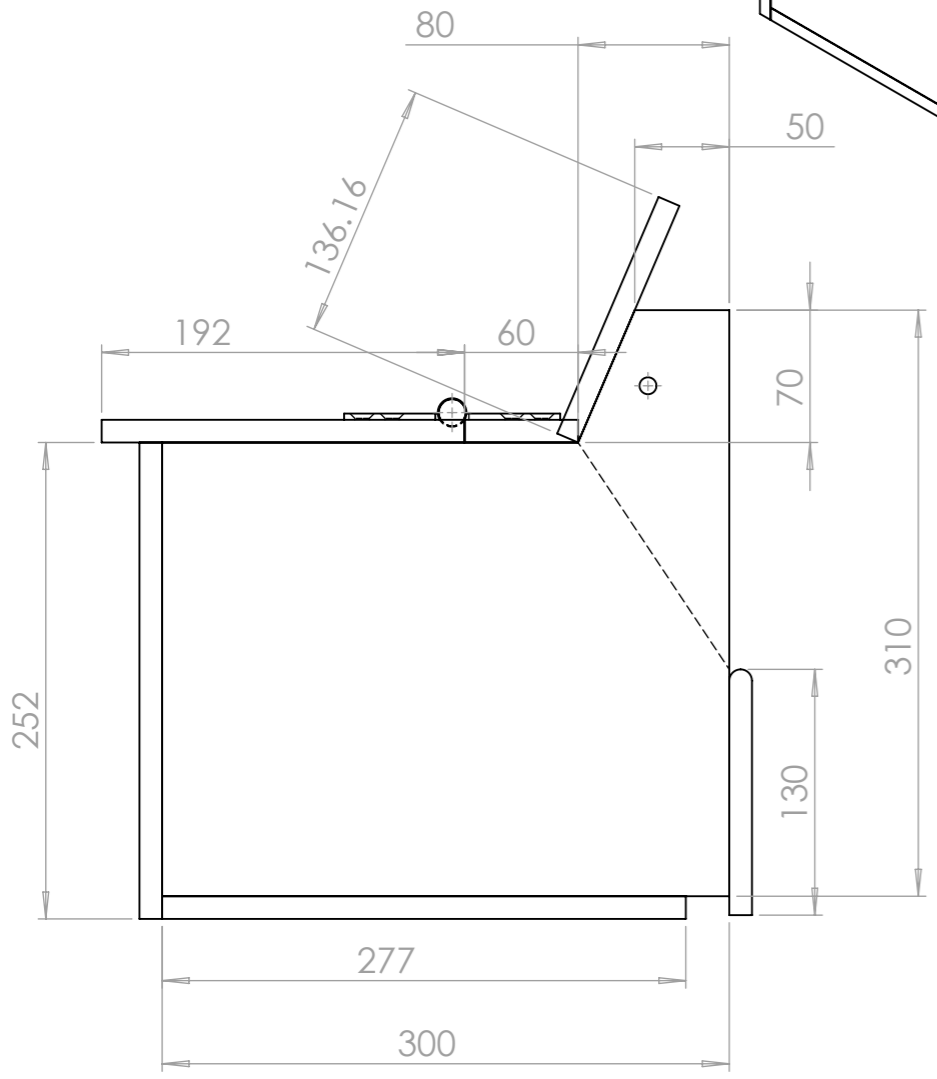
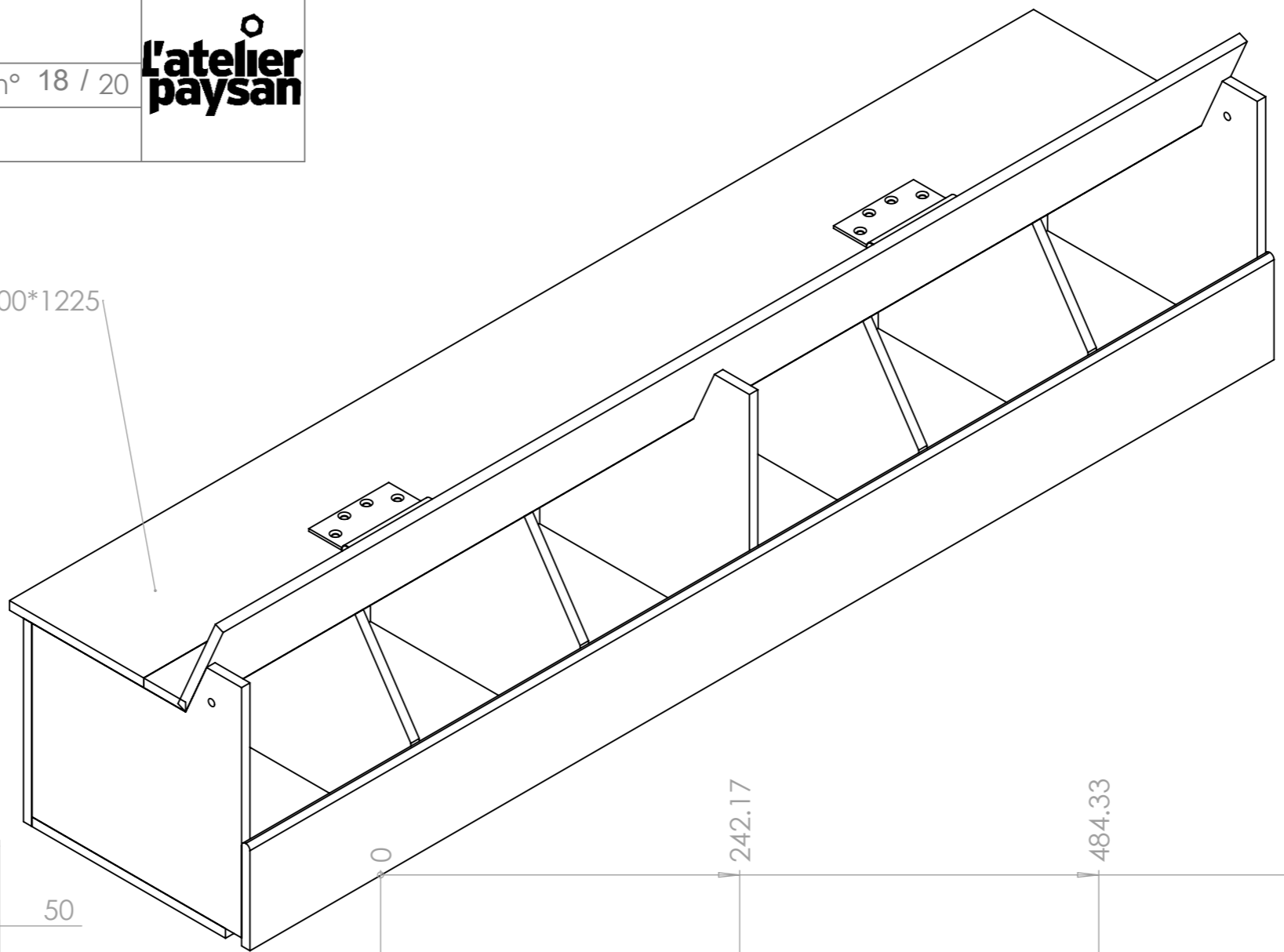

tasseaux de 40\*30mm fixé par des autoforeuses de 50mm. pré perçage conseillé dans le bois.

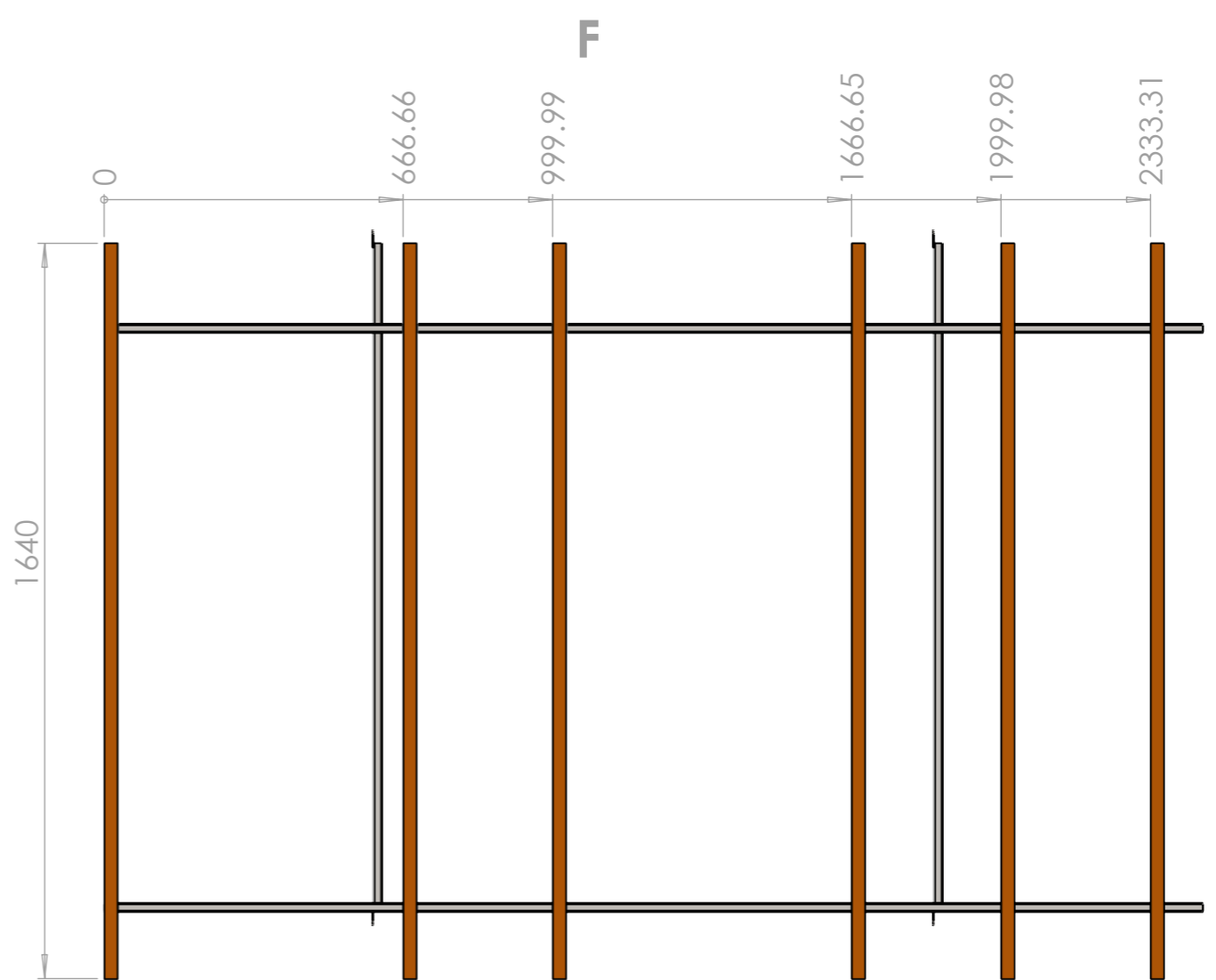
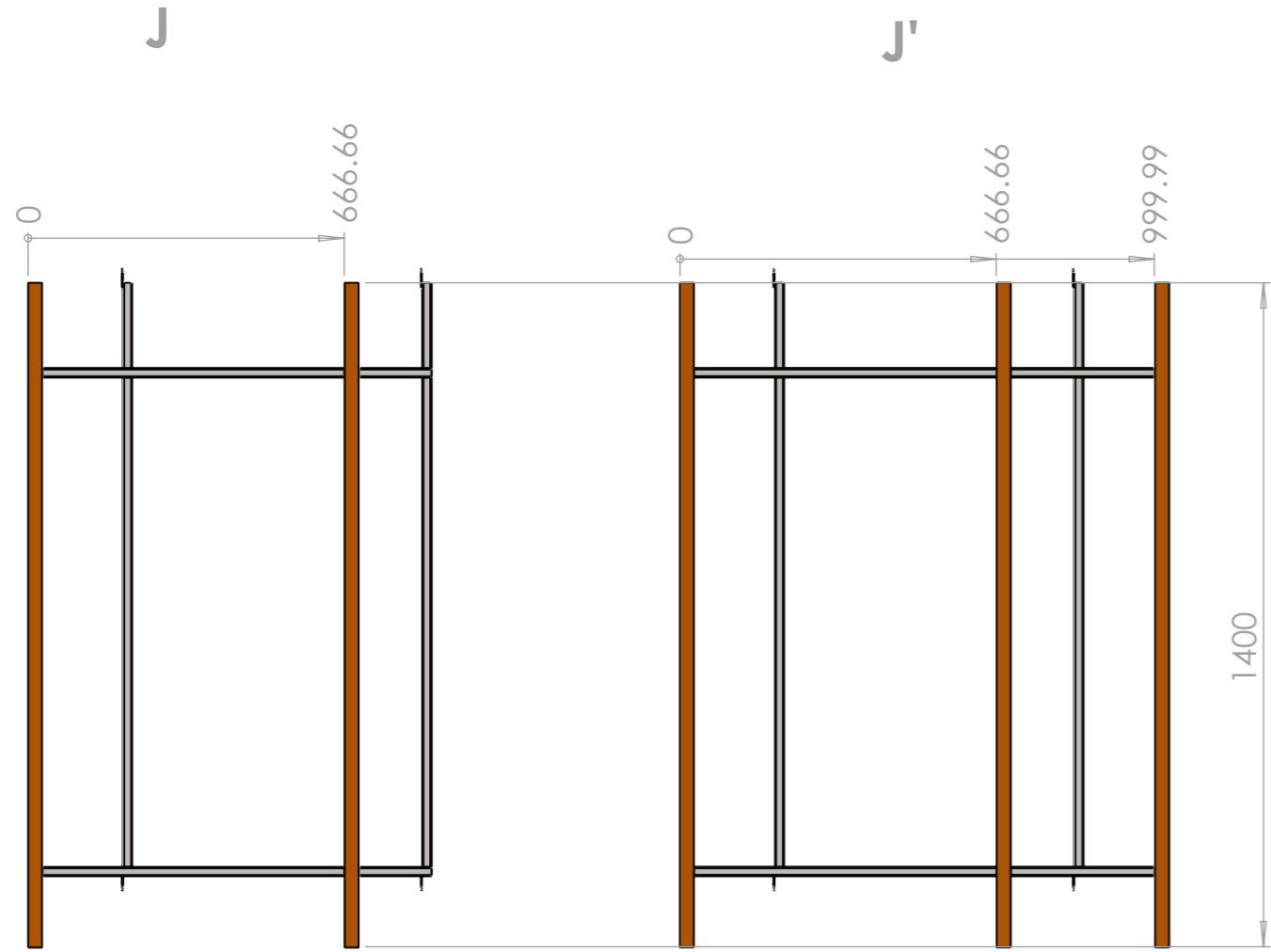

Outil	PDG250				
Date	29/08/2022	Version	1.6		page n° 20 / 20
Feuille	contributions				



Les travaux pour réaliser la présente mise à jour ont bénéficié d'une contribution des collectivités publiques :



Cette mise à jour, comme les précédentes, a bénéficié de la contribution bénévole et décisive des nombreux·se·s paysan·ne·s, membres formels ou informels du collectif L'Atelier paysan.